

Archeologia dell'architettura religiosa e forme di potere all'Isola d'Elba tra XI e XII secolo

Marta Ricci



Access Archaeology



About Access Archaeology

Access Archaeology offers a different publishing model for specialist academic material that might traditionally prove commercially unviable, perhaps due to its sheer extent or volume of colour content, or simply due to its relatively niche field of interest. This could apply, for example, to a PhD dissertation or a catalogue of archaeological data.

All *Access Archaeology* publications are available as a free-to-download pdf eBook and in print format. The free pdf download model supports dissemination in areas of the world where budgets are more severely limited, and also allows individual academics from all over the world the opportunity to access the material privately, rather than relying solely on their university or public library. Print copies, nevertheless, remain available to individuals and institutions who need or prefer them.

The material is refereed and/or peer reviewed. Copy-editing takes place prior to submission of the work for publication and is the responsibility of the author. Academics who are able to supply print-ready material are not charged any fee to publish (including making the material available as a free-to-download pdf). In some instances the material is type-set in-house and in these cases a small charge is passed on for layout work.

Our principal effort goes into promoting the material, both the free-to-download pdf and print edition, where *Access Archaeology* books get the same level of attention as all of our publications which are marketed through e-alerts, print catalogues, displays at academic conferences, and are supported by professional distribution worldwide.

The free pdf download allows for greater dissemination of academic work than traditional print models could ever hope to support. It is common for a free-to-download pdf to be downloaded hundreds or sometimes thousands of times when it first appears on our website. Print sales of such specialist material would take years to match this figure, if indeed they ever would.

This model may well evolve over time, but its ambition will always remain to publish archaeological material that would prove commercially unviable in traditional publishing models, without passing the expense on to the academic (author or reader).



Archeologia dell'architettura religiosa e forme di potere all'Isola d'Elba tra XI e XII secolo

Marta Ricci

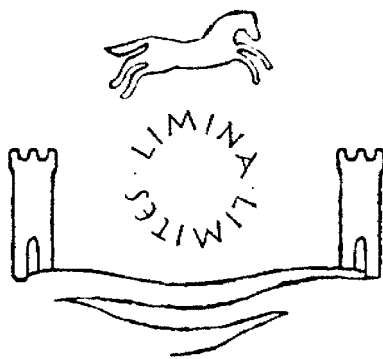

Archaeologies, histories, islands and borders in the Mediterranean 9

Access Archaeology





ARCHAEOPRESS PUBLISHING LTD
Summertown Pavilion
18-24 Middle Way
Summertown
Oxford OX2 7LG
www.archaeopress.com

ISBN 978-1-80327-197-2
ISBN 978-1-80327-198-9 (ebook)

© M Ricci and Archaeopress 2022

Limina/Limites
Archaeologies, histories, islands and borders in the Mediterranean 9

All rights reserved. No part of this book may be reproduced, stored in retrieval system, or transmitted, in any form or by any means, electronic, mechanical, photocopying or otherwise, without the prior written permission of the copyright owners.

This book is available direct from Archaeopress or from our website www.archaeopress.com

Limina/Limites
Archaeologies, histories, islands and borders in the Mediterranean (365-1556)

An Archaeopress International Series

Series Editors

**Miguel Angel Cau Ontiveros, Demetrios Michaelides, Philippe Pergola,
Guido Vannini, Enrico Zanini**

The title, subtitle, and chronological span of the series require a few words of explanation. In the first place, the title 'Limina/Limites' echoes the clear assonances between the root of two Latin words that respectively indicate 'thresholds' and 'boundaries' (and thus 'frontiers'), as well as that of the Greek word for 'harbour' (λιμήν), which, for an island – and, more broadly speaking, for any coastal city – is both a point of connectivity and a boundary of isolation.

Islands and boundaries/borders are two of the many possible keys through which we can study the post-Classical Mediterranean. Ever since the Mediterranean ceased to be a great Roman 'lake', that same Sea became an often-uncrossable boundary that both separated and protected the many worlds that developed in different ways and at a different pace along its extensive coast. At the same time, however, the Mediterranean continued to be a unifying element: it provided a shared identity to communities that were culturally and geographically distant; and it could still be crossed to reach other frontiers, and even beyond.

From this point of view, islands and borders, forming connecting lines and lines of separation, and offering unified identities but also socio-cultural diversities, can become spaces for reflection. As such, they are ideal for disciplines that seek to understand the past but also aim to make much more widely available the tools with which to interpret some of the basic needs of the contemporary world.

The subtitle – with all nouns in the plural – alludes to the need for a multiplicity of different approaches. Today, history and archaeology – especially in the Mediterranean – are understood as multiple disciplines – disciplines that search not so much for an *a priori* monolithic, specific definition, but rather for an exploration of the limits that must be overcome and the intersection points that need to be exploited.

The chronological span, 365-1556, providing a long-term vision, is essential for exploring in timedepth the multiple themes of study. AD 365, or, more precisely, the 21st of July 365, the day of the most violent tsunami documented in the literary sources, marks the moment at which, in the midst of transformation of the ancient world, the Mediterranean seems to reclaim its physical centrality. This was due to the devastating effects of this natural disaster and, above all, to its global visibility, as is evident from the many different witnesses describing the event, from both the eastern and the western shores of the Mediterranean. At the other end of the chronological span, January 16th, 1556, the day of the coronation of Philip II of Spain, symbolically marks the date on which the Mediterranean enters contemporary historiography, as understood through the vision of the historian Fernand Braudel and his rewriting of the rules of historiographical analysis, pursuing directions that often cross paths with archaeology.

The Management Structure

Series Editors, who have conceived the series and who have the task of overseeing the production of the volumes, through mediation, selection and peer reviewing. Their interests and expertise span Late Antique to Medieval settlement, urbanism, trade, religion, economics, and society:

Miguel Angel CAU ONTIVEROS

ICREA Research Professor and director of ERAAUB, Institute of Archaeology, University of Barcelona, Spain

Demetrios MICHAELIDES

Professor Emeritus of Classical Archaeology, University of Cyprus

Philippe PERGOLA

Professor and Dean, Pontificio Istituto di Archeologia Cristiana, Vatican City; Directeur de Recherche Émérite C.N.R.S., University of Nice, France

Guido VANNINI

Professor Emeritus, University of Florence

Enrico ZANINI

Professor, University of Siena

Associate Editors:

Josipa BARAKA PERICA (University of Zadar); Gabriele CASTIGLIA (Pontificio Istituto di Archeologia Cristiana); Angelo CASTRORAO BARBA (Institute of Archaeology and Ethnology, Polish Academy of Sciences); Elisabetta GIORGI (University of Siena); Catalina MAS FLORIT (University of Barcelona); Elisa PRUNO (University of Florence)

Scientific Committee, which proposes themes, authors and texts for publication, and is formed by Khairieh Amr, Ignacio Arce, Thadeusz Baranowski, Fabrizio Benente, Dario Bernal Casasola, Andrzej Buko, Neil Christie, Giovanni Curatola, Nathaniel Cutajar, Elie Essa Kas Hanna, Mario Gallina, Juan José Larrea, Rossana Martorelli, Alessandra Molinari, Dominic Moreau, John Moreland, Etlveni Nallbani, Michele Nucciotti, Hamlet Petrosyan, Konstantinos Politis, Natalia Poulou, Stephan Schmid, Pier Giorgio Spanu, Giuliano Volpe and Chris Wickham.

The *Limina/Limites* series publishes peer-reviewed conference and workshop proceedings, as well as monographs and collective works that respond to a Mediterranean-wide, multi-faceted and long-term approach.

We look forward to your suggestions, proposals, and manuscripts, as well as general support for this important venture that will give fresh voice and impetus to Mediterranean studies from the Late Classical to the Late Medieval period.

All the volumes have a double-blind peer review.

*Miguel Ángel Cau Ontiveros, Demetrios Michaelides, Philippe Pergola,
Guido Vannini, Enrico Zanini*

Limina/Limites

Archeologie, storie, isole e frontiere nel Mediterraneo (365-1556)

Titolo, sottotitolo e ambito cronologico di una serie editoriale richiedono qualche parola di spiegazione da parte dei curatori. Il titolo gioca evidentemente sull'assonanza della radice delle parole latine che indicano rispettivamente soglie e confini, dunque frontiere, con quella della parola greca che indica il porto, che per un'isola – e in senso lato per ogni città che si affacci sul mare – è al tempo stesso una soglia di connettività e un confine di isolamento.

Isole e frontiere sono due delle tante possibili chiavi di lettura per provare a studiare il Mediterraneo post-antico. Da quando cessa di essere un grande lago romano, il Mediterraneo diviene una frontiera spesso invalicabile, che separa e protegge reciprocamente i tanti mondi che si sviluppano con ritmi e forme diversi lungo le sue coste. Al tempo stesso però il Mediterraneo continua ad essere un elemento di unità: fornisce una identità condivisa a comunità culturalmente e geograficamente distanti; può essere attraversato per spingersi verso, e al di là di, altre frontiere.

Isole e frontiere, linee di connessione e linee di separazione, identità unitarie e molteplicità socioculturali divengono da questo punto di vista spazi di riflessione per discipline volte alla conoscenza del passato, ma che intendono mettere a disposizione della collettività strumenti per interpretare alcune esigenze fondamentali della contemporaneità, risolvendo, ad esempio, in termini di 'Archeologia Pubblica' spunti, risultati ed esiti delle ricerche proposte o almeno di alcune di esse, fra ricerca pura e ricerca applicata.

Il sottotitolo, tutto al plurale, allude alla necessità di una molteplicità di approcci diversi. Storia e archeologia – a maggior ragione nel Mediterraneo – sono discipline che appaiono oggi declinabili solo in forma plurale, alla ricerca non di una monolitica definizione disciplinare a priori, ma di un'esplorazione di limiti da superare e di punti di intersezione da sfruttare. Luogo di incontro tra le discipline non può che essere il territorio, inteso come prodotto della interazione tra culture e natura: unità minima di osservazione del fenomeno storico e unità minima di contestualizzazione delle tracce archeologiche.

Le date di riferimento (365-1556) – in un'ottica di 'lungo periodo' – sono sembrate ai curatori una possibile conseguenza logica delle premesse e possono quindi rendere più esplicito il progetto. Il 365 – per la precisione il 21 luglio del 365, giorno del più violento maremoto narrato dalle fonti letterarie – segna il momento in cui, nel bel mezzo della trasformazione del mondo antico, il Mediterraneo riconquista, quasi per metafora, la sua centralità fisica, fatta di onde e di venti, dando vita a un fenomeno epocale, per i suoi effetti disastrosi e soprattutto per la sua visibilità globale, come dimostrano i tanti testimoni diversi che dalle sponde orientali e occidentali descrivono lo stesso evento con lingue e voci differenti. Il 1556 – per la precisione il 16 gennaio 1556, giorno dell'incoronazione di Filippo II di Spagna – segna simbolicamente la data in cui il Mediterraneo entra nella storiografia contemporanea attraverso la grande lezione di Fernand Braudel, riscrivendo le regole del gioco storiografico in una direzione che ha molti punti di intersezione con l'archeologia.

Limina/Limites accoglie ormai atti di convegni e seminari, singole monografie e studi collettivi che, indipendentemente dalla loro origine disciplinare, si propongano come obiettivo l'integrazione di fonti e sistemi di dati diversi in funzione di una ricostruzione globale orientata alla lunga durata e alla dimensione spaziale mediterranea.

Tutti volumi sono sottoposti a una doppia *peer review* anonima

Limina/Limites

Archéologies, histoires, îles et frontières de Méditerranée (365–1556)

Titre, sous-titre et arc chronologique d'une collection éditoriale ont besoin que leurs responsables s'en expliquent. Le titre joue à l'évidence autour de l'assonance des racines des mots latins qui indiquent à la fois des lieux de passages et des limites, donc des frontières, comme pour le mot grec qui indique le port, lequel représente, pour une île -et plus largement pour toute ville qui donne sur la mer- un lieu de connexion et à la fois une limite qui isole.

Îles et frontières sont deux des innombrables clés de lecture pour tenter d'ouvrir les portes de l'étude de la Méditerranée post antique. A partir du moment où elle cesse d'être un grand lac romain, la Méditerranée devient une frontière parfois insurmontable, qui sépare et protège réciproquement les nombreux mondes qui se développent à des rythmes et sous des formes différentes le long de ses côtes. Au même moment, la Méditerranée continue à être un élément d'unité : elle fournit une identité partagée par des communautés culturellement et géographiquement distantes ; elle peut être traversée pour aller vers, et au-delà, d'autres frontières.

Îles et frontières sont à la fois des lignes qui unissent et qui séparent, des identités unitaires et des multiplicités socio culturelles. Elles deviennent ainsi de vastes espaces de réflexion pour des disciplines tournées vers la connaissance du passé, mais qui entendent mettre à la disposition des collectivités des instruments pour interpréter certaines exigences fondamentales du monde contemporain, en résolvant, par exemple, en des termes d'Archéologie publique', des pistes, des résultats et des issues pour les recherches proposées, ou du moins pour une part d'entre elles, entre recherche pure et recherche appliquée.

Le sous-titre, entièrement au pluriel, est une allusion à la nécessité d'une multiplicité d'approches différentes. Histoire et archéologie – à plus forte raison en Méditerranée – sont les disciplines qui apparaissent devoir être aujourd'hui déclinées au pluriel, non pas à la recherche a priori d'une définition disciplinaire monolithique, mais qui doivent explorer les limites à dépasser et les points de rencontre à exploiter. Le lieu de rencontre entre les disciplines ne peut qu'être le territoire, entendu comme le produit de l'interaction entre cultures et nature, à savoir des unités minimales où contextualiser les traces archéologiques.

Les dates de référence se situent dans une optique de longue durée et se sont imposées comme l'une des conséquences logiques possibles de notre postulat de départ, pour rendre plus explicite encore notre projet. L'année 365 – et pour être plus précis, le 21 juillet 365, jour du raz-de-marée le plus violent qu'aient jamais rappelé les sources littéraires – marque le moment où, au beau milieu de la transformation du monde antique, la Méditerranée reconquiert, de manière quasiment métaphorique, sa centralité physique, faite de vagues déchaînées et de vents violents, pour donner vie à un phénomène qui marque cette époque par ses effets désastreux et surtout par la visibilité globale qu'il acquiert, comme le prouvent le grand nombre des témoins qui décrivent les dévastations de ce même phénomène, depuis les rives orientales et occidentales, en des langues et avec des voix différentes.

L'année 1556 – et pour être plus précis, le 16 janvier 1556, jour du couronnement de Philippe II d'Espagne – marque symboliquement la date retenue pour l'entrée de la Méditerranée dans l'historiographie moderne à travers la grande leçon de Fernand Braudel, en réécrivant les règles du jeu historiographique dans une direction qui a de nombreux points d'intersection avec l'archéologie.

Limina/Limites accueille désormais à la fois des actes de congrès et colloques, de séminaires, des monographies et des études collectives lesquelles, indépendamment de leur discipline d'origine, ont pour objectif l'intégration de sources et de systèmes, autour de données différentes, en fonction d'une reconstruction globale, orientée vers la longue durée et la dimension de l'espace méditerranéen.

Tous les volumes sont soumis à une double évaluation anonyme

Indice

Premessa	iii
Introduzione	viii
Capitolo I	
Isola d'Elba, Val di Cornia, Monti Pisani: confronti di archeologia territoriale e individuazione del tipo edilizio	1
I.1 San Lorenzo a Marciana (SLM) e San Giovanni in Campo (SGC): inquadramento storico e lettura stratigrafica degli elevati.....	9
I.2 Santo Stefano alle Trane e San Michele a Capoliveri: confronti con il Tipo Edilizio dell'Elba occidentale.....	22
I.3 La ricognizione territoriale: individuazione delle chiese scomparse, dirute o parzialmente conservate	27
Capitolo II	
Elementi per la ricostruzione della storia della diocesi di Populonia-Massa Marittima tra VIII e XI secolo: dal ducato di Lucca alla formazione delle signorie territoriali comitali e monastiche	31
II. 1 Le fondazioni benedettine nell'alto Tirreno: organizzazione e controllo di un territorio di confine	47
II. 2 L'espansione di Pisa nel Tirreno: nuova organizzazione politica e nuove forme del costruito.....	56
Capitolo III	
Rappresentazioni architettoniche di poteri concorrenti in un area di confine: gli edifici religiosi del Montepisano (primi dati)	61
III.1 La schedatura per la raccolta dati	66
III.2 I risultati preliminari dei confronti tipologici-costruttivi.....	68
III. 3 Influenze politico-culturali sulle architetture religiose del Monte Pisano	70
Diffusione del Tipo edilizio 1 elbano	70
Il modello lucchese.....	73
Il modello pisano	75
Capitolo IV	
Conclusioni	77
Repertorio	87
San Lorenzo a Marciana.....	89
San Giovanni in Campo.....	99
Repertorio tipi murari	108
Bibliografia	111
Fonti edite.....	111
Altre opere a stampa.....	111
Ringraziamenti	123

Premessa

Guido Vannini

In questo studio colpisce il fatto che, sulla base di uno straordinario lavoro di rilevamento di dati materiali sul campo, presenti caratteri originali e colga risultati di notevole rilievo - sul piano dell'interpretazione storico-archeologica di architetture medievali analizzate sotto il profilo produttivo - come elementi costitutivi di paesaggi culturali promossi, con intenti legittimanti, dalle aristocrazie territoriali di ambiti culturali in una fase di transizione verso equilibri politici, istituzionali e insediativi destinati a rappresentare consolidate e tuttora vitali assetti nei loro esiti identitari. Oggetto centrale dell'indagine, con aspetti di proposta di soluzioni di metodo, sono la struttura territoriale degli enti monastici ed i rapporti con le principali città dell'area alto-tirrenica in periodo 'romanico'.

Chiave di lettura metodologicamente archeologica, per contribuire in termini specifici ad alcuni dei nodi storici delle società distribuite sui due versanti del litorale tirrenico (interno continentale ed isole), è adottata la stessa analisi integrata, a scala macroterritoriale, di contesti archeologico-architettonici analizzati stratigraficamente. L'obiettivo, fra merito e metodo, è di contribuire a produrre una sintesi storica utilizzando approcci e presupposti teorici propri dell'archeologia leggera (di scuola accademica 'fiorentina') e che consentono di mettere in una luce, in parte nuova, il fenomeno insediativo nel suo complesso in un'area fortemente caratterizzata per il suo 'sapore' di terra di frontiera in una molteplicità di sensi. Si tratta, infatti, di un territorio di "confine", endemicamente conteso e che ha conosciuto esperienze politiche, economiche e sociali differenti per un lungo arco cronologico che trovano, nel periodo qui considerato, importanti ed illuminanti modalità espressive attraverso un costruito che costituisce una fonte straordinaria per leggervi le vicende storiche che ne determinarono consistenza e forme. Certamente le discriminanti ecclesiastiche, in una stagione in cui queste subiscono anche interpretazioni politiche, tanto nel senso di forme di autonomia tradizionale in riferimento alle aristocrazie feudali, quanto con il profilarsi delle egemonie delle 'nuove' città mercantili; quest'ultima declinazione proietta tale processo di ridefinizione di ruolo verso una riconsiderazione della 'frontiera' marittima e la conseguente centralità delle isole dell'arcipelago certo, ma presto anche verso le prospicienti isole maggiori.

Lo studio, in particolare fornisce utili spunti per la discussione del ruolo socio-politico attribuito dalle aristocrazie territoriali alle architetture pubbliche (o, in questo caso, religiose), così come per la definizione del ruolo e del profilo di committenti e *artifices* (*Bauherren*); una lettura in cui l'autrice adotta con acutezza aspetti del classico approccio (recentemente ripreso da più parti) di Gunter Bandmann, edito nel lontano 1951 ma significativamente, anche per la sede, ripreso nel 2005 (Columbia University).

La ricerca ha tuttavia come punto di partenza una sistematica analisi (sia pure per campionatura multilivello) condotta sull'Isola d'Elba, che offriva un interessante approccio dovuto al fatto che il periodo considerato (secc. XI-XII) fosse al centro di un confluire di influenze diverse, poi concluso con il prevalere del dominio pisano. Una situazione che è stato possibile interpretare, nella sua dislocazione territoriale e nei suoi ritmi cronologici, 'costruendo' un'originale fonte materiale indipendente costituita da uno specifico tipo edilizio religioso (TE 1, che è risultato diffuso, comprendendo tutto l'alto Tirreno, la costa sud della Toscana e l'entroterra pisano-lucchese), locale e distinto dalle architetture di influenza pisana (TE 2) riscontrabile anche nella stessa Cattedrale pisana. Si tratta insomma di contenuti che

l'élite politica e culturale si propone di condividere con una precisa comunità, di cui viene a costituire un ben compreso tratto identitario, anche quando tale linguaggio di pietra trova espressione in siti anche distanti fra loro ma sempre entro un'area culturale che in tale modo si definisce e si riconosce all'interno di un processo di lungo periodo.

Si tratta comunque di un rapporto complesso, che coniuga quelle che, in altri contesti mediterranei (Labianca, Nucciotti), sono stati definiti come “*great traditions*” (capacità progettuali e linguaggio corrispondente propri di poteri colti ed egemoni su aree, in vario modo vaste) e “*little traditions*” (saperi produttivi più locali, aderenti a eredità e ad un ambiente anche fisico determinato), dalla cui fusione si determina un preciso ed inconfondibile (per i contemporanei, tutti, e per specialisti, oggi...) codice di comunicazione diffusa e ben percepibile. Un quadro produttivo che viene così a costituire una fonte archeologica che, così ‘costruita’, può contribuire peculiarmente all'interpretazione delle dinamiche storiche di un territorio tanto complesso quanto povero di documentazione scritta. Un approccio che, esteso alla prospiciente Val di Cornia, che presenta connotati strutturali di fondo perfettamente coerenti, fra i secc IX e XII, dove si può constatare la “formazione di una serie di poteri forti alternativi che utilizzarono linguaggi architettonici differenti per la rappresentazione del proprio prestigio e potere” ed i territori compresi fra Lucca e Pisa, dai Monti Pisani alla pianura limitrofa.

La cifra di questo eccellente studio è quindi quella di costituire un brillante contributo archeologico ad una elaborazione di modelli interpretativi di fenomeni storici pertinenti ai territori considerati ma che in questi non si risolvono; uno studio che rappresenta un autentico nuovo capitolo nella storia dell'Elba medievale e dei suoi rapporti con la Toscana costiera. Più in generale, si tratta di un intenso ed approfondito lavoro territoriale che ha portato ad un contributo fondamentale per una lettura stratigrafica dei ‘paesaggi sepolti’ di una vasta area culturale tanto omogenea nel lungo periodo quanto articolata nelle sue stagioni storiche e per apporti significativi nella stessa interpretazione di fenomeni come di contingenze storiche.

Si tratta di un lavoro sistematico, intelligentemente selettivo; ne risulta un affresco storico realizzato con il lucido utilizzo di precise chiavi di lettura:

- la ‘struttura’ (direi anche in senso braudeliano) ecclesiastica e monastica in particolare, colta nel lungo periodo (ben oltre, nei due sensi, i limiti cronologici indicati), come custodi anche dei saperi tecnici di ascendenza romana sul territorio
- la documentazione (con la redazione anche di un prezioso ‘atlante’ dei tipi murari) di una circolazione di maestranze (e di saperi), nel campo dell'edilizia, come struttura culturale declinata a più scale, compresa quella a corto raggio
- la stretta relazione colta fra le scelte formali e strutturali nella redazione di edifici a forte carica simbolica e di rappresentazione dei poteri di riferimento, fino a risalire alla grande aristocrazia internazionale, religiosa come civile.

Con una precisa opzione di metodo: l'archeologia leggera, qui perfettamente applicata su ambiti territoriali culturalmente omogenei e storicamente connotati; e l'apporto determinante della scuola di Pietro Ruschi, che ha generosamente messo a disposizione per le letture grafiche dei monumenti le sue preziose esperienze coltivate anche partecipando alla Missione ‘Petra medievale’ dell'Università di Firenze.

Chiudo questi appunti su questo studio, maturato con la redazione di una tesi Magistrale di ricerca, ricordando che Marta ha potuto giungere a questa pubblicazione anche grazie ad un premio accademico

conferitole quale vincitrice di un Bando Pubblico emesso dall'Università di Firenze per la migliore tesi Magistrale in Archeologia Medievale e finanziato¹ dalla signora Lucia in memoria di sua figlia Laura Sabatini, fresca laureanda in archeologia medievale, quando è mancata alla sua famiglia ed ai suoi amici e compagni di studi, per uno sciagurato incidente stradale. La famiglia di Laura Sabatini ha saputo trovare la forza di trasformare una indicibile tragedia molto più che in una forma di ricordo privato, in uno strumento per promuovere gli studi così amati dalla loro figlia.

La Commissione d'Ateneo, composta dai proff Guido Vannini per la famiglia Sabatini, Laura Giambastiani per la Facoltà, Francesco Salvestrini per il Dipartimento), ha così attribuito a Marta Ricci il premio con la seguente motivazione:

“Si tratta di un serio e maturo lavoro di archeologia ‘leggera’ - fra territorio, paesaggi ed elevati - che incrocia un ambiente storico e tematiche archeologiche di ampio respiro e di notevole rilievo. Si tratta certamente del maggiore e più originale lavoro di archeologia medievale mai dedicato all'Elba, di cui l'autrice ha saputo rintracciare e documentare, in modo spesso del tutto originale, i legami storici con la terraferma pisana e non solo.

La ricerca ha saputo produrre risultati archeologici di notevole ricchezza ed articolazione tipologica ordinati in un repertorio topografico e stratigrafico, dedicato a monumenti spesso di rilievo sia storico che monumentale assoluto, composto con matura acribia critica e notevole padronanza metodologica. Importanti i contributi sia alla cronologia di tipi murari e di fasi costruttive di episodi architettonici di un periodo storico di grande rilevanza per l'area insulare e costiera della Toscana settentrionale, sia ad una rete di rapporti politici, economici e culturali di una regione cruciale per il medioevo toscano.”

¹ Con la Cattedra di Archeologia Medievale, il Comune di Rignano sull'Arno e la fattoria di Pagnana, sul cui terreno si trova il poggio del Castelluccio, con lo scavo frequentato da Laura, l'Associazione di Studi Storici 'Elio Conti'.

La ricerca oggetto di questa pubblicazione è il risultato di un lavoro quinquennale di archeologia territoriale svolto all'Isola d'Elba, il quale ha evidenziato come tra XI e XII secolo (quando in Toscana si assiste ad una generale riorganizzazione territoriale in senso signorile) l'area non fosse ancora sotto il pieno ed esclusivo controllo di Pisa ma interessata da mire espansionistiche e da interessi di altre entità politiche, se non dalla loro presenza effettiva sul territorio. Tale ipotesi è stata formulata in considerazione della diffusione di uno specifico tipo edilizio religioso, identificato come tipo edilizio 1 (TE 1) oggetto dell'analisi che si svolgerà nei capitoli seguenti, che si differenzia nettamente dalle architetture di influenza pisana (tipo edilizio 2-TE 2) simbolicamente riferite ai contenuti politici e sociali che si esprimono nelle forme della Cattedrale cittadina, realizzazione ed espressione della comunità urbana.

L'opera architettonica, infatti, è il prodotto di una cerchia ristretta di committenti, un'élite politica e culturale i cui contenuti sono tuttavia rivolti ad una comunità, e si esprimono simbolicamente nel linguaggio della pietra che, a sua volta, diventa un elemento identificativo per la stessa collettività.

Se le architetture si presentano come un insieme di paradigmi che formano un linguaggio chiaramente identificabile, allora è ragionevole supporre che quegli stessi singoli elementi possano essere ripetuti anche in contesti lontani tra loro, all'interno di un rapporto tra committenti e costruttori nel quale ai primi spettava la scelta del linguaggio architettonico e ai secondi le tecniche migliori derivanti dalle loro conoscenze dei materiali. La metodologia d'indagine della seguente ricerca è stata quella propria dell'archeologia leggera, la quale si avvicina ai contesti in modo "globale" ponendo in relazione territorio, insediamenti e architetture, permettendo di comprendere il paesaggio come una complessa stratificazione di attività umane. Caratteristica intrinseca del concetto di "archeologia globale" è l'interdisciplinarietà, dove lo specialismo di ogni singola disciplina è impiegato per creare sinergie interpretative. Per questo motivo il confronto tra dati archeologici e stilistico-architettonici è stato di fondamentale importanza nella ricostruzione delle dinamiche storiche di un territorio piuttosto complesso e al contempo povero di notizie scritte dirette. In assenza di dati storici a sufficienza sull'Elba prima della dominazione pisana, si è scelto di compiere un confronto storico-archeologico territoriale con l'area limitrofa della Val di Cornia, con la quale presenta, fin dal periodo etrusco, delle affinità storico-politiche considerevoli e perciò probabilmente interessata dalla presenza delle stesse entità politiche.

Infine un ulteriore confronto è stato compiuto con un territorio che, come l'Elba, era fortemente conteso, ovvero l'area territoriale che si estende tra le città di Lucca e Pisa: i Monti Pisani e la pianura limitrofa. Si tratta, infatti, di un territorio di "confine", tessuto dinamico estremamente ricettivo ad esperienze politiche, economiche e sociali differenti, che affermavano se stesse anche attraverso il linguaggio del costruito.

The research subject of this publication is the result of a five-year work of territorial archeology carried out on the Island of Elba, which highlighted how between the 11th and 12th centuries (when in Tuscany there is a general territorial reorganization in an lordship sense) the area was not under the full and exclusive control of Pisa yet but it was affected by expansionist purposes and interests of other political entities, if not by their real presence on the territory. This hypothesis was formulated in consideration of the diffusion of a specific religious building type, identified as building type 1 (TE 1) object of the analysis that will take place in the following chapters, which differs clearly from the Pisan influence architectures (building type 2- TE 2) symbolically referring to the political and social contents expressed in the forms of the city Cathedral, realization and expression of the urban community.

The architectural work, in fact, is the product of a small circle of customer, a political and cultural élite whose contents are nevertheless directed to a community, and are symbolically expressed in the language of stone which, in turn, becomes an element identifier for the same community.

If the architectures present themselves as a set of paradigms that form a clearly identifiable language, then it is reasonable to suppose that those same individual elements can be repeated even in contexts that are far from each other, within a relationship between customer and builders in which the first was responsible of the choice of the architectural language and the second one provided the best techniques deriving from their knowledge of the materials. Light archeology was the investigation methodology of the following research that of, which approaches the contexts in a “global” way by relating territory, settlements and architecture, allowing us to understand the landscape as a complex stratification of human activities. Intrinsic peculiarity of the concept of “global archeology” is interdisciplinarity, where the specialization of each individual discipline is used to create interpretative synergies. For this reason, the comparison between archaeological and stylistic-architectural data has been of fundamental importance in the reconstruction of the historical dynamics of a rather complex territory and at the same time poor in direct written information. In the absence of sufficient historical data on Elba before the Pisan domination, it was decided to make a historical-archaeological territorial comparison with the neighboring area of the Val di Cornia, with which it presents, since the Etruscan period, considerable historical and political affinities therefore probably affected by the presence of the same political entities.

Finally, a further comparison was made with a territory that, like Elba, was highly contested, that is the territorial area that extends between the cities of Lucca and Pisa: the Pisan Mountains and the surrounding lowland. It is, in fact, a “border” territory, a dynamic fabric extremely receptive to different political, economic and social experiences, which affirmed themselves also through the language of the built.

Introduzione

La ricerca oggetto di questa pubblicazione è il risultato di un lavoro quinquennale di archeologia territoriale svolto all'Isola d'Elba che, partendo dall'individuazione delle testimonianze architettoniche del dominio pisano, si è successivamente concentrato su un arco cronologico precedente il XIII secolo, quando è testimoniata dalle fonti scritte un'organizzazione politica di tipo comunale legata a Pisa, i cui interessi erano fortemente incentrati sulle risorse del territorio, soprattutto ferro e granito, e sulla posizione strategica dell'isola lungo le rotte commerciali tra il Mediterraneo e l'Oriente¹.

La comparazione di dati storici e archeologici ha evidenziato come tra XI e XII secolo (quando in Toscana si assiste ad una generale riorganizzazione territoriale in senso signorile) l'Elba non fosse ancora sotto il pieno ed esclusivo controllo di Pisa ma interessata da mire espansionistiche e da interessi di altre entità politiche, se non dalla loro presenza effettiva sul territorio, come sembrerebbe testimoniare la diffusione di uno specifico tipo edilizio religioso, identificato come tipo edilizio 1 (TE 1) e oggetto dell'analisi che si svolgerà nei capitoli seguenti.

L'opera architettonica è il prodotto di una cerchia ristretta di committenti, un'élite politica e culturale i cui contenuti, rivolti ad una comunità, si esprimono simbolicamente nel linguaggio della pietra, che diventa a sua volta un elemento indentificativo per la stessa collettività². Se le architetture si presentano come un insieme di paradigmi che formano un linguaggio chiaramente identificabile, allora è ragionevole supporre che quegli stessi singoli elementi possano essere ripetuti anche in contesti lontani tra loro.

Nel 2010 Michele Nucciotti ha posto in evidenza, all'interno della ricerca sui tipi edilizi dei palazzi marchionali tra VIII e XII³, le interessanti implicazioni storico-archeologiche legate alle riflessioni di Günter Bandmann elaborate in area tedesca all'inizio degli anni '50. Le considerazioni dello studioso tedesco circa il ruolo dei *bauherren* (nel triplice significato del termine di committenti/proprietari/costruttori) sono state di fondamentale importanza nell'analisi storico-archeologica dei cantieri medievali oggetto della presente ricerca. Bandmann, partendo dalla constatazione della novità rappresentata dalla cattedrale di Spira nel panorama architettonico del nord delle Alpi, rifletteva sulla spiegazione tradizionale che faceva riferimento al concetto dello "sviluppo stilistico", indicando Spira come la prima testimonianza di un differente stile di cui si facevano portatori i maestri comacini⁴ e ritenendola in conclusione non totalmente esauriente.

Bandmann proponeva di ricercare la motivazione della scelta di un modello, estraneo al contesto territoriale di Spira, nel ruolo del committente, comprensibile innanzitutto grazie alla documentazione scritta prodotta intorno alla costruzione di importanti edifici religiosi medievali, come l'Abbazia di Fulda o quella di Hildesheim.

I committenti, in quel caso abati, sono indicati non a caso come "architetti" nell'espressione latina di "*fecit*" o "*aedificavit*"⁵. Questo perché non solo il committente è il responsabile della scelta del tipo edilizio ma "[...] *determined the ground plan- and may even determined the individual form- or, by his selection of builders, gave direction regarding his intentions about the prototype to which he wished to relate his building*".⁶

¹ Mentre il lavoro di individuazione delle emergenze ascrivibili al periodo pisano è stato argomento della tesi triennale, la presente monografia presenta, di fatto, i dati raccolti ed interpretati durante la stesura della tesi specialistica in Archeologia Medievale, conseguita presso l'Università degli Studi di Firenze.

² Cfr. Tosco, 2003, 3-4.

³ Nucciotti, 2010, 521-524.

⁴ Bandmann, 1951, 16.

⁵ Bandmann, 1951, 49.

⁶ Bandmann, 1951, 48.

La scelta del tipo edilizio è determinata dal significato simbolico intrinseco all'architettura, per questo motivo nel Medioevo è costante il rifarsi ad un modello "outstanding".

Il risultato non sarà mai una copia perfetta dell'originale ma una replica delle principali caratteristiche. Quello che in inglese è espresso con la parola "meaning", che racchiude i concetti di "significato", "senso" e "idea", è il centro attorno a cui ruota la costruzione di un edificio, poiché "the reception depended not on the splendor of the construction or the beauty of the forms, but on the significance associated with those form", dove l'artista non impiega il suo ingegno a creare "forme originali", ma a riproporne appunto una copia⁸.

Attraverso la scelta di un tipo edilizio il committente rappresentava il proprio prestigio, secondo Bandmann profondamente legato all' "atto religioso" intrinseco alla costruzione di una chiesa, poiché "the glory of the patron was thus associated with the process of building and independent of its completion"⁹.

In Italia, a tal riguardo, di fondamentale importanza risultano le riflessioni di Tiziano Mannoni circa la diffusione e il ruolo dei Maestri Antelami impegnati a Genova e soprattutto il ruolo dei committenti nel rapporto con le maestranze. Lo studioso ha rilevato che, mentre il bagaglio delle conoscenze tecniche trasmesse dai *magistri* ai propri apprendisti era costituito, oltre che da capacità costruttive riprese da maestranze locali, da saperi accumulati nella loro terra d'origine (cioè le valli di Intelvi tra il lago di Como e quello di Lugano) da quest'area non derivavano i gusti e gli stili, poiché "le forme dell'edilizia dipendevano prima di tutto dalla funzionalità richiesta dai committenti, sia per proprio giudizio, sia per averle osservate in altre regioni"¹⁰.

Tra committenti e costruttori si veniva quindi ad instaurare un dialogo nel quale ai primi spettava la scelta del linguaggio architettonico e ai secondi le tecniche migliori derivanti dalla loro conoscenza dei materiali.

Il riconoscimento nel contesto elbano di architetture religiose sicuramente attribuibili al contesto pisano, identificate in questa ricerca come tipo edilizio 2 (TE 2) simbolicamente riferite ai contenuti politici e sociali che si esprimono nelle forme della Cattedrale cittadina (realizzazione ed espressione della comunità urbana) ha consentito di individuare altre strutture che, differenziandosi nettamente da quei contenuti stilistico-architettonici, dovevano essere il risultato di una committenza politica diversa.

Tali edifici religiosi mononavati presentano un'assoluta semplicità dei volumi, privi di una qualsiasi decorazione architettonico liturgica che non rimandi alle linee della geometria pura e caratterizzati dalla presenza in facciata di un campanile a vela (TE 1).

Al pari del Duomo di Pisa, definito da Carli¹¹ "chiesa politica" per le intenzioni così esplicitamente espresse nelle epigrafi della facciata, potremmo pensare anche gli edifici ad esso ispirati, presenti nell'area dell'alto Tirreno, come espressioni della volontà politica della città nel voler affermare se stessa. Allo stesso modo dovremmo ricercare le motivazioni ideologico-rappresentative, anche se non così immediatamente individuabili, alla base del tipo edilizio 1 elbano che tanto si discosta dalle scelte linguistico-architettoniche del modello pisano e così fortemente presente territorialmente, al centro delle principali vie di collegamento dell'area occidentale dell'isola.

Il territorio inteso come stratigrafia di dati materiali espressione di fenomeni storici (comprensibili solo se analizzati nel lungo periodo) diventa una fonte indagabile attraverso una metodologia che abbia in sé le caratteristiche di un approccio interdisciplinare per il confronto tra diverse tipologie di fonti.

⁷ In particolare Bandmann usa il termine "idea", riferita alla forma architettonica, rifacendosi al concetto platonico, cioè al significato astratto che risiede oltre la materialità della costruzione.

⁸ Bandmann, 1951, 49.

⁹ Bandmann, 1951, 48.

¹⁰ Mannoni, 2003, 10.

¹¹ Carli, 1989, 9.

L'archeologia leggera, come metodo di indagine che si avvicina ai contesti in modo "globale" ponendo in relazione territorio, insediamenti e architetture, permette di comprendere quella complessa stratificazione di attività umane che Elio Conti definiva "paesaggio". Caratteristica del concetto di "archeologia globale", elaborato da Tiziano Mannoni¹², è appunto l'interdisciplinarietà, dove lo specialismo di ogni singola disciplina è impiegato per creare sinergie interpretative.

All'interno di questo approccio metodologico allo studio del territorio, l'analisi del costruito permette non solo l'elaborazione di cronologie delle singole tipologie murarie o dei tipi edilizi, ma anche l'interpretazione di dinamiche sociali, economiche, politiche e culturali, fornendo contenuti volti all'interpretazione storica di fenomeni antropici su lungo periodo.

Lo studio delle murature permette inoltre di passare dal livello della cultura materiale a quello della "cultura esistenziale" e della "cultura artistica"¹³, cioè tutte quelle espressioni dell'uomo autocosciente della propria posizione politico-culturale nel territorio.

Come ebbe a dire Giampietro Brogiolo, l'Archeologia dell'Architettura possiede gli strumenti teorici e metodologici per indagare i diversi livelli costitutivi del paesaggio storico, individuabili nell'insieme dei legami economico sociali, delle architetture e dei percorsi fisici che collegando tra loro insediamenti anche molto distanti, diventano dei veri e propri veicolatori di rivoluzioni culturali. Tuttavia se impiegata da sola la metodologia archeologica incorre in un limite intrinseco che se non risolto non permette di superare quel blocco interpretativo che impedisce la visione globale¹⁴.

Esprimendo il concetto attraverso le parole di Brogiolo, diventa assolutamente necessario per l'evoluzione della ricerca storica abbandonare "l'Archeologia dei segmenti" per giungere ad una "Archeologia della complessità e delle relazioni".

Per questo motivo, per quanto riguarda il territorio dell'Isola d'Elba, il confronto archeologico, in termini di tipologie murarie, organizzazione del cantiere e tecnologie costruttive, e quello stilistico-architettonico sono stati di fondamentale importanza nella ricostruzione di dinamiche storiche di un territorio piuttosto complesso e al contempo povero di notizie scritte dirette.

Il costante e continuo dialogo tra questi due differenti approcci interpretativi di un'architettura religiosa si è espresso nella realizzazione e nell'utilizzo della schedatura del tipo edilizio¹⁵. Nella raccolta dei dati vengono, infatti, integrati i risultati derivati dall'osservazione della tessitura muraria (ovvero tutto ciò che concerne il grado della lavorazione dei conci, le rifiniture e l'apparecchiatura dei pezzi) con quelli desunti dall'analisi stilistico-architettonica.

All'Isola d'Elba si sono conservati in elevato tre edifici ascrivibili al periodo medievale: San Lorenzo a Marciana, San Giovanni in Campo e Santo Stefano alle Trane. Mentre quest'ultimo edificio è chiaramente legato all'ambiente architettonico-rappresentativo di Pisa (TE 2), San Lorenzo e San Giovanni si discostano nettamente dal modello, essendo caratterizzati dal linguaggio architettonico del TE 1.

Per questo motivo si è cercato di capire se esistesse una relazione tra tipi edilizi e committenza, ovvero specifici tipi edilizi legati ad altrettante forme di potere, e quali fossero i termini del loro rapporto con le maestranze¹⁶ che venivano incaricate della realizzazione degli edifici, fossero esse maestranze specializzate o muratori locali. Infatti non solo nel costruito, di qualsiasi tipologia si tratti, si riflettono

¹² Brogiolo, 2014, 11.

¹³ Mannoni, 2001 p. 43.

¹⁴ Brogiolo, 2007a, 11-12.

¹⁵ Per la definizione di "Tipo edilizio" si veda il capitolo seguente e l'elaborazione della schedatura specifica all'interno del Repertorio.

¹⁶ Lo studio delle tecniche costruttive e del loro rapporto con le forme e il potere di diversa entità e se e in quale modo quest'ultime potessero determinare la presenza di specifiche tecniche costruttive è al centro di numerosi lavori di archeologia, Bianchi, 1996, 1997 a, 2003 a, 2008a in Bibliografia.

come abbiamo detto “le ideologie, i simboli, le personalità, le relazioni dei diversi gruppi sociali”¹⁷, ma questo si trova ad essere anche uno specchio che riflette “la mentalità, la cultura, la capacità di controllo economico e sociale del committente e, da parte dell’artigiano o del contadino-artigiano, le tecnologie e i modi in cui queste si mantennero o si innovarono”.¹⁸

Il primo passo è stato quindi quello dello studio stratigrafico degli edifici di San Lorenzo a Marciana e San Giovanni in Campo¹⁹, indicati nella tradizione degli studi storici sull’Elba come pievi ma sulle cui funzioni (in particolare per quanto riguarda l’edificio di San Lorenzo) sono emersi, dopo l’analisi critica delle fonti scritte, dei dubbi²⁰. Successivamente ci si è posto il problema di dover capire da quale ambiente potesse derivare il linguaggio architettonico di San Giovanni in Campo e San Lorenzo a Marciana e a quali committenze dovesse essere attribuita la scelta del tipo edilizio.

Per poter formulare delle ipotesi, non avendo dati storici a sufficienza sull’Elba prima della dominazione pisana, si è scelto di compiere un confronto storico-archeologico territoriale con l’area limitrofa della Val di Cornia. Tenendo conto del fatto che l’area del promontorio di Piombino e delle colline metallifere presentava delle affinità storico-politiche considerevoli con l’isola fin dal periodo etrusco²¹ (essendo i giacimenti di ferro elbani una delle risorse principali della vita economica dell’entroterra toscano), si è ritenuto probabile poter rintracciare in quel luogo entità politiche, di natura diversa da quelle ecclesistico-civili facenti capo a Pisa, che possono aver operato anche all’Elba.

Inoltre, per comprendere le dinamiche politico-sociali all’interno di un territorio che, come l’Elba, era fortemente conteso, si è scelto di operare un confronto con l’area territoriale che si estende tra le città di Lucca e Pisa: i Monti Pisani e la pianura limitrofa. Si tratta, infatti, di un territorio di “confine”, tessuto dinamico estremamente ricettivo ad esperienze politiche, economiche e sociali differenti, che affermavano se stesse nel territorio anche attraverso il linguaggio del costruito.

È stato quindi possibile individuare le testimonianze architettoniche dell’espansione dell’Arcivescovo pisano in un territorio a forte presenza monastica e conteso dalla città di Lucca, capitale del Ducato di Tuscia e referente principale della Marca fino a tutto il X secolo²², presente politicamente anche nel territorio della Val di Cornia²³.

Come vedremo nei prossimi capitoli il confronto con i Monti Pisani è stato di fondamentale importanza per l’individuazione di quelle dinamiche politico insediative alla base di un preciso intento di affermazione territoriale in un contesto fortemente conteso e di fondamentale importanza, sia per le risorse che esso offriva sia per il suo essere area di collegamento tra il nord e il sud della Toscana, e l’area tirrenica.

Infine a tal proposito è opportuno precisare che la ricerca esposta in questo testo ha elaborato delle ipotesi che sono state successivamente sviluppate durante la ricerca di Dottorato svolta dalla sottoscritta tra il 2011 e il 2016 presso l’Università di Pisa, nella quale l’analisi archeologico territoriale dei Monti Pisani e della Pianura limitrofa è stata ulteriormente approfondita, insieme ai legami tra essa e l’area tirrenica, giungendo a produrre un elaborato dal titolo “Architettura monastica minore nell’alto Tirreno: tipologia, diffusione e significato storico di un tipo edilizio tra IX e XII secolo”²⁴.

¹⁷ Brogiolo, 2007, 11.

¹⁸ Brogiolo, 2007, 13.

¹⁹ Argomento del primo capitolo.

²⁰ Si veda a proposito nel Capitolo I l’introduzione storica a San Lorenzo a Marciana.

²¹ Si veda a proposito Ricci, 2007/2008, 21-27.

²² Si veda a proposito Rossetti, 1973.

²³ Si veda la tabella dei possedimenti del vescovo di Lucca in Val di Cornia, a p. 56

²⁴ Il Dottorato di Ricerca in Discipline Umanistiche e Archeologia è stato conseguito nel dicembre del 2016 presso il Dipartimento di Scienze archeologiche dell’Università di Pisa, con il tutoraggio di Federico Cantini.

Capitolo I

Isola d'Elba, Val di Cornia, Monti Pisani:
confronti di archeologia territoriale
e individuazione del tipo edilizio 1.

Isola d'Elba, Val di Cornia, Monti Pisani: confronti di archeologia territoriale e individuazione del tipo edilizio 1.

La ricognizione territoriale sul territorio elbano ha avuto come scopo quello di individuare le tracce materiali in elevato dell'organizzazione ecclesiastica dell'isola. Oltre a tutta una serie di testimonianze (alcune estremamente esigue e consistenti in pochi filari, altre caratterizzate da interventi successivi che ne hanno alterato la fase medievale) sono stati individuati quattro edifici di cui due, San Giovanni in Campo (SGC) e San Lorenzo a Marciana (SLM) individuati come TE 1, presentano le tracce materiali più consistenti.

La scelta di studiare più approfonditamente gli edifici di San Lorenzo e San Giovanni è stata dettata dalla considerazione immediata che si è fatta sulle affinità architettoniche dei due edifici e sulla differenza che, al contrario, presentavano rispetto agli altri due edifici religiosi elbani conservati, Santo Stefano alle Trane e San Michele di Capoliveri, i quali mostrano a loro volta caratteri individuali assolutamente originali. Nell'organizzazione della ricerca si è scelto quindi di capire cosa San Giovanni e San Lorenzo condividessero oltre alle linee architettoniche, inoltrandoci nell'approfondimento dell'analisi stratigrafica degli elevati, per costituire così una raccolta dati su cui impostare successivamente il confronto con altri edifici toscani già datati e proporre una cronologia anche per i cantieri elbani.

Lo studio del tipo edilizio si è avvalso dell'analisi stilistico architettonica (come il carattere dei volumi o la presenza di decorazioni e sculture) dell'analisi stratigrafica delle murature per l'individuazione e descrizione degli elementi tecnologico-produttivi. Infatti, se da un lato lo studio del linguaggio architettonico fornisce degli elementi essenziali per indagare il piano della rappresentatività sociale e culturale, dall'altro l'analisi delle murature, attraverso lo studio delle relazioni fisiche e temporali delle unità stratigrafiche, fornisce delle cronologie relative che verificate non sono soggette ad interpretazioni alternative. Il dialogo tra i due diversi approcci metodologici ha permesso di apportare nuove conoscenze sulle dinamiche sociali, economiche e politiche dell'Isola d'Elba medievale, e nello specifico su quelle legate alla presenza di enti religiosi, in particolare monasteri, e sull'organizzazione più propriamente ecclesiastica del territorio, tra XI e XII secolo.

Risultati molto interessanti sono conseguiti all'analisi delle tecniche di cantiere: attraverso lo studio dell'ambiente tecnico delle maestranze è stato possibile indirettamente formulare delle ipotesi sulla *forma mentis* del committente, sulle motivazioni della scelta del tipo edilizio, del materiale, del grado e della qualità della lavorazione e della posa in opera, in quel complesso rapporto tra committenza e maestranza di cui tanto è stato scritto e di cui tanto si discute attualmente negli ambienti dell'archeologia e della storia medievale.

Alcune caratteristiche, come approfondiremo nel terzo capitolo, sono state rintracciate anche in alcuni edifici interessati dalla ricognizione sul Monte Piano e potrebbero indicare una caratterizzazione precisa di un gruppo di maestranze itineranti che lavoravano all'interno di contesti territorialmente, culturalmente e politicamente differenti.

In base a queste osservazioni ci si è chiesti quanto, all'interno dello studio dell'ambiente delle committenze, il riconoscimento del tipo edilizio possa essere condizionato dall'apparecchiatura muraria e quanto invece questa, contestualmente alla scelta di un modello che conteneva in sé una connotazione culturale e sociale importante, possa essere condizionata da contingenze locali (come la mancanza di fondi sufficienti all'impiego di maestranze specializzate per tutta la durata del cantiere e il conseguente ricorso a manodopera locale) senza per questo non tener conto delle forti analogie tra modelli architettonici.

Elba Island, Val di Cornia, Monti Pisani: comparisons of territorial archeology and identification of TE1.

The territorial survey on the Elban territory had the purpose of identifying the material traces of the ecclesiastical organization of the island at an elevated level. In addition to a whole series of testimonies (some extremely small and consisting of a few rows, others characterized by subsequent interventions that altered the medieval phase), four buildings were identified, two of which, San Giovanni in Campo (SGC) and San Lorenzo in Marciana (SLM) identified as TE 1, present the most substantial material traces.

The choice to study the buildings of San Lorenzo and San Giovanni was dictated by the immediate consideration that was made on the architectural affinities of the two buildings and on the difference that, on the contrary, they presented compared to the other two preserved Elban religious buildings, Santo Stefano at Trane and San Michele di Capoliveri, which in turn show absolutely original individual characters. In the organization of the research it was therefore chosen to understand what San Giovanni and San Lorenzo shared besides the architectural lines, proceeding to the stratigraphic analysis of the elevations, to constitute a data collection on which to subsequently set the comparison with other Tuscan buildings already dated and propose a chronology also for the Elban shipyards.

The study of the building type made use of the architectural stylistic analysis (such as the character of the volumes or the presence of decorations and sculptures) of the stratigraphic analysis of the walls for the identification and description of the technological-productive elements. In fact, if the study of architectural language provides essential elements to investigate the plane of social and cultural representativeness, on the other the analysis of the walls, through the study of the physical and temporal relationships of the stratigraphic units, provides relative chronologies that you verify are not subject to alternative interpretations. The dialogue between the two different methodological approaches has allowed us to bring new knowledge on the social, economic and political dynamics of the Medieval island of Elba, and specifically on those related to the presence of religious entities, in particular monasteries, and on the organization more properly ecclesiastical of the territory, between the eleventh and twelfth centuries.

Very interesting results were achieved by analyzing the construction site techniques: through the study of the technical environment of the workers, it was possible to indirectly formulate hypotheses on the costumer's *forma mentis*, on the reasons for the choice of the building type, the material, the grade and the quality of workmanship and installation, in that complex relationship between costumer and craftsman of which much has been written and which is currently much discussed in the circles of archeology and Medieval history.

Some features, as we will explore in the third chapter, have also been traced in some buildings affected by the survey on Monte Piano and could indicate a precise characterization of a group of itinerant workers who worked within territorially, culturally and politically different contexts.

On the basis of these observations, it has been asked how much, within the study of the customers environment, the recognition of the building type can be conditioned by the masonry equipment and how much this, contextually to the choice of a model that contained in itself a important cultural and social connotation, may be conditioned by local contingencies (such as the lack of sufficient funds for the use of specialized workers for the duration of the construction site and the consequent use of local labor) without thereby not taking into account the strong similarities between models architectural.

La ricognizione territoriale sul territorio elbano ha avuto come scopo quello di individuare le tracce materiali in elevato dell'organizzazione ecclesiastica dell'isola. Oltre a tutta una serie di testimonianze (alcune estremamente esigue e consistenti in pochi filari, altre caratterizzate da interventi successivi che ne hanno alterato la fase medievale¹) sono stati individuati quattro edifici di cui due, San Giovanni in Campo (SGC) e San Lorenzo a Marciana (SLM) individuati come TE 1, presentano le tracce materiali più consistenti.

Lo studio degli edifici ecclesiastici di San Lorenzo a Marciana e San Giovanni in Campo è stato condotto attraverso l'uso della metodologia dell'analisi stratigrafica delle murature propria dell'archeologia leggera, uno studio che nell'individuazione e descrizione degli elementi tecnologico-produttivi (come il tipo di materiale impiegato, la posa in opera, la finitura delle superfici) e dei tipi edilizi, ha ricercato attraverso l'analisi del manufatto di apportare nuove conoscenze sulle dinamiche sociali, economiche e politiche dell'Isola d'Elba medievale, e nello specifico su quelle legate alla presenza di enti religiosi, in particolare monasteri, e sull'organizzazione più propriamente ecclesiastica del territorio, tra XI e XII secolo.

Lo studio del tipo edilizio si è avvalso non solo di considerazioni più propriamente stilistiche (come il carattere dei volumi o la presenza di decorazioni e sculture) ma soprattutto dell'analisi delle stratigrafie murarie. Infatti, se da un lato lo studio del linguaggio architettonico fornisce degli elementi essenziali per indagare il piano della rappresentatività sociale e culturale, dall'altro l'analisi delle murature, attraverso lo studio delle relazioni fisiche e temporali delle unità stratigrafiche, fornisce delle cronologie relative che verificate non sono soggette ad interpretazioni alternative. In questo modo l'analisi delle fasi di costruzione di un edificio, concentrandosi sull'osservazione del cantiere e della sua organizzazione interna, attraverso la descrizione del materiale impiegato e della posa in opera (l'individuazione cioè del tipo murario), la presenza e la tipologia delle buche pontai e per le impalcature, delle aperture, del raccordo tra diverse direttrici costruttive, della tipologia degli orizzontamenti, ha permesso non solo lo studio delle maestranze e del loro livello tecnologico ma, indirettamente, ha consentito di formulare ipotesi circa l'identificazione delle committenze.

L'elaborazione degli ortofotopiani, sui quali è stata riportata la lettura stratigrafica degli elevati, è stata condotta dagli studenti della Facoltà di Ingegneria dell'Università di Pisa Isabella Trifirò, Irene Costantino e Matteo Grassini, coordinati dal prof. Pietro Ruschi².

La collaborazione avviata per lo studio degli edifici elbani aveva come scopo da una parte il completamento della formazione degli studenti nel rilievo delle architetture nonché nell'elaborazione di un progetto di restauro partendo appunto dai dati della ricerca storica e di quella archeologica, dall'altra quello di porre in relazione dati derivanti dalla lettura stratigrafica degli elevati con quelli desunti dall'analisi strutturale in termini di statica, analisi materica e del degrado.

Per la raccolta dei dati è stata impiegata la schedatura sviluppata dalla Cattedra di Archeologia Medievale dell'Università di Firenze all'interno del progetto "Atlante dell'edilizia medievale", apportando per l'occasione alcune modifiche. In particolare si è scelto di organizzare l'analisi degli edifici attraverso la divisione in "volumi" anziché in "piani" per permettere una divisione dell'edificio nel suo complesso in "porzioni architettoniche", in modo da distinguere il volume

¹ Il censimento delle testimonianze materiali degli edifici religiosi dell'isola è oggetto del terzo paragrafo di questo capitolo.

² Il prof. Pietro Ruschi ha da anni avviato una collaborazione con la cattedra di Archeologia Medievale dell'Università di Firenze, nel contesto della campagna di ricerca presso il castello di Shawbak in Giordania, volta alla realizzazione di un progetto di restauro del sito partendo proprio dall'acquisizione dei dati archeologici derivanti dalla lettura stratigrafica del complesso monumentale. Si veda Ruschi, 2007, 178.

corrispondente al livello del portale d'accesso con quello superiore, dove si vengono a collocare eventuali croci lucifere, rosoni o elementi architettonici stilistici, che differenziano in genere questa porzione dal resto dell'edificio. Si prenda ad esempio il Duomo di Pisa: la parte superiore della facciata (caratterizzata dall'impiego di colonne che creano finte gallerie) si distingue nettamente dalla zona sottostante dove sono impiegate le archeggiature cieche. L'analisi, impostata su una considerazione separata del prospetto nei suoi due diversi livelli, ha permesso in passato di comprendere il differente linguaggio e la differente progettazione che stava alla base delle due porzioni murarie, tant'è che è stato stabilito essere frutto dell'intervento di due *magister* differenti, Buscheto per quanto riguarda la parte inferiore e Rinaldo per quella superiore³.

È stata quindi la necessità di mantenere una divisione fondamentale all'analisi delle fasi edilizie di un edificio religioso che ha fatto propendere per il mantenimento della divisione in porzioni architettoniche, eliminando una differenziazione basata sulla descrizione di piani calpestabili su diversi livelli non adeguata alla natura architettonica dell'edificio religioso.

La scelta di studiare più approfonditamente gli edifici di San Lorenzo e San Giovanni è stata dettata dalla considerazione immediata che si è fatta sulle affinità architettoniche dei due edifici e sulla differenza che, al contrario, presentavano rispetto agli altri due edifici religiosi elbani conservati⁴, Santo Stefano alle Trane e San Michele di Capoliveri, i quali mostrano a loro volta caratteri individuali assolutamente originali. Nell'organizzazione della ricerca si è scelto quindi di capire cosa San Giovanni e San Lorenzo condividessero oltre alle linee architettoniche, inoltrandoci nell'approfondimento dell'analisi stratigrafica degli elevati, per costituire così una raccolta dati su cui impostare successivamente il confronto con altri edifici toscani già datati e proporre una cronologia anche per i cantieri elbani.

Innanzitutto entrambe le chiese sono caratterizzate da una geometria dei volumi nuda, un solido semplice e praticamente spoglio da qualsiasi decorazione. Entrambi gli edifici presentano un portale con arco a tutto sesto in facciata, sormontato da un'apertura cruciforme e un campanile a vela a coronamento della facciata. Le finestre sono realizzate tutte con l'impiego di un finto arco, realizzato dalla lavorazione di un singolo concio, privo di decorazioni evidenti (il granito si erode facilmente in superficie, ma non sembrano esserci elementi per ipotizzare che vi siano state delle decorazioni).

Risultati molto interessanti sono conseguiti all'analisi delle tecniche di cantiere: attraverso lo studio dell'ambiente tecnico delle maestranze è stato possibile indirettamente formulare delle ipotesi sulla *forma mentis* del committente, sulle motivazioni della scelta del tipo edilizio, del materiale, del grado e della qualità della lavorazione e della posa in opera, in quel complesso rapporto tra committenza e maestranza di cui tanto è stato scritto e di cui tanto si discute attualmente negli ambienti dell'archeologia e della storia medievale⁵.

Entrambi i cantieri sono stati datati al XII secolo dalla lettura stratigrafica, riconfermando pienamente le datazioni già proposte da Belcari⁶; tuttavia, considerando il fatto che la squadratura dei conci e la posa in opera in filari perfettamente orizzontali è una tecnica recuperata a partire dai primi decenni del XII secolo⁷ e impiegata fino alla prima metà del XIII, solo uno scavo stratigrafico potrebbe fornire dati più dettagliati sulla cronologia degli edifici.

³ Per lo studio del Duomo si veda Redi 1991, 353 e seguenti.

⁴ A proposito degli altri edifici religiosi elbani scomparsi o diruti si veda il paragrafo seguente.

⁵ Si veda a proposito Bianchi, 1996, 2003a, 2003b.

⁶ Belcari, 2009, 20.

⁷ Cagnana, 2012, 150.

San Lorenzo e San Giovanni, che differiscono per l'impiego nel solo edificio di Campo di paraste in facciata e di lesene nell'abside, condividono innanzitutto l'utilizzo dello stesso gruppo di maestranze specializzate (o di differenti gruppi che tuttavia mantengono lo stesso bagaglio tecnico) affiancato da muratori locali.

Il gruppo locale e quello degli scalpellini si distinguono non per la caratteristica della lavorazione di conci, eseguita con tecniche da scalpellino, quanto nelle loro dimensioni e nella posa in opera dei filari, escluso il caso di San Lorenzo dove troviamo alcuni tentativi di imitazione di certe tecniche da parte del gruppo di muratori.

Tuttavia, mentre nell'edificio di Marciana i due gruppi sono facilmente identificabili nelle due aree distinte dell'abside e della porzione dei paramenti laterali immediatamente adiacenti alla zona dell'altare, in San Giovanni la loro distribuzione non segue una divisione così netta e le dimensioni dei conci non variano così sensibilmente. Altri due aspetti che i due edifici condividono sono l'impiego di filari realizzati con conci posti per verticale e la tecnica di raccordo tra due diverse direttrici, tramite l'utilizzo della sagomatura del concio e l'impiego dei giunti ad "L", che non sempre, soprattutto nel caso di San Giovanni, corrisponde alle direzioni di cantiere di due diversi gruppi di maestranze. Queste caratteristiche, come accennato sopra e come approfondiremo nel terzo capitolo, sono state rintracciate anche in alcuni edifici interessati dalla ricognizione sul Monte Piano e potrebbero indicare una caratterizzazione precisa di un gruppo di maestranze itineranti che lavoravano all'interno di contesti territorialmente, culturalmente e politicamente differenti. Altri elementi specifici di queste maestranze sono la realizzazione delle buche pontaiate ricavate nel concio con taglio da scalpellino impiegate contemporaneamente ad altre risparmiate, e l'impiego di conci più piccoli e di forma oblunga nelle zone superiori dei prospetti, in modo più marcato in San Giovanni, meno evidente in San Lorenzo, ma comunque presenti, anche se il crollo della parte alta dei prospetti (SLM, USM 137), che interessa soprattutto il PP4, impedisce lo studio completo della muratura. Internamente i due edifici condividono la costruzione della calotta absidale e l'apparecchiatura dei muri laterali realizzati tramite l'impiego di due mensole modanate, quasi a dare l'illusione della presenza di due semipilastri, e la presenza di nicchie lungo i lati perimetrali e nell'abside.

In base a queste osservazioni ci si è chiesti quanto, all'interno dello studio dell'ambiente delle committenze, il riconoscimento del tipo edilizio possa essere condizionato dall'apparecchiatura muraria e quanto invece questa, contestualmente alla scelta di un modello che conteneva in sé una connotazione culturale e sociale importante, possa essere condizionata da contingenze locali (come la mancanza di fondi sufficienti all'impiego di maestranze specializzate per tutta la durata del cantiere e il conseguente ricorso a manodopera locale) senza per questo non tener conto delle forti analogie tra modelli architettonici.

In conclusione l'investimento economico operato dal committente delle chiese, che potrebbe essere identificabile se non in una medesima personalità politica sicuramente in un contesto socio-culturale ben preciso, dato il linguaggio architettonico che i due edifici così strettamente condividono, fu indubbiamente consistente. L'impiego delle maestranze non specializzate è più diffuso nell'edificio di San Lorenzo che in quello di San Giovanni, dove la committenza ha deliberatamente deciso di non impiegare così largamente muratori del luogo, forse perché l'edificio deteneva un'importanza maggiore rispetto a San Lorenzo o forse perché le possibilità d'investimento erano maggiori al momento della progettazione e costruzione dell'edificio di Campo, considerazione che implicherebbe uno scarto cronologico rilevante tra i due edifici o una differente committenza. Sono queste caratteristiche che vanno al di là dello studio del tipo edilizio e della confrontabilità infraregionale, perché direttamente collegate alla contingenza dei luoghi. Non si tratta tuttavia di

considerazioni trascurabili in quanto utili allo studio in senso diacronico della storia di un territorio e dei suoi aspetti politici, economici e sociali. Proprio la presenza nei cantieri di costruttori con una conoscenza tecnica di alto livello ha fornito alla ricerca dati sostanziali per poter comprendere il ruolo politico ed ecclesiastico esercitato dall'Elba nel contesto della Toscana di XI e XII secolo.

Il confronto storico-politico con la Val di Cornia ha permesso di individuare una serie di entità che operarono sul territorio, a partire dall'alto Medioevo, con finalità diverse. Come vedremo nel capitolo seguente, è dibattuta l'esistenza effettiva di una contea riferita alla sola circoscrizione territoriale di Populonia, che comprendesse anche l'Isola d'Elba. Nelle fonti scritte di epoca longobarda l'area è associata al solo termine "*finis*", tanto da pensare ad una natura esclusivamente ecclesiastica della circoscrizione territoriale, mentre in epoca carolingia formò una *iudicalia* a sé stante, nella quale assunse un ruolo determinante la famiglia degli Aldobrandeschi (il cui incarico comitale è appurato per l'area meridionale della Toscana) in stretto rapporto con la cattedra vescovile di Lucca che estese la propria influenza politica e culturale anche in Val di Cornia.

A partire dall'XI secolo la famiglia dei Gherardeschi, attraverso una politica matrimoniale con i più influenti componenti degli Aldobrandeschi, strettamente legate al potere imperiale e alla città di Lucca, ottenne il controllo di una ampia fascia territoriale alle spalle del promontorio di Piombino che andrà a completare la cosiddetta "*terra tedicinga*". Entrambe le famiglie, e in particolar modo i Gherardeschi, promossero una politica di fondazioni di enti monastici distribuiti strategicamente sul territorio, in modo da controllare le zone altamente produttive: caso emblematico San Giustiniano a Falesia posto a controllo del bacino idrografico omonimo, fondamentale in termini di sussistenza e per il commercio del minerale ferroso proveniente dall'Isola d'Elba. Proprio questo stretto legame, in termini di risorse, tra la Val di Cornia e il territorio elbano, ha fatto propendere per l'ipotesi di un quadro politico unitario dove è possibile rintracciare tutta quella serie di trasformazioni che interessarono il *Regnum Italiae* tra IX e XII secolo: indebolimento del potere imperiale e la conseguente appropriazione di beni pubblici, organizzazione dei nuovi territori e poteri giuridici attraverso la fondazione o ri-fondazione di castelli e enti monastici preposti alla gestione e controllo del territorio, delle risorse e del popolamento.

Dall'analisi storico-archeologica dell'area elbana e dai confronti territoriali con l'entroterra corninese è stato possibile, quindi, osservare come parallelamente allo svilupparsi economico-politico della città di Pisa, si assistette alla formazione di una serie di poteri forti alternativi che utilizzarono linguaggi architettonici differenti per la rappresentazione del proprio prestigio e potere. Per avvalorare la tesi qui proposta si è pensato di analizzare, seppure in fase preliminare, un'altra area territoriale definibile "di confine" dove, a partire dall'alto Medioevo, si trovarono a operare centri di poteri differenti: i Monti Pisani e la pianura limitrofa a Pisa.

Sebbene si tratti di un'area fisicamente contigua alla città marinara, fu forte sul territorio la presenza del vescovo di Lucca, della casata dei Gherardeschi e di una serie di centri monastici, con una capacità di investimento indubbiamente rilevante nell'organizzazione del territorio e delle risorse, per la maggior parte di fondazione marchionale o legati all'azione delle signorie territoriali. Inoltre è stato rintracciato il medesimo tipo edilizio presente sia all'Elba che in Val di Cornia (TE 1) segno che il raggio territoriale di tale espressione politico-culturale è più ampio e va ad interessare un contesto che potremmo definire alto tirrenico.



Figura 1. Localizzazione dell'Isola d'Elba.



Figura 2: Localizzazione degli edifici religiosi elbani
Con il cerchio nero sono indicati gli edifici analizzati tramite lettura stratigrafica degli elevati,
con il cerchio bianco gli edifici parzialmente conservati dei quali è stato effettuato un rilievo,
con le stelle gli edifici diruti o parzialmente conservati.

I.1 San Lorenzo a Marciana (SLM) e San Giovanni in Campo (SGC): inquadramento storico e lettura stratigrafica degli elevati

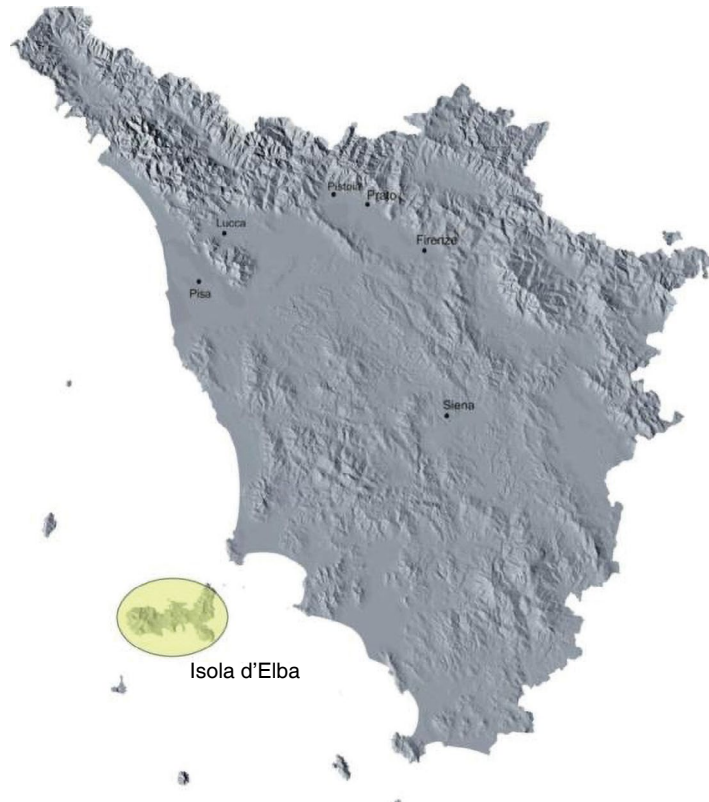
La chiesa di San Lorenzo è situata sulle pendici del monte Capanne ad una quota di 138 m slm nei pressi dei paesi di Marciana e Poggio. La prima menzione di una “*plebs de Marciana*” risulta quella delle *Rationes Decimarum* del 1298. Tuttavia, non vi è nessuna menzione specifica all'intitolazione di San Lorenzo, anche se comunemente viene accettata l'identificazione tra la pieve ricordata negli elenchi delle decime e l'edificio in esame. Il fatto singolare è che in un documento datato marzo 1364 leggiamo: “*Dominus Mactheus de Vico secundum formam licterarum domini episcopi massani posuit in sedem ecclesie Sancte Marie de Marciana per cornum altaris posuit in sedem plebanum de Marciana*”⁸, sembrerebbe quindi che nel XIV secolo la pieve non fosse San Lorenzo ma Santa Maria al Monte, indicata un ventennio prima in un elenco di terre nell'occasione di una compravendita⁹ e ancora oggi esistente, con la medesima intitolazione, all'interno dell'abitato di Marciana.

La prima attestazione documentaria del Comune medievale è del 1290¹⁰, Marciana infatti è uno degli abitati in debito con l'Arcivescovo di Pisa per il tributo annuale dei falconi; successivamente troviamo un documento del 1324¹¹ in cui il comune di Pisa rimborsa Marciana per lo stipendio degli uomini armati dislocati a *Falconaja* e a *Montenero*, due toponimi oggi scomparsi¹². Non abbiamo più alcuna notizia dell'edificio di San Lorenzo prima del XIX secolo: è del 1814 la testimonianza del Ninci, che ne indica le rovine, e del 1883 la descrizione del Mellini, che ci informa circa una pavimentazione, oggi presente solo nella zona absidale, con “*un sustrato di pietre greggie ricoperte di uno smalto di calce e frammenti di laterizi, tirato a mestola*”.

Dalle poche notizie storiche che possediamo circa la chiesa di San Lorenzo si evince che sicuramente nel XIV secolo non esercitava più le funzioni pievane; la questione è se abbia mai esercitato tali funzioni. Se effettivamente San Lorenzo fosse sorta per iniziativa vescovile la sua posizione topografica rispetto agli insediamenti di maggior rilevanza dell'area limitrofa alla chiesa, Marciana e Poggio, farebbe presupporre un tipo di insediamento sparso, e il passaggio della funzione battesimale alla chiesa di Santa Maria al Monte potrebbe essere il risultato di una trasformazione nell'organizzazione del popolamento, avvenuta forse in conseguenza di un intervento sul territorio, come la fondazione di due nuovi centri abitati, o politico, come il passaggio dell'Isola d'Elba sotto il controllo pisano. Un ragionamento analogo può essere fatto, come vedremo più avanti, per la pieve di San Giovanni, ma per entrambi i casi si tratta di domande a cui per lo stato attuale della ricerca non è possibile dare alcuna risposta definitiva.

L'edificio si presenta ad aula unica trapezoidale monoabsidata orientata est-ovest; nello studio degli elevati si è proceduto con l'identificare il corpo della chiesa come un unico complesso architettonico (CA 1), ed un unico corpo di fabbrica (CF 1). I muri perimetrali sono stati indicati come prospetti particolari (PP) ed ogni prospetto ha infine una propria scheda descrittiva contestualmente alla organizzazione della schedatura dell'Atlante dell'Edilizia medievale¹³.

⁸ Melani, 1977-1978, 20.

⁹ “*Et unius alterius petii terre cum castaneis super se positi infra suprascriptos confines videlicet in villa Iovis tenens unum caput in via publica aliud caput in terra Fecini Tonis de Iove partim et partim in terra ecclesie Sancte Marie de Monte*”, Melani, 1977-1978.

¹⁰ Pintor, 1898, 231-232.

¹¹ Pintor, 1898, 222.

¹² A proposito si veda Ricci, 2007/2008, 101.

¹³ Si veda a proposito il secondo paragrafo del terzo capitolo.



Figura 3. Pianta di San Lorenzo con l'indicazione dei prospetti (PP) e localizzazione dei tipi murari.

Lo studio delle murature ha avuto come scopo il riconoscimento e la descrizione di quelle caratteristiche, presenti come voci nella scheda dell'Atlante, che potessero identificare un preciso tipo edilizio. Successivamente ci si è concentrati sullo studio dei punti "critici" del cantiere medievale al fine di riconoscerne le fasi, la tecnica costruttiva e le modalità di organizzazione, in modo da scoprire quante più informazioni possibili sulle maestranze che lavorarono all'innalzamento della chiesa e sul loro grado di specializzazione. In particolare è stato possibile individuare due cantieri caratterizzati da un diverso livello di specializzazione delle maestranze: due distinti gruppi, con un diverso grado di qualità tecnologica ma tuttavia contemporanei. Il primo prende avvio dalla facciata proseguendo sui lati perimetrali sud (PP4) e nord (PP2) per poi ricongiungersi con il secondo cantiere che prende avvio invece dall'abside (PP3).

I due cantieri hanno in comune l'impiego di conci di granito perfettamente squadrati e lavorati superficialmente probabilmente a punta (la superficie delle pietre è infatti sensibilmente erosa e non è perciò possibile rintracciare la lavorazione se non in alcuni punti) ma si differenziano per la misura dei conci. Inoltre ciò che differenzia i due cantieri è l'apparecchiatura muraria, perfettamente orizzontale nel primo (**tipo murario 1**)¹⁴ più incerta nel secondo che presenta frequenti sdoppiamenti e l'utilizzo di zeppe (**tipo murario 2**).

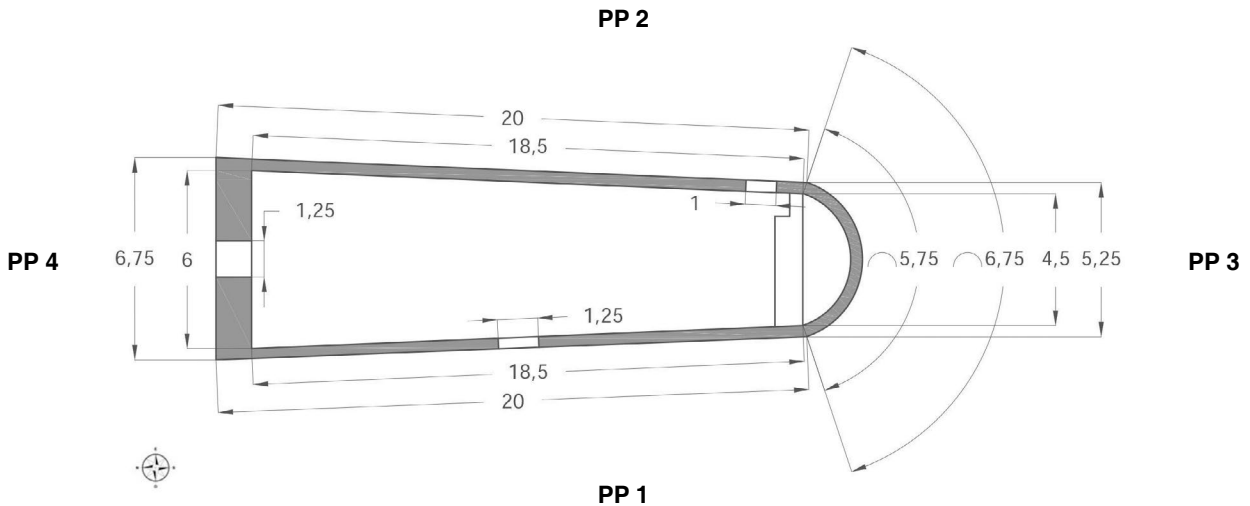

Figura 4. tipo murario 1 (sinistra) e tipo murario 2 (destra).

¹⁴ Il Tipo murario 1 di San Lorenzo presenta delle caratteristiche molto simili al Tipo murario 1 di San Giovanni.

Il gruppo delle maestranze si concentra nelle zone dell'edificio di più complessa realizzazione, come la facciata (PP1) con il portale ad arco a tutto sesto cieco, con architrave monolitico, poggiante su due mensole scolpite, le angolate e le aperture. Vengono realizzate, quindi, alcune zone dell'edificio che, per la complessità della loro struttura, devono rappresentare il livello di prestigio al quale appartiene il committente; in altri termini alcuni elementi architettonici diventano veicolo di rappresentazione sociale.

Sul PP1 i due conci poligonali che poggiano sui conci d'imposta dell'arco sono sagomati all'occorrenza per accogliere la muratura proveniente dalle angolate che in quel punto vi si appoggia, così come nella parte superiore i conci sono realizzati in modo da seguire l'andamento curvo dell'arco. Nella parte inferiore della facciata, secondo una progettazione specifica che tiene conto della statica, sono impiegati i pezzi di maggiori dimensioni (USM 3-4) che diminuiscono nella zona superiore del prospetto assumendo una forma più allungata che quadrangolare (USM 13-14-18-21).

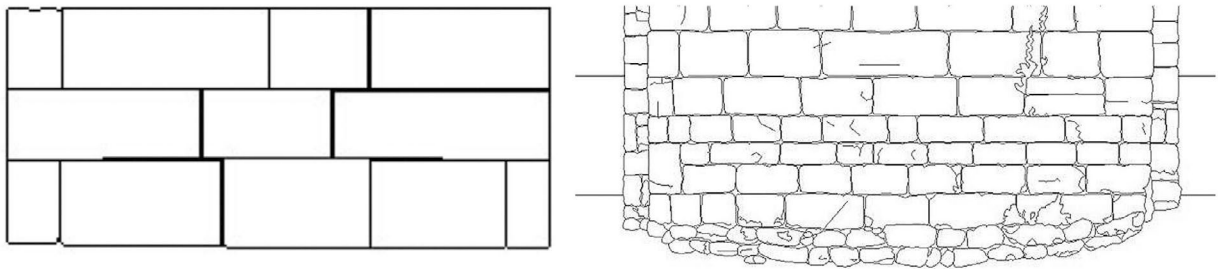
Le buche pontai del PP1 sono piccole ed eseguite con taglio da scalpellino, cioè netto e preciso, anche in questo caso come in San Giovanni sono presenti nella parte superiore, probabilmente appartenenti ai ponteggi per la costruzione del campanile a vela, che tuttavia è stato chiaramente ricostruito nella parte superiore e quindi successivamente alla realizzazione dell'edificio originario.

La costruzione prosegue poi sui due muri perimetrali attraverso l'impiego di lunghi filari perfettamente orizzontali di conci di medie e grandi dimensioni perfettamente squadrate, incontrandosi quasi sul finire dei due prospetti con il gruppo dei muratori locali. Sul PP 2 l'incontro avviene esternamente tra USM 37 e USM 4, USM 39 e USM 51 oltre a USM 41 e USM 60, attraverso l'impiego di zeppe poligonali. Sul PP4 il ricongiungimento delle due direttrici avviene realizzando una sagomatura ad "L" e ammorstando i pezzi alternativamente tra loro (USM 116-117-118-120). Questo tipo di tecnica è stata rintracciata nella costruzione di altri edifici toscani e denota sia un'alta specializzazione delle maestranze (che optano per aumentare il numero di angoli retti piuttosto che per un ricongiungimento attraverso lo sdoppiamento dei filari) sia una stretta collaborazione e organizzazione tra due gruppi di maestranze differenti, data la necessità di rendere solido un punto in cui l'incontro tra due cantieri avrebbe potuto significare un'instabilità dell'edificio.



Figura 5. Veduta del PP1 di San Lorenzo e fotoraddrizzamento realizzato da I. Trifirò, I. Costantino e M. Grassini dell'Università di Ingegneria di Pisa.

Un punto di non immediata comprensione è rappresentato dalle USM 47 e USM 88 del PP2, che per la particolare messa in opera dei conci, cioè lungo il lato più corto per USM 47 e le dimensioni minori rispetto agli elementi impiegati nelle altre USM, oltre allo sdoppiamento dei filari nel punto in cui è in rapporto con USM 44 per USM 88, sollevano un dubbio circa la loro contemporaneità con le altre murature. Tuttavia, un filare caratterizzato dalla posa in opera di conci di grandi dimensioni posti in verticale lo troviamo anche sul PP 1 all'interno e sul PP 5 di San Giovanni, all'interno di USM che attualmente sono considerate contemporanee al cantiere medievale. Anche se si propendesse per la posteriorità di USM 47, sembrerebbe opportuno eguagliare USM 44 e USM 74, divise dall'USM di crollo 46, per quanto riguarda USM 75 e USM 45 forse sarebbe troppo precipitoso, data la distanza tra le due USM, tuttavia le caratteristiche dei conci farebbero propendere per una eguaglianza anche per queste due attività. Questo ragionamento porterebbe a riconoscere la caratteristica di questo gruppo di costruttori di procedere per filari perfettamente orizzontali dalle angolate verso il centro del prospetto, anche se abbiamo visto come in prossimità dell'incontro tra i due cantieri già fossero stati posti dei conci ai quali si sono ricongiunti; lo stesso modo costruttivo lo ritroveremo sul PP4, come sarà illustrato più avanti.

Un'altra zona di non semplice comprensione è quella nella zona inferiore a sinistra del PP2 (Fig. 6). Il primo dubbio riguarda l'USM 52, cioè l'architrave triangolare che si presenta chiaramente modificato dalle sue forme originarie: il lato sinistro risulta più corto di quello destro (18 cm contro 40). Questo tipo di architrave lo si trova in costruzioni sia di epoca altomedievale¹⁵ che di XI e XII secolo, contestuale sia all'utilizzo di archi a tutto sesto con lunetta, utilizzati principalmente in facciata, sia di piattebande. Ciò che colpisce è l'estrema differenza nell'apparecchiatura della muratura per la realizzazione dell'entrata a differenza delle altre in corrispondenza delle aperture del PP1 e del PP4 e allo stesso prospetto interno corrispondente al PP2. Dato che non sono visibili segni successivi di rifacimento della muratura, nel caso dovuti forse ad un cedimento del paramento esterno, il cantiere è da ritenersi contemporaneo a quello proveniente dall'angolata destra e la differente apparecchiatura è da ritenersi contestuale all'inserimento dell'architrave triangolare, per il quale i conci d'imposta sono sagomati in modo da creare un alloggiamento *ad hoc*. Molto interessanti da notare sono i rapporti tra le USM 53, 54, 55, 56, 57, 58, 59 e 60 perché presuppongono un lavoro di coordinamento tra il cantiere di sinistra, che a questo punto è da ritenersi realizzato da maestranze meno specializzate, e quello di destra, attraverso ammorsamenti, sdoppiamenti di filari, utilizzo di zeppe; lo stesso metodo costruttivo lo si ritrova su prospetto sud della chiesa. Infine è da notare che le USM a sinistra della porta e quelle poste superiormente ad essa hanno preso avvio dalle USM dell'abside alle quali si legano, testimoniando così un avanzamento molto stretto e coordinato del cantiere.



Figura 6. Veduta dell'entrata di sinistra del PP 2 con l'architrave triangolare dell'USM 52 (sinistra) e veduta di USM 47 caratterizzata dalla posa in opera di conci posti "in verticale" (destra).

¹⁵ Filieri, 1990, 75.

Internamente sia sul PP2 che sul PP4 sono nuovamente riconoscibili gli incontri tra i due cantieri, presenti anche all'esterno, tramite l'accorgimento della sagomatura ad "L" dei conci e degli ammorsamenti alternati. È da segnalare la presenza sia sul PP4 che sul PP1 di nicchie realizzate nella muratura, forse adibite al contenimento di ceri per l'illuminazione interna¹⁶, che hanno fornito dei confronti con la chiesa del complesso monastico di Santa Maria di Mirteto sul Monte Pisano¹⁷. Infine sul PP2 è rintracciabile il limite dei due diversi cantieri, ed è proprio in prossimità di questo limite che si trova un ulteriore orizzontamento realizzato con i conci posti sul lato più corto. Da segnalare che la zona intorno alla porta d'accesso del PP2 sembra essere stata realizzata internamente con maggiore cura rispetto all'esterno.

Il gruppo dei muratori locali si occupò della realizzazione del PP3 (abside) che presenta una muratura in filari non sempre orizzontali, caratterizzata da sdoppiamenti realizzati con conci di misure nettamente inferiori e zeppe (USM 91-94-158). Sembrerebbe che il cantiere abbia preso avvio dalle angolate di destra e di sinistra ricongiungendo le due direttrici al centro del PP3, e proseguendo contemporaneamente sul PP2 e sul PP4 dove si è incontrato con il gruppo di maestranze specializzate proveniente dalla facciata (Fig. 7).

La tecnica del TM 2 è quindi caratterizzata dall'incapacità di gestire una costruzione mantenendo l'orizzontalità dei filari: ogni qual volta si nota uno sdoppiamento dei corsi è probabile che in quel punto sia avvenuto l'incontro tra le due direttrici provenienti dalle diverse angolate.

La realizzazione della monofora, anche se le due soglie dell'apertura denotano un taglio da scalpellino, è caratterizzata da una perdita di orizzontalità a causa del taglio non troppo preciso dell'arco a tutto sesto realizzato con un finto concio (USM 113) che viene risolto con l'impiego di un concio sagomato a punta in USM 104: potrebbe trattarsi di un tentativo di imitazione di tecniche costruttive esterne all'*ambiente tecnico*¹⁸ locale, con risultati non pienamente riusciti. Internamente il PP3 è stato restaurato nella zona della calotta absidale, perciò non è possibile leggerne i rapporti stratigrafici murari. Da notare tuttavia che la monofora è di tutt'altra realizzazione rispetto a quella esterna, segno che alla realizzazione della volta, che richiedeva un livello tecnico superiore, presero parte ancora una volta le maestranze specializzate. La somiglianza tra questa zona e quella di San Giovanni è ancora più stringente, tranne che nelle mensole dei finti semipilastrini angolari, che qui differiscono. Le buche pontarie rintracciabili sul paramento sono ricavate nei conci, indice di un intervento "da scalpellino", mentre internamente sono "risparmiate" nella muratura.



Figura 7. PP 2, veduta delle porzioni murarie dove si incontrano i due differenti gruppi di maestranze.

¹⁶ A tal proposito si veda Bianchi, 2008b, 54.

¹⁷ Si veda a proposito nel terzo capitolo i risultati della ricognizione sul Monte Pisano e le affinità costruttive e stilistiche tra i monasteri e le chiese di San Giovanni e San Lorenzo.

¹⁸ Sulla definizione di "ambiente tecnico" si veda Bianchi, 1996, 53.

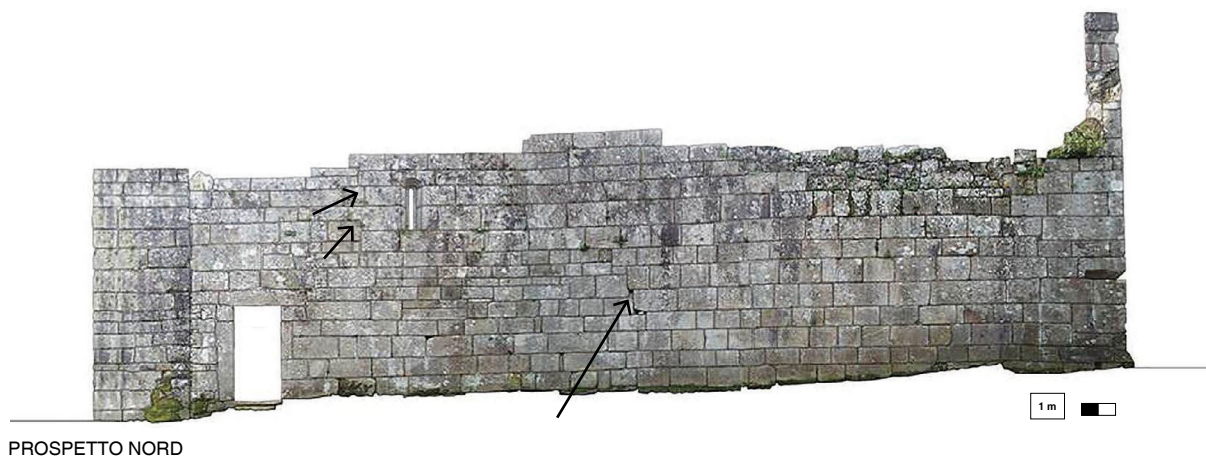
La chiesa di San Giovanni è posta nel versante occidentale dell'Isola, a una quota di 399 m slm, tra i paesi di San Piero in Campo e Sant'Ilario. Un toponimo con una connotazione ecclesiastica, legato al territorio di Campo, compare per la prima volta nelle *Rationes Decimarum* del 1298¹⁹, quando viene ricordata una *Prioria de Campo*. Una "*plebis Sancti Iohannis de Campo*" compare invece esplicitamente in due documenti del 1343, datati 5 maggio e 21 maggio. Ancora nel corso del XIV secolo vengono ricordati altri due edifici religiosi, quello di "*Sancti Petri de Campo*" il 23 aprile 1343, già ricordato come chiesa suffraganea nell'elenco delle decime del 1303, e la chiesa di "*Sancti Ylarii*", il 21 maggio 1343²⁰. Entrambe le chiese erano presumibilmente comprese all'interno dei due comuni omonimi, ricordati a partire proprio dal 1343, mentre nel più antico documento che possediamo sull'amministrazione elbana nel Medioevo, datato l'8 agosto 1260, compare un unico "*Comune de Campo*" che in quell'anno doveva un tributo di "*falcones XI*" all'Arcivescovo di Pisa²¹.

Le successive notizie della Pieve di San Giovanni risalgono al 1713 quando metà della chiesa, che viene chiamata eremo, appartiene alla parrocchia di Sant'Ilario in Campo mentre l'altra metà alla Cura Arcipetratale di San Piero²². Da questo documento si evince come San Giovanni fosse stata sostituita nel ruolo di gestione del popolamento dalle due vicine parrocchie.

Un'altra testimonianza molto importante è quella del Ferri, Governatore di Piombino che, in occasione di una sua visita all'Elba nel 1738, scrive: "[...] dalla parte di mezzogiorno vi è una piccola chiesa intitolata a San Giovanni Battista posta sui monti, nel mezzo delle due giurisdizioni di San Piero e Sant'Ilario, la quale era l'antica parrocchia di tutte due le soprannominate terre e presentemente nelle bolle che si spediscono per la pieve di San Piero viene quel pievano nelle medesime nominato rettore di San Giovanni Battista ed economo di San Nicolaio. Questa chiesa di quando in quando è offiziata ed il giorno della festa del Santo vi si canta la messa solenne del signore pievano di San Piero che è obbligato a cantarla gratis. Questa è custodita dagli operai che vengono eletti dalla comunità"²³. Quindi in quell'anno San Piero aveva acquisito il titolo di pieve, e San Giovanni aveva perso le sue antiche funzioni, anche se vi si officiavano ancora riti religiosi.

Nel 1839 un certo Pisani, operaio addetto ai lavori che dovevano compiersi nell'edificio, informa in una lettera il Cancelliere Comunicativo di Portoferraio del fatto che la chiesa è ridotta ad una sola cappella vicina al coro, di un mosaico oggi scomparso e del fatto che il tetto fu levato per sgravare la struttura, creando così numerosi danni. Ancora nel 1866 abbiamo la notizia che San Giovanni dovette avere delle funzioni monastiche poiché lo si definisce "romitorio", soppresso in quell'anno, dove tuttavia si trovavano ancora degli eremiti²⁴.

Negli anni settanta, infine, furono fatti dei restauri dalla Sovrintendenza di Pisa²⁵ che possono essere rintracciati confrontando lo stato attuale dell'edificio con le foto del Moretti risalenti agli anni '40 del XX secolo: furono ricollocati i coronamenti delle paraste angolari e alcuni conci, fu riconsolidato il campanile a vela, ricollocati almeno un paio di filari dei PP2 e PP4, la muratura sovrastante l'absidale riportata alla forma a capanna (oltre al rifacimento della copertura esterna della stessa abside).

Attualmente le due chiese parrocchiali suffraganee di San Piero e Sant'Ilario presentano numerosi interventi edilizi compiuti nel corso dei secoli; in particolare la chiesa di San Piero a Campo²⁶ è caratterizzata da quattro differenti fasi costruttive: la più antica, consistente in una porzione di muratura caratterizzata da conci di varie dimensioni perfettamente squadrate e lavorati, è stata datata al XII secolo in base a confronti

¹⁹ Giusti, Guidi, 1942.

²⁰ Melani, 1977-1978, 12.

²¹ Archivio Arcivescovile di Pisa, Instrumenta, E, carta 181, 8 agosto 1260.

²² Monaco, Tabannelli, 1975, 199.

²³ Monti (a cura di), 1738, 54.

²⁴ De Leonardis, 1989-1990, 31.

²⁵ De Leonardis, 1989-1990, 34.

²⁶ Ricci, 2007/2008.

effettuati con i tipi murari presenti nella Pieve di Campiglia²⁷. La fase III, datata al XVI, è stata riferita agli interventi che portarono alla costruzione delle due torri angolari in un progetto di riorganizzazione delle funzioni dell'edificio religioso.

Poco distante da San Giovanni sorge la chiesa di Sant'Ilario, all'interno dell'omonimo paese, ad oggi completamente intonacata tranne che per una porzione di muratura sul lato est (probabilmente appartenente alla fortificazione della chiesa) che presenta forti somiglianze con il tipo murario IV della fase III della chiesa del paese San Piero in Campo.



Figura 8. La chiesa fortificata di Sant'Ilario (sinistra) e quella di San Piero in Campo con la torre difensiva di XV secolo (destra).



Figura 9. tipo murario IV di San Piero in Campo e localizzazione in pianta.

²⁷ Bianchi, 2003b.

La collocazione della Pieve di San Giovanni in Campo al di fuori dei due abitati di San Piero e Sant'Ilario, che furono probabilmente fortificati (almeno nel XVI secolo lo erano le due chiese) potrebbe far presupporre, nell'epoca in cui sorse la pieve, ad un insediamento medievale di tipo sparso. Tuttavia, ci si è chiesti quale potesse essere il rapporto topografico tra i tre edifici e quali implicazioni politiche e sociali potesse avere sul territorio elbano: perché le chiese di Sant'Ilario e San Piero sorsero all'interno di abitati fortificati, mentre la chiesa battesimale rimaneva al di fuori? Le due chiese furono costruite contemporaneamente a San Giovanni ma per iniziativa di una committenza? Al contrario, proprio il documento del 1260 sopra citato, potrebbe indicare nella dicitura "*Comune de Campo*" un tipo di insediamento sparso che solo successivamente subì una trasformazione, spostandosi verso due centri di nuova fondazione che inglobarono le due chiese suffraganee e che comportò forse la perdita progressiva delle funzioni di gestione del popolamento da parte di San Giovanni, situazione già concretizzata nel XVIII secolo. Purtroppo tali interrogativi rimangono attualmente senza risposta, ma potrebbero essere di stimolo per una ricerca futura più approfondita che implichi anche l'utilizzo di uno scavo stratigrafico.

L'edificio di San Giovanni in Campo si presenta ad aula unica monoabsidata con orientamento est-ovest. Nello studio delle murature si è scelto di identificare la chiesa come un unico complesso architettonico (CA 1) ed un unico complesso di fabbrica (CF 1). I muri perimetrali sono stati indicati come prospetti particolari (PP) tranne la zona absidale, dove la presenza di due prospetti ai lati del catino absidale ha fatto propendere per l'assegnazione di un prospetto generale (PG 1).

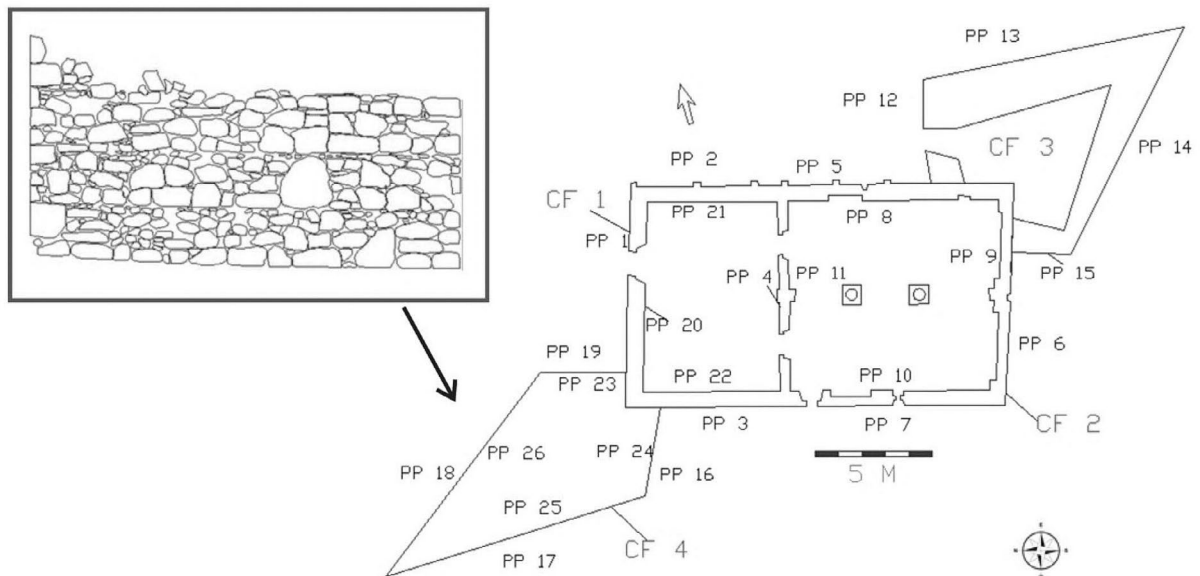

Figura 10. Pianta di San Giovanni con l'indicazione dei prospetti.

Caratterizzata dall'impiego di conci realizzati da maestranze altamente specializzate, che non sempre però seguono la posa in opera del materiale, San Giovanni mantiene la sua fase medievale per la quasi totalità delle altezze dei prospetti. Come per San Lorenzo la realizzazione dell'edificio parte dalla facciata (e dalla realizzazione delle paraste o semi-pilastrini angolari) per poi svilupparsi verso il centro e ricongiungersi, con la direttrice proveniente dall'abside, sul prospetto nord (PP2) e su quello sud (PP4), innalzati contemporaneamente alle paraste tramite l'impiego di conci che alternativamente si appoggiano e si legano alla muratura. È importante notare come, escluse le USM 5 e USM 6, fino al termine della lunetta dell'arco la muratura non proceda per filari perfettamente orizzontali e questi non corrispondano tra un lato e l'altro dell'entrata, come in San Lorenzo, ma che al contrario si proceda con l'impiego di conci ad uso di zeppe e di ammorsamenti, lavorando il concio per il ricongiungimento dei corsi. Come in San Lorenzo a Marciana anche in questo edificio vengono utilizzati conci di maggiore dimensioni alla base dei paramenti per poi diminuirne le misure via via che si sale verso l'alto.

Inoltre, con l'USM 23 e l'USM 21, avviene un cambiamento particolare nella messa in opera dei conci, che cominciano qui ad essere posti in verticale ricordando le murature con conci diatoni e semidiatoni di tradizione romana, in particolare di epoca tardo antica²⁸. L'utilizzo di conci posti in questo modo sembrerebbe tuttavia non rispondere ad un motivo costruttivo e, anche se l'utilizzo è circoscritto a pochi filari, non si può che protendere per una motivazione ornamentale-simbolica. Con USM 27 invece la muratura sopra descritta scompare e i conci si fanno di minori dimensioni fino alla fine del prospetto, caratteristica che, come abbiamo già notato, l'edificio condivide con San Lorenzo. Il campanile a vela è stato interessato da restauri negli anni '70 del XX secolo, ma sembrerebbe che in parte sia comunque il risultato di una ricostruzione successiva, come si può notare dal taglio (USM 44) della muratura (USM 42).

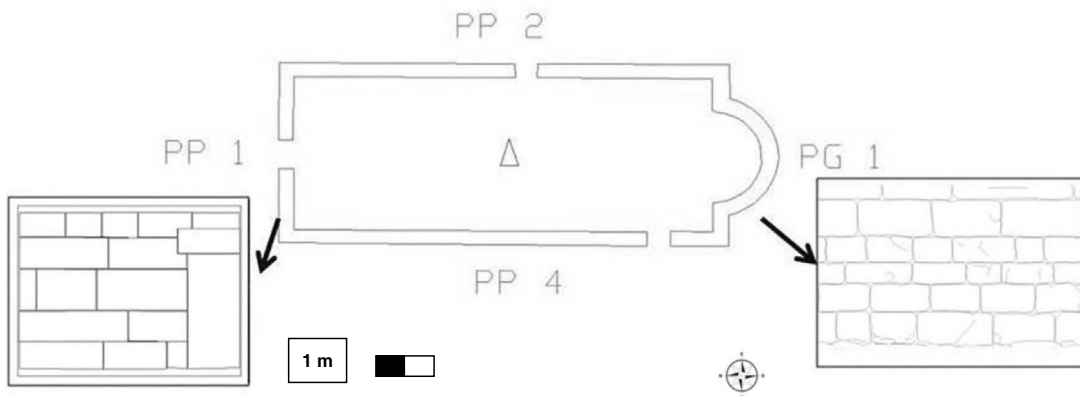

Figura 11. Veduta del PP 1 di San Giovanni, con in evidenza l'utilizzo della sagomatura del coniglio e delle zeppe per il ricongiungimento tra l'architrave del portale e la muratura adiacente.

²⁸ Si vedano le similitudini, ad esempio, con le mura di Palmira di VI secolo volute da Giustiniano, Adam, 1989, 121.

Il PP2, caratterizzato da una muratura di conci di grandi e medie dimensioni posti in opera con filari perfettamente orizzontali e paralleli, conserva la sua fase medievale tranne che in due zone: intorno all'inserimento dell'unica entrata presente, tamponata in parte con pietre, laterizi e calce, e intorno alla monofora di sinistra.

A sinistra della porta, infatti, è presente il primo e unico sdoppiamento di un filare del PP2 (USM 61); tuttavia, la presenza di un riporto di terra formatosi in seguito, che copre il prospetto, impedisce di descrivere interamente il rapporto tra le differenti USM.

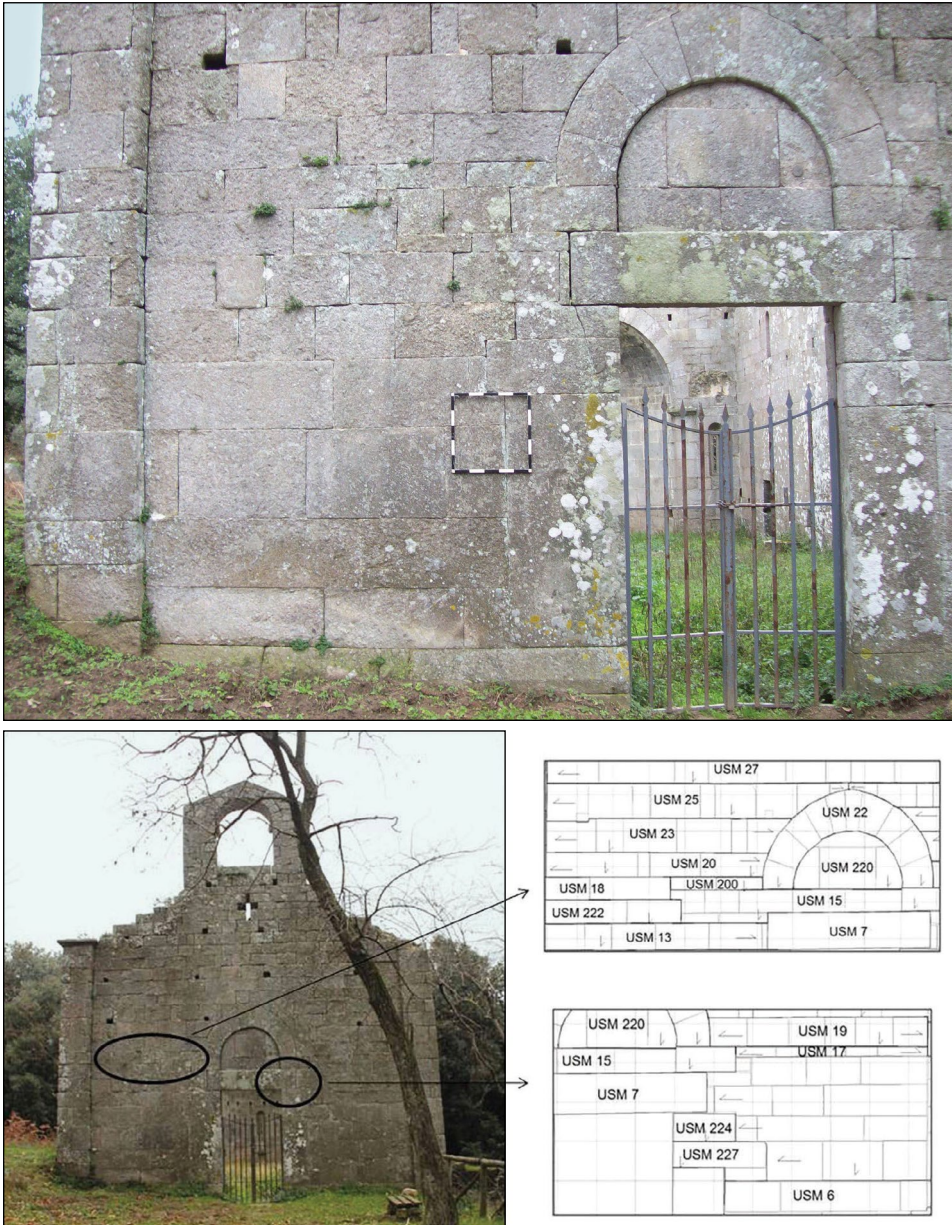
La monofora di sinistra, invece, è composta, a differenza delle altre due, da due soglie di differente altezza (USM 86 e USM 88) e dalla collocazione dell'arco a tutto sesto realizzato con un finto concio leggermente inclinato (USM 87): queste due caratteristiche hanno comportato l'utilizzo di zeppe, come in USM 85, e di un concio sagomato (USM 91) per riportare in linea il piano dell'arco rispetto alla soglia di sinistra (USM 88). Al contrario internamente l'inserimento della monofora di sinistra non presenta le incertezze rintracciate sulla faccia esterna del prospetto, ma sono impiegate pietre di grosse dimensioni soprattutto per lo stipite dell'apertura.

Ancora, risultato di una ricostruzione successiva sono, con tutta probabilità, le mensole poste tutto lungo il prospetto (USM 95) purtroppo illeggibili ma che un tempo dovevano essere state almeno in parte scolpite: internamente, infatti, è osservabile il ricollocamento dei conci per almeno un'altezza di due filari. Tuttavia, la muratura a sacco non esclude che il paramento esterno fosse superiormente crollato solo nella faccia interna del PP2²⁹.



Figura 12. PP2 di San Giovanni, veduta delle fasi post medievali della monofora di sinistra e dell'apertura tamponata.

²⁹ Per quanto riguarda i restauri della chiesa di San Giovanni nel corso dei secoli si veda la Tesi di Laurea di De Leonardis Serena in Bibliografia.

Il PG1, costituito dall'abside e dai prospetti laterali le cui murature si legano, è caratterizzato da due lesene angolari in rapporto con le murature del PP2 e del PP4, che a differenza di quelle del PP1 si presentano in rilievo solo da un lato, cioè sul PP2 e sul PP4. Altre due paraste, che sporgono dal prospetto per 10 cm, sono collocate come decorazione ai lati esterni dell'abside in angolo con i prospetti laterali. Sono presenti in totale tre monofore, tutte con arco a tutto sesto ricavato da un finto concio, la monofora absidale ha la particolarità di avere una mensola squadrata a scalpellino alla base dell'apertura. La muratura è caratterizzata da conci di grandi, medie e piccole dimensioni, sul lato sinistro del PG 1 si può notare la tecnica di ammorsamento tra la muratura adiacente la monofora (USM 149) e la muratura dell'angolata (USM 147) e superiormente tra USM 155 e USM 160, realizzata con l'utilizzo dei giunti ad "L" rintracciati anche in San Lorenzo e sul PP4 di San Giovanni. Sulla superficie dell'abside l'uso di zeppe poligonali in USM 125 e lo sdoppiamento dei filari in USM 122 ha permesso di individuare la direzione costruttiva che, provenendo dalle angolate si ricongiungeva circa al centro. All'altezza della monofora si è provenuti da destra e una volta inserita l'apertura la muratura si è ricongiunta con l'altra a sinistra della finestra (USM 138 e USM 137). Anche l'abside, come i prospetti laterali, è stato ricostruito nella parte superiore (USM 251).

Infine sono da segnalare, su due distinti conci dell'abside, la presenza di due segni incisi sulla pietra: uno è chiaramente una croce, l'altro può essere definito una sorta di "Z", attualmente per quest'ultimo simbolo non è stato possibile scoprire altro, potrebbe forse trattarsi di un segno d'identità dello scalpellino³⁰ (Fig. 13).



Figura 13. Veduta della monofora centrale del PG 1 e della ricostruzione post medievale della parte superiore del prospetto (USM 251) (1), di una delle paraste angolari (2) e dello sdoppiamento dei filari in USM 122 (3).

³⁰ Bianchi, 1997b, p. 33.

Sul significato della croce, che trova confronti anche con alcune delle chiese oggetto della ricognizione sul Monte Pisano e in Val di Cornia argomento del II e III capitolo, vi è in corso un dibattito sul fatto che possa trattarsi di un segno rituale, di una firma dello scalpellino o in alcuni casi possa riferirsi ad un intervento posteriore alla posa in opera del concio da attribuire a pellegrini di passaggio³¹. Internamente l'abside, restaurato nei giunti e nei letti, si presenta affiancato da due finti pilastri angolari realizzati tramite l'inserimento di due mensole modanate, caratteristica che condivide con l'abside di San Giovanni. Sono poi presenti sette buche pontaiie risparmiate al di sopra della monofora centrale e, al di sopra delle monofore laterali sono visibili gli attacchi della copertura della tribuna presente nel 1839³². È ben individuabile infine il ricollocamento del coronamento del profilo a capanna, visibile anche dall'esterno, e di parte dei conci dell'arco dell'abside (Fig. 14).



Figura 14. PG 1, particolare dei segni lapidei.

Per quanto riguarda il PP4 le caratteristiche della muratura sono quelle riscontrate anche negli altri prospetti: lunghi filari perfettamente orizzontali e caratterizzati dall'impiego di conci perfettamente squadrati di maggiori dimensioni alla base e più piccoli via via che si sale in altezza. Da segnalare nelle USM 186 e 191 la presenza di fori realizzati successivamente alla posa in opera dei conci: se ne contano tredici su un filare (USM 191) e nove poco più sotto (USM 186), probabilmente legati alla costruzione degli edifici adiacenti alla chiesa e in appoggio al PP 4, oggi crollati e appartenenti ad una fase successiva (Fig. 15-16). Si possono osservare anche dei frammenti di laterizi inseriti nei letti della muratura (sia in USM 191 che in USM 186) forse riferiti alla copertura degli edifici sopra descritti. Infine sono da segnalare due nicchie ricavate in USM 172 e USM 203, forse anche queste successive alla fase medievale. Sul PP 4 compare, come in San Lorenzo a Marciana, il filare costituito da conci posti per verticale, cioè lungo il lato più corto (USM 185) (Fig. 17). Tale accorgimento tecnico di tipo statico, impiegato per un alleggerimento delle murature in altezza caratterizzate da un certo spessore, ha origine in epoca romana ed è perciò significativo in termini di conservazione di saperi costruttivi dall'età antica al pieno Medioevo³³.

Infine, nel limite superiore del prospetto, USM 200 è molto probabilmente il risultato di un ricollocamento successivo, visibile anche dall'interno dell'edificio, così come sappiamo per certo che i coppi posti lungo il filo del muro per lo scorrimento delle acque piovane, sono frutto di un intervento degli anni '50 del XX secolo³⁴.

³¹ A proposito si veda Bianchi 2008b, 224 e Fichera, 2005, 166-167.

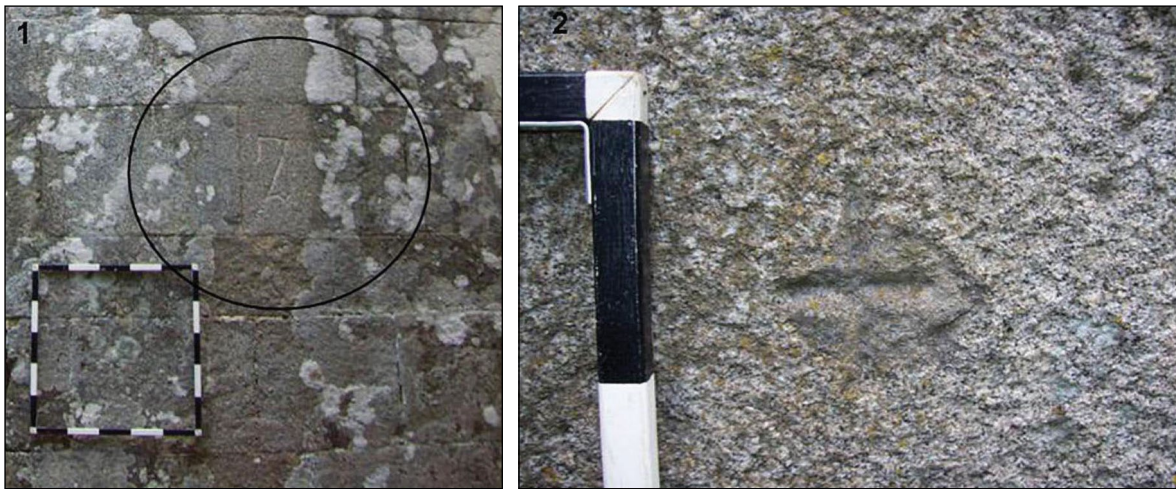
³² De Leonardis 1989-1990, 74.

³³ Adam, 1989, 118-119.

³⁴ Questa informazione mi è stata data dal Delegato alla cultura del comune di Campo nell'Elba, Giorgio Giusti.



Figura 15. Nell'immagine di sinistra: veduta del PG 1 internamente (1) con in rilievo l'imposta per la copertura della tribuna del XIX secolo (3) e il restauro degli '70 del XX secolo (2).



Figura 16. PP 4, in evidenza: particolare della muratura leggermente rientrata (1), paramento caratterizzato da conci di forma oblunga (2), edificio successivo alla chiesa (a sx) e alloggiamenti ricavati nella muratura medievale e posteriore a questa (USM 172 e 203).

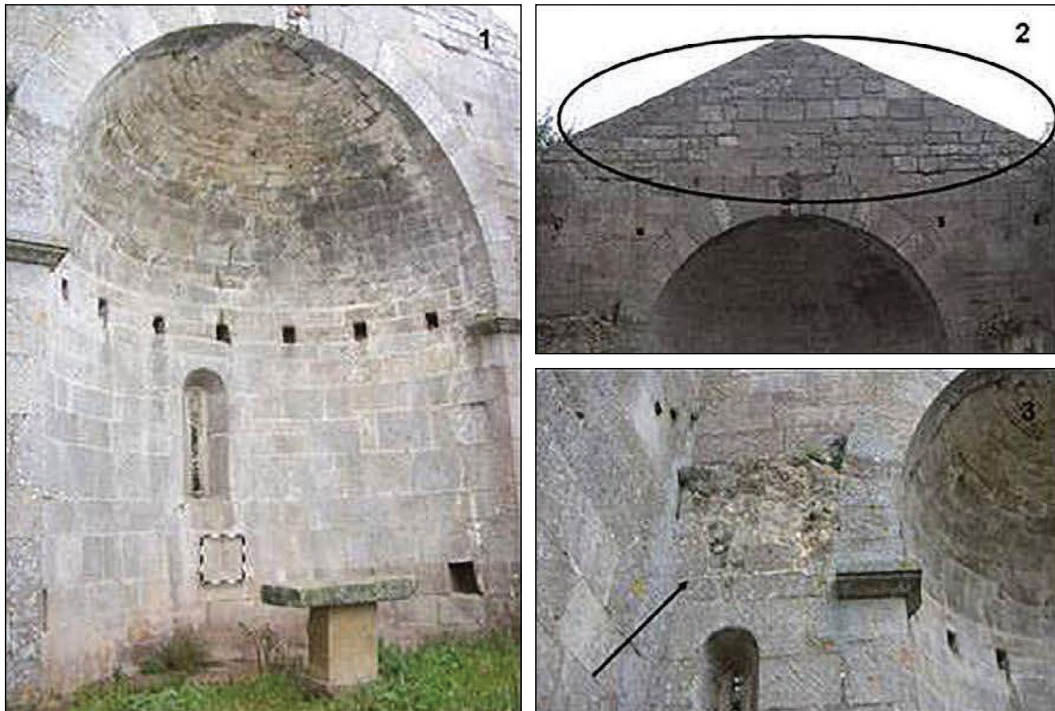

Figura 17. PP 4, particolare delle buche per la realizzazione dell'edificio posteriore alla chiesa in USM 191 (1), particolare della lavorazione del concio della monofora in alto a sx del prospetto (2), filare di conci posti per verticale in USM 185 (3).

I.2 Santo Stefano alle Trane e San Michele a Capoliveri: confronti con il Tipo Edilizio dell'Elba occidentale

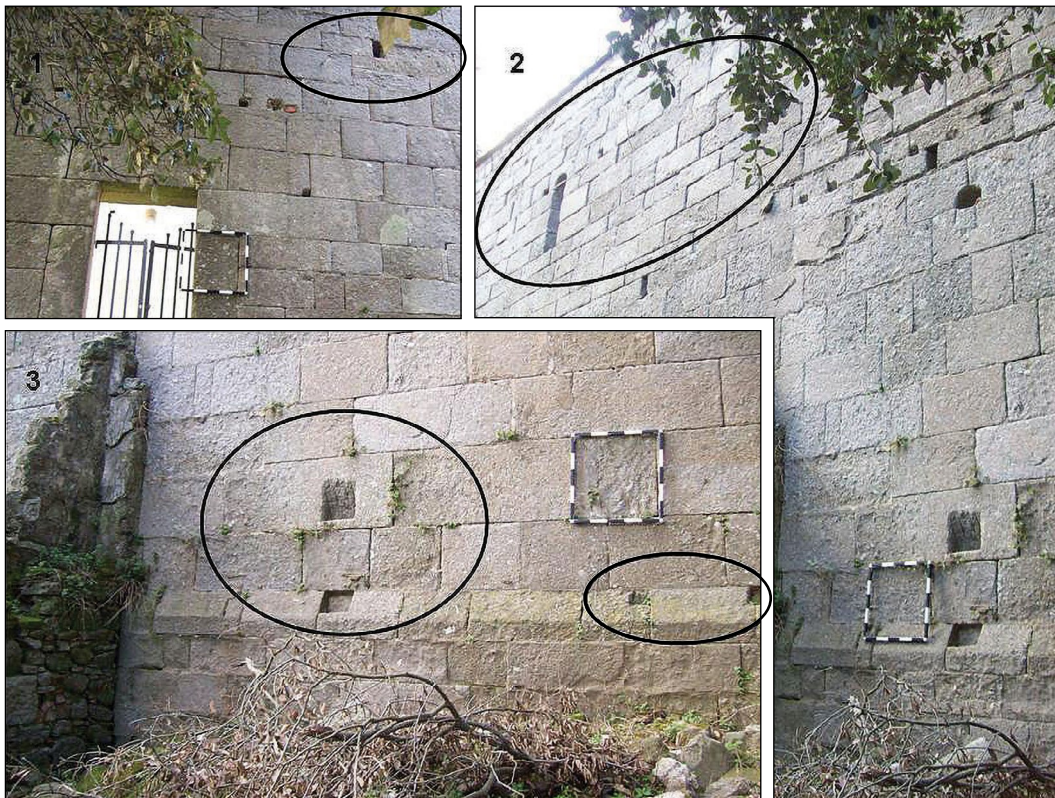
Se nella zona occidentale dell'Isola d'Elba troviamo due edifici religiosi caratterizzati da un preciso tipo edilizio, nella zona orientale le chiese di San Michele a Capoliveri e Santo Stefano alle Trane presentano delle caratteristiche peculiari che le differenziano dagli altri edifici religiosi sopra indagati.

La chiesa di San Michele di Capoliveri, situata al di fuori dell'abitato, è documentata per la prima volta nel 1235³⁵, quando in suddetta pieve venne stilato un documento riguardo la concessione a livello della chiesa di San Felice a Cruce allo stesso pievano (oggi praticamente distrutta tranne che per un lacerto di muratura inglobata in una casa privata³⁶). Successivamente la chiesa viene ricordata nelle *Rationes Decimarum* del 1298³⁷ e in un documento del 5 maggio 1343³⁸ si legge di un “*Dominus Benvenutus yconomus plebis sanctorum Iohannis et Michelis de Capolivro*”, mentre in un altro testo del 1364 di un “*Dominus Mactheus plebanus plebis Sancti Michelis de Capolivri*”³⁹.

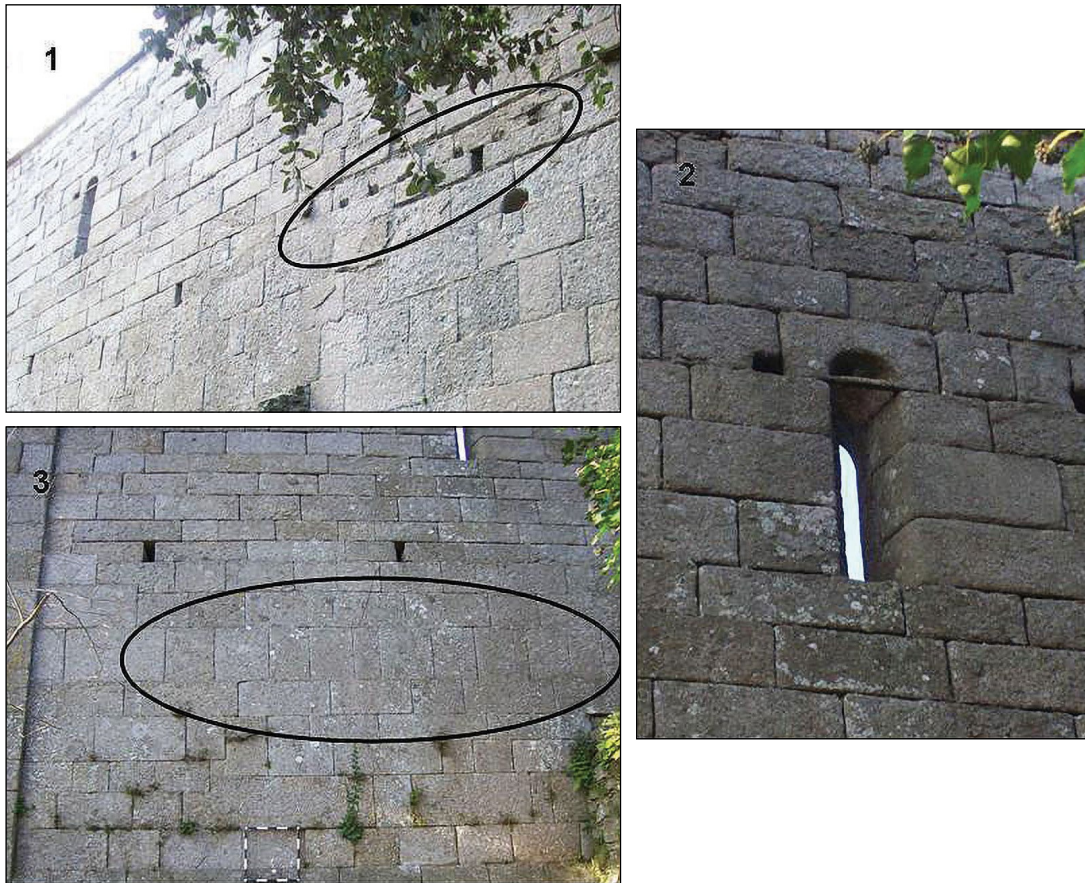
³⁵ Nel documento si legge “*in domo ecclesie Sancti Michelis de Capite liberos*”, cfr. Naccheri, Vanagolli, 1987, 45.

³⁶ Queste informazioni sono state acquisite dalla testimonianza dell'arch. Silvestre Ferruzzi e del prof. Gianfranco Vanagolli.

³⁷ Giusti, Guidi, 1942.

³⁸ Melani, 1977-1978, 20

³⁹ Melani, 1977-1978, 12

La prima attestazione di Capoliveri, come abitato, risale al 1203 quando in una *cartula confessionis* è citato un certo Vecchio del fu Vecchio, debitore verso l'abate di Vada, e proveniente da Capoliveri⁴⁰. L'abitato doveva avere una certa importanza all'interno dell'amministrazione pisana dell'isola già nel XIII sec., e nel 1259 ospitava un rappresentante di Pisa e dei "parentadi", nel XIV divenne poi sede del Capitanato.

In un documento del 1290, tra quelli che dovevano i falconi all'arcivescovo, Capoliveri è citato come *Castro*⁴¹, ma una fonte della metà del XIV secolo ci informa che l'abitato non era fortificato⁴². All'inizio del XIV secolo inoltre Capoliveri era la sede dell'unico Capitano dell'Isola d'Elba, fatto che testimonia ancora l'importanza di questo Comune nell'amministrazione pisana⁴³.



Figura 18. Veduta dell'abitato di Capoliveri e di alcuni "toponimi significativi".

È interessante osservare la posizione topografica della Pieve rispetto all'abitato: questa si trova infatti non all'interno delle mura (la conformazione attuale del paese visibile in pianta, anche per la dislocazione di alcuni toponimi significativi come la località "le Mura" o "il Fosso", sembrerebbe corrispondere al circuito murario medievale) ma comunque immediatamente al di sotto dell'insediamento. Questa è sicuramente la prima grande differenza tra questa Pieve e gli edifici di San Lorenzo e San Giovanni: la gestione del popolamento avveniva sicuramente in modo diverso.

Occorre precisare che per quanto riguarda San Michele è stato possibile studiare solo la zona absidale (PG 1), con lacerti di muratura sul lato sinistro, e parte della muratura del prospetto nord (PP1), avendo la chiesa subito dei pesanti rimaneggiamenti nel corso del XIX secolo in seguito ai quali l'area immediatamente adiacente fu convertita in un cimitero. Il PG1 presenta delle caratteristiche simili ai due edifici precedentemente studiati, soprattutto nell'impiego di conci (in questo caso alberese) perfettamente squadrati e di varie dimensioni, l'utilizzo di un finto concio per la realizzazione della monofora centrale e la lesena angolare come in San Giovanni. Differisce, tuttavia, per la scelta delle mensole impiegate lateralmente e sottostante l'apertura, per l'archeggiatura cieca e le lesene che corrono lungo tutta la superficie dell'abside, caratteristiche che sembrerebbe condividere invece con il

⁴⁰ Nella fonte citato come "Capollinni", cfr, Naccheri, Vanagolli, 1987, 44-45.

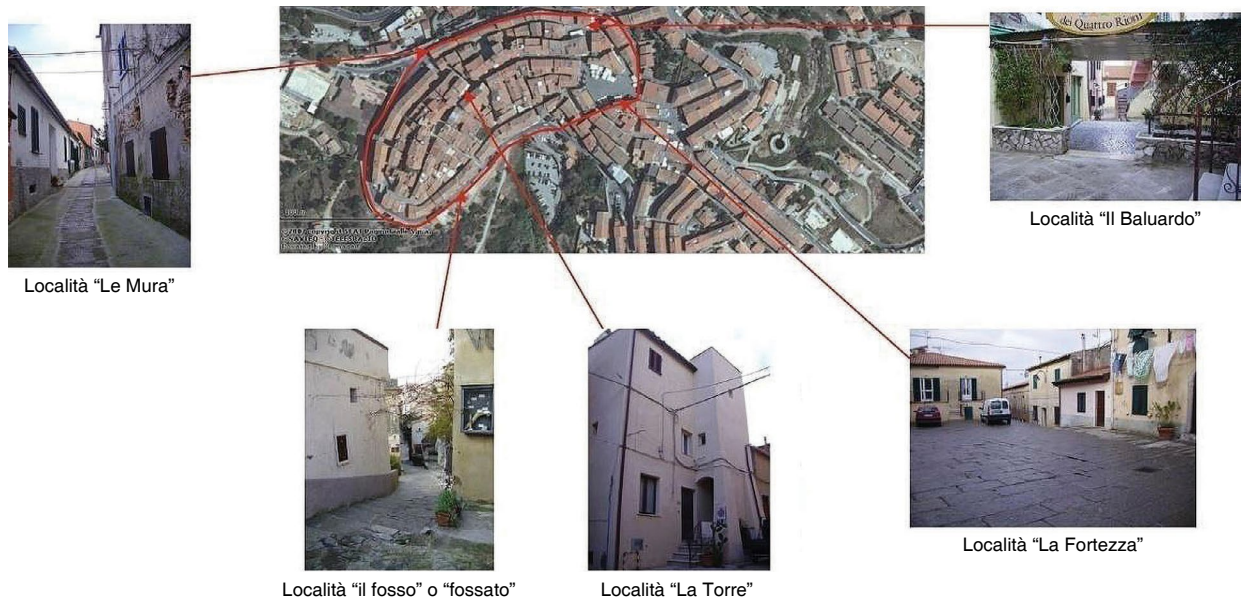
⁴¹ Pintor, 1898, 231-232.

⁴² Pintor, 1898, 232.

⁴³ Ricci 2007/2008, 49-50.

linguaggio architettonico di area lucchese⁴⁴. Da segnalare inoltre la particolare tecnica di inserimento delle lesene: la porzione laterale del concio della lesena viene appositamente sagomata, appoggiandosi poi agli elementi contigui, garantendo così l'ammorsatura della lesena.



Figura 19. Pianta di San Michele.

Il PP1 presenta per le sue esiguità delle difficoltà nello studio della muratura, è possibile rintracciare tuttavia la presenza di un basamento comune a San Giovanni e San Lorenzo e l'uso di conci di medie e piccole dimensioni; osservando inoltre l'angolo esterno destro si intravede il principio di quella che probabilmente era una parasta angolare. Infine il PP2 e il PP3 sono completamente intonacati.

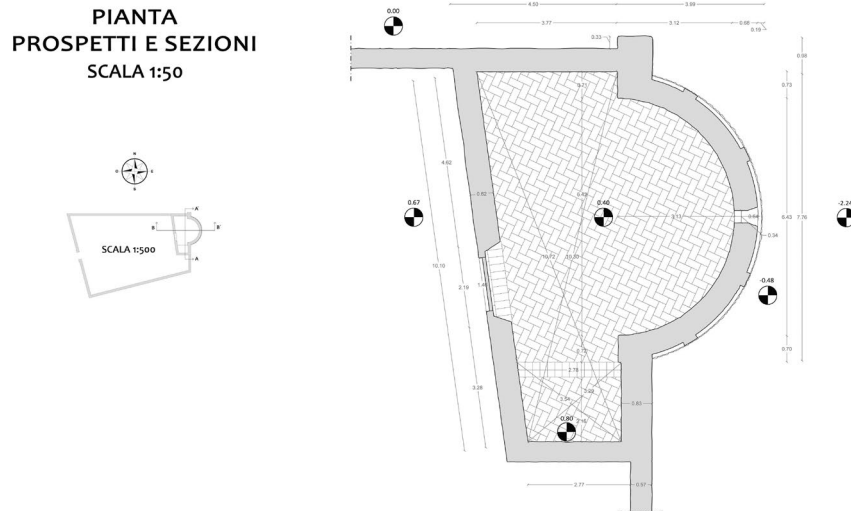

Figura 20. Rilievi di San Michele a Capoliveri realizzati da I. Costantino, I. Trifirò e M. Grassini.

⁴⁴ Si veda a proposito il terzo capitolo.

La chiesa di “*Latrano de Ilva*” compare per la prima volta in un documento del 1299, quando risulta debitrice nei confronti dell'Arcivescovo di Pisa per il pagamento della decima, mentre il comune di Latrano era già comparso in un documento del 6 agosto 1260, debitore nei confronti dell'Arcivescovo per il pagamento dei falconi⁴⁵.

Successivamente, dalla testimonianza di una visita pastorale del 15 marzo 1567, sappiamo che era stata distrutta da un'incursione turca⁴⁶.

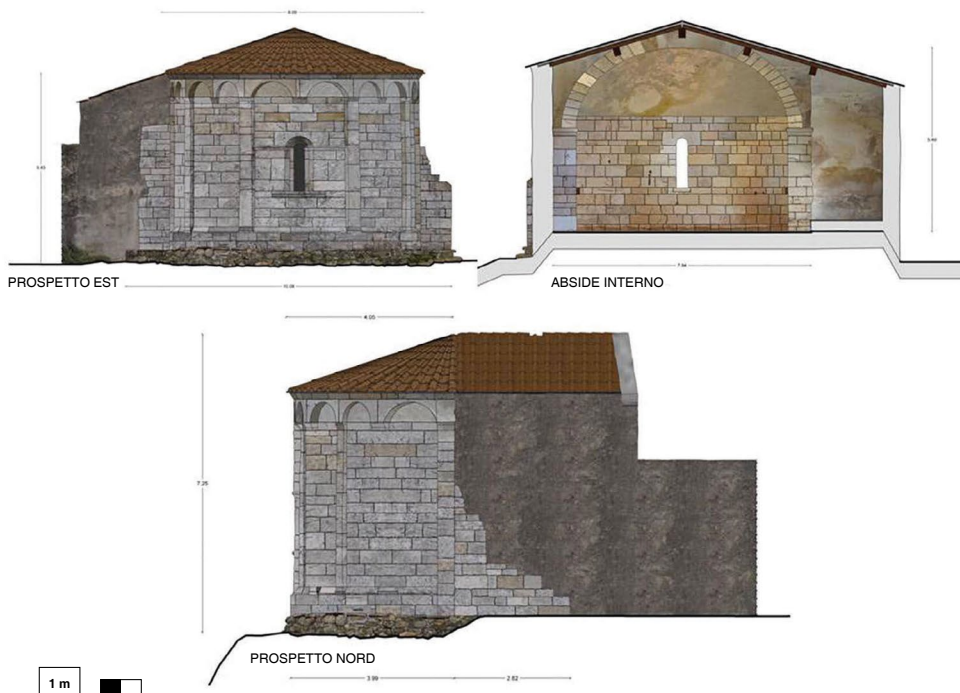
Santo Stefano alle Trane, ad aula unica e monoabsidata, è un chiaro esempio di come uno stesso gruppo di maestranze, o due gruppi differenti che condividono lo stesso bagaglio tecnico, possano trarre dal loro lavoro due edifici dal linguaggio architettonico nettamente differente, perché la scelta della simbologia formale spettava con tutta probabilità al committente. La chiesa, infatti, se da una parte si allontana dai due tipi edilizi sopra indagati, avvicinandosi invece al linguaggio stilistico-architettonico pisano, dall'altra presenta le medesime scelte tecniche: l'uso della punta per la rifinitura dei conci, la sagomatura dei giunti ad “L” per il raccordo dei filari, la posa in opera dei singoli pezzi sul lato più corto. È opportuno precisare che l'edificio ha subito pesanti rimaneggiamenti, se non delle vere e proprie ricostruzioni, ma tali caratteristiche sono chiaramente riconoscibili all'interno delle fasi medievali.

Il PP1, che è crollato nella parte destra ed è stato ricostruito con l'impiego di conci di recupero, bozze e pietre spaccate, presenta delle caratteristiche assolutamente peculiari al modello pisano, come l'utilizzo dell'archeggiatura cieca doppia e la finta loggia della parte superiore (anch'essa interessata in più punti da reinserimenti successivi) caratteristiche che troviamo impiegate in alcune chiese del Monte Pisano e della pianura di Pisa⁴⁷. In comune con San Giovanni e San Lorenzo presenta solo l'apertura cruciforme nella parte superiore della facciata, il cui profilo a capanna è stato probabilmente ricostruito, e l'ingresso sormontato da un arco a tutto sesto cieco, caratteristica che ritroviamo frequentemente in edifici religiosi medievali, a partire dalla fine XI- inizio XII secolo, con scelte stilistico-costruttive anche molto differenti tra loro.

Da segnalare infine l'utilizzo di mensole decorate, in parte reimpiegate, come ulteriore elemento di differenziazione del linguaggio architettonico del TE2 dal TE1.

Il PP2 presenta diversi reinserimenti e ricostruzioni: la parte sinistra esterna, in corrispondenza del crollo della facciata, il limite superiore del prospetto (che presenta anche una fila di mensole chiaramente ricollocate), la muratura a sinistra della monofora verso l'abside e probabilmente la monofora stessa, caratterizzata dall'impiego di laterizi, di una mensola uguale a quelle reinserite sul profilo superiore del prospetto e da segni di riconsolidamento nella strombatura. Anche il portale centrale presenta dei reinserimenti in laterizi e l'impiego di due mensole decorate che differiscono di misura, inoltre quella di sinistra appare visibilmente fratturata.

Il PP3 presenta una muratura perfettamente orizzontale e l'impiego in due punti di conci sagomati ad “L”. Nella parte alta del prospetto sono presenti archetti pensili e mensole, con ancora conservate le decorazioni che hanno trovato confronti con edifici nel pisano e nel lucchese⁴⁸. La monofora è realizzata con un finto concio, questa volta però decorato con un archetto cieco. Nella parte superiore del prospetto il profilo a capanna è stato almeno in parte ricostruito, e sul lato destro dell'abside anche la porzione di mensola presente è probabilmente il frutto di un ricollocamento successivo.

⁴⁵ Maroni, 2004, 30.

⁴⁶ Belcari, 2009, 131.

⁴⁷ Si veda a proposito il terzo capitolo.

⁴⁸ Si veda a proposito il terzo capitolo.

Infine il PP4 presenta un portale laterale con arco e lunetta che ha probabilmente subito dei reinserimenti nella zona adiacente allo stipite sinistro, anche la parte superiore del prospetto è stata in parte ricostruita ma la fila dei conci posti in verticale è da attribuire alla *facies* medievale, con le conseguenti considerazioni formulate per gli edifici di San Lorenzo e San Giovanni.



Figura 21. Santo Stefano alle Trane veduta dei prospetti (in ordine: PP1, PP2, PP4 e PP3) pianta e ortofotopiani realizzati da Isabella Trifirò, Irene Costantino e Matteo Grassini della facoltà di Ingegneria dell'Università di Pisa.



Figura 22. Particolari delle mensole del PP2 e del PP3.

I.3 La ricognizione territoriale: individuazione delle chiese scomparse, dirute o parzialmente conservate

La ricognizione sul territorio elbano ha portato all'individuazione di altri edifici religiosi, ridotti a rudere (si tratta di lacerti murari consistenti in un solo filare) o dove la *facies* medievale si è solo parzialmente conservata, come il caso delle chiese oggetto di interventi successivi che ne hanno alterato le forme originarie. Solo in un caso, la chiesa di San Bartolomeo nei pressi del paese di Pomonte, si è rintracciato una porzione di muro sufficiente per lo studio del tipo murario, ma attualmente è stato comunque possibile solo constatare la particolarità della tecnica costruttiva rispetto alle altre chiese presenti sull'isola.



Figura 23. San Bartolomeo. Veduta dell'unico lacerto murario sopravvissuto in elevato e del profilo del catino absidale.

La muratura di San Bartolomeo è caratterizzata dall'uso di pietre di piccole dimensioni, sommariamente squadrate o sbazzate, poste in filari orizzontali e intervallate dall'impiego di conci di maggiori dimensioni perfettamente squadrate e spianati. Dell'edificio è ancora possibile riconoscere il profilo curvo dell'abside, ridotto però a soli due filari. Lungo il pendio sono visibili le pietre del crollo dell'edificio, e non molto distante un recinto, probabilmente un caprile⁴⁹, realizzato con pietre di reimpiego. Lungo

⁴⁹ I caprili sono dei ripari naturali montani che venivano integrati con muretti a secco per suddividere o ampliare gli spazi. Questi luoghi sono stati indagati dall'Università di Siena nel 1984 con rilevamenti tramite fotografia aerea. Tra le altre cose si è scoperto che l'utilizzazione diffusa di questi luoghi si protrae fino ad epoche recenti; appare chiaro quindi come un'indagine stratigrafica risulti più che necessaria per comprendere tutte le numerose fasi di utilizzo. Ducci, 2001, 221.

l'attuale sentiero che porta alla chiesa sono rintracciabili tracce di una strada realizzata con pietre di grandi e medie dimensioni: l'edificio doveva sorgere nei pressi della rete viaria che collegava i maggiori centri del versante occidentale dell'isola, come si può evincere dalla cartografia di epoca moderna.

Non sono state rintracciate al momento fonti scritte riferite a San Bartolomeo, i soli dati a nostra disposizione sono perciò quelli derivati dalla ricognizione archeologica che ha portato all'individuazione delle murature medievali conservatesi a monte dell'attuale paese di Pomonte, per questo motivo uno scavo stratigrafico dell'area potrebbe rivelarsi essenziale.

Un altro edificio individuato durante la ricognizione è stato quello di Santa Maria alle Piane del Canale, una chiesa di cui, come San Bartolomeo, non possediamo nessuna fonte scritta, tranne la testimonianza di Vincenzo Mellini del XIX secolo, che ne traccia una planimetria (corrispondente a quanto si può ancora osservare oggi) e l'indicazione del toponimo su una cartina storica del XIX secolo, la cui attribuzione con l'edificio in esame è abbastanza certa. Non è possibile invece attribuire con certezza i resti murari alle Piane del Canale ad un edificio religioso, tuttavia è osservabile sul lato orientale una certa curvatura del perimetro, forse in corrispondenza di un abside. La muratura è caratterizzata da bozze di granito e l'apparecchiatura non procede per filari orizzontali.



Figura 24. Santa Maria alle Piane del Canale (a sx) e San Quirico a Grassera (a destra).

L'edificio di San Quirico a Grassera si trova invece nei pressi dell'abitato di Rio nell'Elba, nel versante orientale dell'isola. Il Comune di Rio e Grassera è citato per la prima volta in un documento del 1260, nell'elenco dei sette comuni in cui era stata divisa l'Isola d'Elba⁵⁰ e successivamente viene ricordato nel 1290 come debitore nei confronti dell'Arcivescovo di Pisa. Nel documento vengono elencati inoltre i nomi dei due consoli, dei tre consiglieri, dei due camerati e dei due sindaci presenti nel Comune⁵¹. La chiesa è ricordata per la prima volta nelle *Rationes Decimarum* del 1304⁵², l'intitolazione riportata è però quella di "Grassera e Menna".

Le notizie successive riguardano un atto notarile del 1343⁵³ e quella della sua distruzione avvenuta nel

⁵⁰ Ricci, 2007/2008, 43.

⁵¹ Si tratta di *Ghiandato Hubaldi e Puccio Salutati; Matteo Francisi, Aldino Thomei e Bono Bonaguada; Bertolotto Thomei e Juncto Benvenuti; Nuccio Gerardi e Guido Parazo*, Vanagolli, 1998, 5.

⁵² Giusti, Guidi, 1942.

⁵³ In un Atto notarile di quell'anno si legge "Dato condam Petri rectore ecclesie Sancti Quilici de Grassula [...]", Melani, 1977-1978, 20.

1534 per opera del pirata Ariadeno Barbarossa⁵⁴. Della chiesa rimane soltanto una porzione di muratura di circa un metro dell'abside e parte del basamento sul lato sud, in entrambi i casi non è stato possibile effettuare una lettura stratigrafica degli elevati.

Per quanto riguarda gli altri edifici religiosi, cioè San Biagio, San Frediano e San Benedetto (quest'ultima recentemente rintracciata dall'architetto Silvestro Ferruzzi), non è stato possibile individuarli personalmente, data l'inagibilità dei sentieri, tuttavia si è fatto ricorso a pubblicazioni recenti⁵⁵ e ad archivi fotografici privati di persone del luogo⁵⁶.

Infine, da segnalare la porzione di muratura ancora leggibile, sebbene oggetto di interventi di restauro, del Santuario della Madonna della Neve di Lacona, (intitolazione rintracciata anche sul continente nei dintorni di Buti, sul Monte Pisano⁵⁷), caratterizzata dall'impiego di conci di varie dimensioni, squadriati o sommariamente squadriati, posti in opera non sempre orizzontalmente. In facciata, come sul prospetto nord, si possono notare dei laterizi probabilmente connessi con gli interventi di restauro; sul lato destro i giunti e i letti sono parzialmente restaurati, ma sembrerebbe poter attribuire questa porzione di prospetto alla *facies* medievale, anche per la presenza di un portale con architrave triangolare in fase con la muratura. La prima menzione dell'edificio conosciuta sembrerebbe essere quella presente in un documento elbano conservato nella parrocchia di Campo⁵⁸, tuttavia al momento non è stato possibile rintracciarlo.



Figura 25. Santa Maria a Lacona.

Alcuni scavi eseguiti nel 1987 hanno riportato alla luce il perimetro di quello che molto probabilmente era il primitivo edificio medievale (3,80 m di larghezza per 8,35 m di lunghezza), orientato est-ovest e dotato di un'abside, della quale sono stati rintracciati alcuni conci riutilizzati nella muratura dell'attuale presbiterio (con l'abside la lunghezza fu fissata a 11,60 m)⁵⁹.

⁵⁴ De Leonardis 1989-1990, 104.

⁵⁵ Belcari, 2009.

⁵⁶ In particolare ho avuto la fortuna di accedere al materiale dell'architetto Silvestro Ferruzzi.

⁵⁷ Si tratta della chiesa di Santa Maria ad Nives di Panicale, a proposito si veda il terzo capitolo di questa tesi.

⁵⁸ Il documento è citato in De Leonardis, 1989-1990, 113.

⁵⁹ Casini Wanrooij, Maetzke, Trotta, 1988, 23.

Le chiese oggetto della ricognizione sul territorio effettuata per questa ricerca non completano il quadro degli edifici religiosi dell'Isola d'Elba. Esistono infatti una serie di toponimi che compaiono solo nelle fonti scritte ma dei quali non rimane nessuna traccia materiale. Nelle decime del 1298 il territorio elbano appare diviso in tre pivieri: *Prioria de Campo*, *Plebes de Marciana*⁶⁰ e *Plebes de Ferraia*, mentre la pieve di San Michele in Capoliveri era già comparsa nel 1235, e ricomparirà negli elenchi delle decime del 1302⁶¹ (al momento non è possibile stabilire il perché della sua assenza in quelli del 1298). All'interno di ogni piviere il territorio era poi organizzato in una serie di chiese suffraganee, tra queste troviamo: San Mamiliano di Campo⁶² nel piviere di Campo, San Mamiliano di Capoliveri⁶³, San Miniato al Cavo⁶⁴ nel piviere di Capoliveri.

Tra gli edifici scomparsi troviamo infine anche la pieve di Ferraia citata, oltre che nelle decime del 1298, anche in un documento del 15 aprile 1343, con l'intitolazione a "*Sancti Iohannis*"⁶⁵, toponimo che esiste ancora nella Rada di Portoferraio.

⁶⁰ A proposito della controversa attribuzione tra la tra la Plebs de Marciana e San Lorenzo vedi il paragrafo dedicato alla lettura stratigrafica dell'edificio.

⁶¹ De Leonardis, 1989-1990, 45.

⁶² De Leonardis, 1989-1990, 82.

⁶³ De Leonardis, 1989.1990, 85.

⁶⁴ De Leonardis, 1989.1990, 89.

⁶⁵ Melani, 1977-1978, 27.

Capitolo II

Elementi per la ricostruzione della storia della diocesi
di Populonia-Massa Marittima tra VIII e XI secolo:
dal ducato di Lucca alla formazione delle signorie
territoriali comitali e monastiche

**Elementi per la ricostruzione della storia della diocesi
di Populonia-Massa Marittima tra VIII e XI secolo: dal ducato di Lucca
alla formazione delle signorie territoriali comitali e monastiche**

Il confronto storico-politico con la Val di Cornia ha permesso di individuare una serie di entità che operarono sul territorio, a partire dall'alto Medioevo, con finalità diverse. Come vedremo nel capitolo seguente, è dibattuta l'esistenza effettiva di una contea riferita alla sola circoscrizione territoriale di Populonia, che comprendesse anche l'Isola d'Elba. Nelle fonti scritte di epoca longobarda l'area è associata al solo termine "*finis*", tanto da pensare ad una natura esclusivamente ecclesiastica della circoscrizione territoriale, mentre in epoca carolingia formò una *iudicalia* a sé stante, nella quale assunse un ruolo determinante la famiglia degli Aldobrandeschi (il cui incarico comitale è appurato per l'area meridionale della Toscana) in stretto rapporto con la cattedra vescovile di Lucca che estese la propria influenza politica e culturale anche in Val di Cornia.

A partire dall'XI secolo la famiglia dei Gherardeschi, attraverso una politica matrimoniale con i più influenti componenti degli Aldobrandeschi, strettamente legate al potere imperiale e alla città di Lucca, ottenne il controllo di una ampia fascia territoriale alle spalle del promontorio di Piombino che andrà a completare la cosiddetta "*terra tedicinga*". Entrambe le famiglie, e in particolar modo i Gherardeschi, promossero una politica di fondazioni di enti monastici distribuiti strategicamente sul territorio, in modo da controllare le zone altamente produttive: caso emblematico San Giustiniano a Falesia posto a controllo del bacino idrografico omonimo, fondamentale in termini di sussistenza e per il commercio del minerale ferroso proveniente dall'Isola d'Elba.

Proprio questo stretto legame, in termini di risorse, tra la Val di Cornia e il territorio elbano, ha fatto propendere per l'ipotesi di un quadro politico unitario dove è possibile rintracciare tutta quella serie di trasformazioni che interessarono il *Regnum Italiae* tra IX e XII secolo: indebolimento del potere imperiale e la conseguente appropriazione di beni pubblici, organizzazione dei nuovi territori e poteri giuridici attraverso la fondazione o ri-fondazione di castelli e enti monastici preposti alla gestione e controllo del territorio, delle risorse e del popolamento.

Dall'analisi storico-archeologica dell'area elbana e dai confronti territoriali con l'entroterra corninese è stato possibile, quindi, osservare come parallelamente allo svilupparsi economico-politico della città di Pisa, si assistette alla formazione di una serie di poteri forti alternativi che utilizzarono linguaggi architettonici differenti per la rappresentazione del proprio prestigio e potere.

**Elements for the reconstruction of the history of the diocese
of Populonia-Massa Marittima between the 8th and 11th centuries: from the Duchy
of Lucca to the formation of the territorial comital and monastic lordships**

Thanks to the territorial comparison with the Val di Cornia territory it was possible to identify a series of entities that operated in the area, starting from the early Middle Ages, with different purposes. As we will see in the following chapter, the actual existence of a shire related to the territorial district of Populonia, which also included the Island of Elba, is debated. In the written sources of the Lombard period the area is associated with the term “*finis*” only, so to think of an exclusively ecclesiastical nature of the territorial district, while in the Carolingian period it formed a separate *judicialia*, in which the family of Aldobrandeschi (whose role is ascertained for the southern area of Tuscany) in strict relationship with the episcopal chair of Lucca which extended its political and cultural influence also in the Val di Cornia territory.

Starting from the 11th century, the Gherardeschi family, through a marriage policy with the most influential members of the Aldobrandeschi, strictly linked to the imperial power and the city of Lucca, gained control of a large territory behind the promontory of Piombino which will go to complete the so-called “*tedicinga land*”. Both families, and in particular the Gherardeschi, promoted a policy of foundations of monastic entities strategically distributed over the territory, in order to control the highly productive areas: emblematic case of San Giustiniano a Falesia placed in control of the homonymous hydrographic basin, fundamental in terms of subsistence and for the trading of iron ore from the Island of Elba.

This territorial relationship, in terms of resources, between the Val di Cornia and the Elban territory, has led to the hypothesis of a unitary political context where it is possible to observe a series of transformations that affected the Regnum Italiae between IX and XII century: weakening of imperial power and the consequent appropriation of public assets, organization of new territories and legal powers through the foundation or re-foundation of castles and monastic entities responsible for the management and control of the territory, resources and population.

From the historical-archaeological analysis of the Elban area and from the territorial comparisons with the Corninese hinterland it was possible, therefore, to observe how in parallel with the economic-political development of the city of Pisa, a series of strong alternative powers were formed that used different architectural languages to represent their prestige and power.

La diocesi di Populonia-Massa Marittima si estendeva dal litorale tirrenico alla parte più meridionale delle Colline Metallifere, comprendendo anche le isole tirreniche dell'Elba, Capraia, Pianosa, Montecristo, Gorgona, escluse quelle del Giglio e di Giannutri¹. Le notizie riguardanti la diocesi nei primi secoli del Medioevo sono piuttosto scarse, tuttavia possiamo ricostruire il profilo di un tessuto ecclesiastico già formato e strutturato, tant'è che "Asellus Pupuloniensis", probabilmente già sul seggio vescovile dal 495, partecipò nel 502 ai sinodi romani di papa Simmaco².

Già nel VI secolo d.C. l'economia del promontorio di Populonia era improntata fortemente sul mare: i ritrovamenti archeologici a Poggio del Castello potrebbero inoltre riconfermare la presenza di un presidio militare, a controllo del porto di Baratti, descritto da Rutilio Namaziano³. Per quanto riguarda l'Isola d'Elba, dai ritrovamenti ceramici di IV-V secolo a Portoazzurro⁴ è possibile documentare rapporti con l'intero bacino del Mediterraneo, basati molto probabilmente anche sul commercio dell'ematite elbana, che continuò ad interessare nei secoli centrali dell'Alto Medioevo una larga fetta dell'economia degli insediamenti del promontorio di Populonia⁵.

Successivamente sappiamo che nel VI secolo, dopo la conquista longobarda avvenuta intorno al 591, la diocesi versava in situazioni disastrose e fu affidata perciò da Gregorio Magno al vescovo di Roselle Balbino⁶, ma la crisi doveva essere stata superata nel 649 quando compare nuovamente un vescovo di Populonia, Mariniano⁷.

Non abbiamo altre notizie sulla crisi provocata dalla conquista longobarda, sappiamo solo, dalla testimonianza di Giorgio Ciprio, che l'Elba era un presidio bizantino⁸ ma non siamo in grado di ricostruire le vicende all'interno delle dinamiche della formazione del *Regnum* longobardo. È probabile che l'Isola rappresentasse un avamposto sia verso le altre isole del Tirreno, sia verso i presidi bizantini costieri di Luni, Pisa e Civitavecchia⁹, caratteristica, quella di territorio impiegato come "testa di ponte", che mantenne nel corso del Medioevo quando passò sotto l'influenza pisana¹⁰.

Le notizie successive appartengono all'VIII secolo, quando almeno una parte della diocesi di Populonia, cioè le località di Monteverdi, Massa Marittima, San Regolo in Gualdo, Paganico e Paterno¹¹ appartenevano alla giurisdizione della città di Lucca, sede di un ducato. Allo stato attuale della ricerca storica non è stato possibile capire se i possedimenti di Lucca si limitassero ad un *enclave* in Val di Cornia, escludendo Populonia e le isole del Tirreno (secondo un'ipotesi dello Schneider¹²) o se l'intera circoscrizione territoriale dipendesse sul piano civile da Lucca.¹³

Sulla presenza o meno di una *iudicaria* indipendente a Populonia non abbiamo nessuna notizia diretta, gli storici concordano nel ritenere che l'attestazione nei documenti di VIII secolo di un "*finis Cornino*" e di un "*finis Pupulonienses*" siano da attribuire nel primo caso alla linea difensiva costiera, nel secondo al

¹ Dallai, 2003a, 113.

² Garzella, 2005, 137.

³ Dallai, Farinelli, Francovich, 2005, 118.

⁴ Citter, 1992, 185-186.

⁵ Dallai, Farinelli, Francovich, 2005, 112.

⁶ Ceccarelli Lemut, 1985a, 20

⁷ Ceccarelli Lemut, 1985a, 20.

⁸ Citter, 1995, 203.

⁹ Citter, 1992, 193.

¹⁰ Una riconferma della presenza bizantina all'Isola d'Elba potrebbe derivare dall'episodio della fuga del vescovo Cerbone, proprio in conseguenza delle vessazioni subite dai longobardi, narrata nei *Dialogi* di Gregorio Magno. Garzella, 2005, 141.

¹¹ Ceccarelli Lemut, 1985a, 20.

¹² Schneider, 1975, 117.

¹³ In questo periodo compare inoltre la prima menzione di un edificio pievano nella diocesi di Populonia: si tratta di Santa Maria del Cornino, ricordata in un documento lucchese del 769, Ceccarelli Lemut, 2003c, 34.

distretto ecclesiastico.¹⁴ Il riferimento ad una *iudicalia* propria del territorio di Populonia compare nei documenti solo in epoca carolingia, anche se l'utilizzo di un termine longobardo pone qualche dubbio sulla sua precedente esistenza.

Nel documento del gennaio 826 i livellari dei beni appartenenti alla chiesa di San Regolo in Gualdo, posti a Paterno e a Pagnatico, si impegnavano a recarsi a "*iustitia faciendum et iudicium observandum infra ista iudicalia de Populonio*", in riferimento agli stessi territori che nell'VIII secolo erano dipendenti dal vescovo di Lucca.

In epoca franca, quindi, fu costituito un ambito giuridico civile che faceva capo a Populonia, separato dalla *iudicaria* lucchese con la quale confinava¹⁵. Infine il termine specifico di *comitatus* applicato a questa zona compare in un documento del 901 emesso dall'imperatore e re d'Italia Ludovico III durante un placito presieduto a Roma¹⁶.

La questione se all'interno di tale comitato fosse compresa o meno l'Isola d'Elba è assai complessa, data la cronica assenza di fonti scritte note che citino l'isola.

Tuttavia proprio l'esortazione del papa Adriano I nei confronti di Carlo Magno¹⁷ affinché cedesse alla chiesa di Roma quei "*finis populonienses*" coincidenti con l'antico distretto ecclesiastico occupato dai longobardi sul cui modello si costituirà la "*iudicalia de Populonia*" carolingia¹⁸, dei quali rivendicava non solo il controllo spirituale ma anche quello temporale in base alla donazione fattagli da Pipino all'indomani della conquista franca¹⁹, farebbe ritenere un'omogeneità anche dal punto di vista civile e amministrativo, oltre che ecclesiastico, tra la Val di Cornia e l'Isola d'Elba.

Questo tenuto conto del fatto che tra VII e VIII secolo, proprio per opera dei Carolingi, si attuò un programma di ricostituzione della rete delle chiese battesimali, operando un'identificazione tra circoscrizioni civili ed ecclesiastiche²⁰, ed organizzando il territorio intorno ai centri pievani e alle sedi vescovili, ai quali furono conferiti dall'autorità civile funzioni pubbliche e un ruolo centrale nella gestione del popolamento²¹.

Sebbene Populonia avesse ottenuto nel IX secolo una *iudicalia* indipendente da Lucca questa mantenne comunque il predominio politico sulla regione almeno fino al X secolo, quando in un documento del 900 Adalberto II è definito "*illustris Tusciae marchio*"²². Inoltre, sebbene i re franchi avessero stabilito a Populonia il centro della nuova contea, riducendo così il divario tra le circoscrizioni civili ed ecclesiastiche²³, solo nell'XI secolo si avrà un centro fisso nella città di Massa Marittima, come conseguenza della traslazione della sede diocesana in seguito agli attacchi saraceni lungo la costa²⁴.

¹⁴ Ceccarelli Lemut, 1985a, 21.

¹⁵ Rossetti, 1981, 252.

¹⁶ Ceccarelli Lemut, 1985a, 22.

¹⁷ Ceccarelli Lemut, 1985a, 21.

¹⁸ Rossetti, 1971, 249.

¹⁹ Susi, 2005, 18.

²⁰ Ceccarelli Lemut, 2005, 155.

²¹ Rossetti, 1997, 116. Questo processo non portò mai, tuttavia, il vescovo a sostituire il conte come funzionario, nemmeno quando il comitato attraversò il periodo di crisi dopo la disgregazione del regno carolingio; piuttosto alla base dell'esercizio dei poteri comitali da parte del vescovo ci fu il coincidere di poteri giurisdizionali con il diritto territoriale della città, di cui egli divenne signore feudale. Rossetti, 1997, 143

²² Susi, 2005, 18.

²³ Violante, 1997, 95.

²⁴ Infatti a causa del saccheggio saraceno dell'809 la sede diocesana fu traslata in una località non meglio precisata del Cornino ma nel X secolo fu probabilmente riportata a Populonia, dato che a partire dal 901 ritroviamo l'espressione "*comitato populoniense*" o nella variante "*in comitato et territorio*". Ceccarelli Lemut, 1985a, 22, Rossetti, 1973, 253.

Tra IX e X secolo inoltre è possibile cogliere i primi segni della trasformazione negli equilibri del potere in Val di Cornia: ad un progressivo indebolimento del controllo politico di Lucca sul territorio corninese assistiamo parallelamente alla formazione di nuovi centri di potere, gestiti o indirettamente legati alle famiglie comitali degli Aldobrandeschi e dei Gherardeschi²⁵. I continui spostamenti della sede diocesana populoniese, inoltre, non permisero l'affermazione di un centro cittadino dinamico e il formarsi di una presenza vescovile stabile e forte, tant'è che le funzioni urbane furono assunte proprio dai castelli e dalle fondazioni monastiche²⁶.

Questa trasformazione nel panorama politico della diocesi è rintracciabile nella documentazione scritta: come possiamo osservare, infatti, nella tabella riportata sotto (**Tab. 1**) le *curtes* e i *castra* che tra VIII e X secolo comparivano tra le proprietà del vescovo, nei secoli successivi o non se ne ha più notizia o il presule non compare tra i possessori.

TABELLA 1 – CASTRA E CURTES IN VAL DI CORNIA TRA VIII E XII SECOLO.				
TOPONIMO	VIII-X secolo	PROPRIETARI	XI-XII secolo	PROPRIETARI
San Vito di Cornino	829, <i>curtes</i> 5 settembre 856 980 CECCARELLI LEMUT, 1996	Vescovo di Lucca Parte delle rendite in mano a Ildebrando Della Gherardesca	1077 <i>castrum Vignale</i> , 1084 1139 CECCARELLI LEMUT, 2003a	Luogo di una donazione a San Quirico (Aldobrandeschi? Gherardeschi?)
Colonnata	5 ottobre 831, <i>curtes</i> ROSSETTI, 1978	Vescovo di Lucca ROSSETTI, 1978	1055	Monastero di San Bartolomeo di Sestinga.
Casale Longo	2 novembre 867 <i>curtes</i> ROSSETTI, 1978	Vescovo di Lucca		
Casalappi	762 <i>curtes</i> , compare come <i>Casale Episcopi</i> 20 dicembre 882 14 novembre 949 la corte è in rovina BIANCHI, 2004	Vescovo di Lucca	1055 1127 1138 ROSSETTI, 1973	San Bartolomeo di Sestinga. Aldobrandeschi Gherardeschi
Castagneto		San Pietro di Monteverdi	1138 BIANCHI, 2004	Gherardeschi San Pietro di Monteverdi
Accesa	Seconda metà del IX secolo 14 novembre 949 in rovina VOLPE, 1964.	Vescovo di Lucca	1099 VOLPE, 1964. GARZELLA, 2001	Donazione di Rolando del fu Fraolmo al Vescovo di Massa Marittima
San Giorgio di Ravi	Seconda metà del IX secolo 14 novembre 949 in rovina VOLPE, 1964.	Vescovo di Lucca	1068 VOLPE, 1964.	Donazione del monastero di San Bartolomeo di Sestinga agli Aldobrandeschi
Valli	973 <i>curtes</i> VOLPE, 1964.	Lotario re d'Italia lo dona a San Salvatore a Pavia	1010 BIANCHI, 2004	Aldobrandeschi
Suvereto	923 18 aprile 973 <i>curte et castello</i> VOLPE, 1964.	Aldobrandeschi		
Alma	18 aprile 973, <i>curte et castello</i> VOLPE, 1964.	Aldobrandeschi	1055, 15 dicembre 1074, 13 giugno 1182 VOLPE, 1964.	San Bartolomeo di Sestinga, poi Guglieschi, poi Ospedale di San Leonardo di Stagno

²⁵ Nei siti di Suvereto, Campiglia, Rocca San Silvestro e Donoratico il processo di fortificazione era già in atto dal X secolo. Nel corso del XII secolo, con l'affermazione delle signorie territoriali, tutti questi insediamenti furono coinvolti in un processo di rinnovamento edilizio, Bianchi, 2004, 1.

²⁶ Farinelli, 2003, 110-115.

Capitolo II - Elementi per la ricostruzione della storia della diocesi di Populonia-Massa Marittima tra VIII e XI secolo

Scarlino	18 aprile 973 <i>curte et astello</i> VOLPE, 1964.	Aldobrandeschi	1108 Metà XII sec. CECCARELLI LEMUT, 1985b	Canonica della cattedrale di Roselle conti Alberti
Buriano	18 aprile 973 <i>curte et castello</i> VOLPE, 1964.	Aldobrandeschi	1048 VOLPE, 1964.	Lambardi
Campiglia			1004 <i>castrum</i> CECCARELLI LEMUT, 1981	Gherardeschi
Montioni	783 26 giugno 818 <i>curtes</i> , 19 gennaio 829 dipendente dalla <i>curtes</i> di San Vito di Cornino, 5 settembre 856 CECCARELLI LEMUT, 1996	Vescovo di Lucca Fraolmo detto Barone	1038 <i>curte et castello</i> 1149 CECCARELLI LEMUT, 1996	Tederico del fu Ildebrando (famiglia?) Vescovo di Massa Marittima
Campetroso	VIII secolo ROSSETTI, 1973	San Pietro di Monteverdi	1040 ROSSETTI, 1973	San Pietro di Monteverdi
Franciana			1094 ROSSETTI, 1973 DALLAI, 2003 a	Aldobrandeschi San Quirico di Populonia
Monte S.Lorenzo			1125 1149 FRANCOVICH, FARINELLI, 1994	Gherardeschi Vescovo di Massa
Porto Baratti			23 aprile 1117 ROSSETTI, 1973 1149 DALLAI, 2003a	Gherardeschi Vescovo di Massa Marittima
Donoratico			1161 BIANCHI, 2004	Gherardeschi San Pietro di Monteverdi
Rocca San Silvestro			1004 CECCARELLI LEMUT, 1981	Gherardeschi
San Regolo in Gualdo	825 20 gennaio 952 <i>curtes</i> , 17 maggio 983 ROSSETTI, 1978	Vescovo di Lucca Aldobrandeschi Donnuccio del fu Teudimondo		
Morrano	14 novembre 949, <i>curtes</i> in rovina ROSSETTI, 1978	Vescovo di Lucca		
Collacchia	6 settembre 940 <i>curtes</i> in rovina ROSSETTI, 1978	Vescovo di Lucca		
Sestanghe	996, <i>curtes</i> CITTER, 1992	Vescovo di Lucca		
Marsiliana		Fraolmo detto Barone	1038 ROSSETTI, 1978	Tederico del fu Ildebrando
Pietra			3 gennaio 1048, <i>rocca</i> DALLAI, 2003a	Arquino del fu Berizo compì una donazione a favore del monastero di San Quirico di Populonia.
Piombino			26 settembre 1022 CECCARELLI LEMUT, 1985a	San Giustiniano di Falesia.
Castellina			4 luglio 1277 CECCARELLI LEMUT, 1981	Vendita da parte di Rosso degli Aldobrandeschi al comune di Pisa
Biserno			1139 CECCARELLI LEMUT, 2003a	Gherardeschi
Valle	? <i>Curtes</i> CECCARELLI LEMUT, 1996	Vescovo di Lucca	1149 CECCARELLI LEMUT, 1996	Vescovo di Massa Marittima
Segalari			metà XI secolo CECCARELLI LEMUT, 1981	Gherardeschi

Per quanto riguarda gli Aldobrandeschi sembrerebbe che la loro base territoriale all'interno del comitato di Populonia, nonché di Sovana e Roselle, si sia formata proprio grazie alle donazioni ricevute dal vescovo di Lucca a partire dal IX secolo, nel contesto storico più generale che vide comparire qui, come a Pisa e a Volterra, i cosiddetti "grandi livelli", cioè concessioni ereditarie di terre dalle pievi alle più importanti famiglie laiche²⁷. I primi rapporti si instaurarono già con il capostipite della famiglia, Ilprando, abate del monastero di San Pietro Somaldi che, in una *cartula confessionis* rogata a Lucca il 25 gennaio dell'anno 800, offre alla chiesa di San Martino il monastero con i suoi beni pertinenti, riservando a sé e ai figli l'usufrutto di questi e il governo del monastero²⁸, sancendo in questo modo il diritto ereditario del bene, pratica diffusa soprattutto a partire dal X secolo nei rapporti tra laici ed ecclesiastici²⁹.

Nell'825 il chierico Albert fu il rettore di San Regolo in Gualdo e diretto amministratore dei beni che quella chiesa possedeva "*infra iudicialia de Populonia*" per conto del vescovo lucchese³⁰. Alla metà del IX secolo un membro della famiglia, Geremia, ricoprì la cattedra vescovile lucchese per volere dell'imperatore, e il fratello Idelbrando II ottenne il titolo comitale sui territori di Roselle, Sovana e Populonia³¹. Nell'867 è testimoniata la prima di una serie di donazioni compiute da Geremia nei confronti della famiglia; in particolare al fratello Ademari concesse in livello un mulino su fiume Sala presso Teupascio, in Val di Cornia, nei pressi di Casale Longo³².

È questo probabilmente il culmine di una dialettica che vide contrapposti politicamente la famiglia comitale e il vescovo di Lucca, che si risolse con la nomina imperiale a vescovo di Geremia e che si colloca nel più generale quadro di privatizzazione in senso signorile delle istituzioni ecclesiastiche nel momento in cui le istituzioni carolingie vennero meno nel controllo politico del territorio, già in atto nel corso del IX secolo e ancor più nel X³³.

Attorno alla metà del X secolo pervenne nelle mani degli Aldobrandeschi anche l'importante centro monastico di San Pietro di San Pietro a Monteverdi, fondazione privata del 754 per volontà del pisano Walfredo, situato nel Cornino al confine tra la diocesi di Populonia e quella di Volterra. Il monastero, che si trovava al centro di un importante distretto minerario, fu donato ai conti Aldobrandeschi direttamente da Berengario II insieme ad importanti responsabilità pubbliche, segno dei rapporti stretti che i membri della famiglia instaurarono anche con il Regno³⁴.

Quale sia stata la storia dell'Elba all'interno di uno scenario storico così delimitato non ci è dato saperlo, poiché l'Isola non compare esplicitamente in nessun documento tra VIII e IX secolo. Benché gli Aldobrandeschi detenessero importanti possedimenti in Val di Cornia la questione se essi esercitassero anche il titolo comitale non è ben chiara: se il Volpe propende per questa ipotesi³⁵ è pur vero che in nessun documento essi appaiono fregiati del titolo di "*comites populonienses*"³⁶.

Tuttavia, il ruolo esercitato dalla famiglia nella contea di Populonia rimane indubbio così come il rapporto stretto che essi ebbero sia con il vescovo di Massa Marittima sia con una delle fondazioni

²⁷ Spicciani, 1999, 174. Riguardo alla storia della famiglia e alla formazione del potentato degli Aldobrandeschi nella Maremma grossetana di veda Collavini, 1998.

²⁸ Rossetti, 1981,151.

²⁹ Spicciani, 1999,209-210.

³⁰ Rossetti, 1978,153.

³¹ Rossetti, 1978,154.

³² Rossetti, 1978, 153.

³³ Violante, 1997,103-104.

³⁴ Rossetti, 1973, 256.

³⁵ VOLPE, 1970, 10.

³⁶ Rossetti, 1973, 255.

monastiche più importanti del promontorio, San Quirico di Populonia³⁷, che basò la sua economia soprattutto sulla lavorazione del ferro elbano e sul controllo delle rotte commerciali verso l'Isola. Allo stato attuale della ricerca siamo in grado di formulare solo delle ipotesi: infatti, benché sia abbastanza chiaro il legame tra i due territori, una troppo immediata generalizzazione non potrebbe far altro che danneggiare la riflessione storiografica. Tuttavia, in un quadro così delineato, rimane difficile non considerare l'idea che la stessa famiglia comitale avesse degli interessi legati all'estrazione del ferro elbano, attuati indirettamente attraverso il rapporto con la diocesi di Populonia e con San Quirico.

Del monastero benedettino di San Quirico di Populonia, formatosi intorno agli anni '70 dell'XI secolo³⁸, non si conosce esattamente il fondatore, tuttavia l'ipotesi maggiormente condivisa è quella che ritiene il vescovo di Populonia colui che trasmise la base territoriale e la chiesa al nascente cenobio, probabilmente nello stesso periodo in cui la sede diocesana fu traslata nell'entroterra³⁹. Se così fosse si dovrebbe riconoscere nell'azione del vescovo un tentativo di mantenere il controllo della zona, già fortemente interessata dalle mire espansionistiche di famiglie laiche pisane e lucchesi, attraverso la fondazione di un ente monastico che avrebbe catalizzato intorno a sé la gestione del territorio e lo sfruttamento delle risorse⁴⁰. Del resto, che la presenza del vescovo fosse forte sul promontorio lo dimostra il possesso che questo deteneva nel castello di Baratti⁴¹, attestato dal 1117⁴², nei pressi dell'antico scalo portuale verso il quale era convogliato il ferro proveniente dall'Elba.

Con il vescovo di Populonia i rapporti furono ancora più antichi e probabilmente si strinsero all'epoca della traslazione della sede vescovile nel Cornino, in una località non ancora definitivamente accertata ma per la quale si propende l'identificazione con Suvereto⁴³, *castrum* saldamente in mano degli Aldobrandeschi almeno dal X secolo⁴⁴ dove nel 1071 è testimoniata una chiesa intitolata a San Cerbone⁴⁵. La chiesa non è stata attualmente rintracciata, per cui non è possibile effettuare un confronto tra questa e le chiese elbane. Rimane, invece, la chiesa di San Giusto, non quella originaria attestata dalle fonti di X secolo⁴⁶ ma la nuova pieve che fu ricostruita nel XII secolo, come attesta un'iscrizione sul transetto della chiesa e testimoniata nelle *Rationes Decimarum* di XIII secolo⁴⁷. L'edificio presenta delle affinità molto strette con San Giovanni di Campiglia sia per la planimetria a croce commissa che per l'apparato scultoreo. Analizzando la struttura di San Giusto dal punto di vista del tipo edilizio, è possibile fare un confronto per quanto riguarda l'apparato scultoreo con il linguaggio architettonico presente a Pisa e nel contado durante il XII secolo⁴⁸, in particolare con la tecnica impiegata da Biduino⁴⁹ a San Cassiano⁵⁰

³⁷ Nel corso dell'XI e del XII secolo gli Aldobrandeschi investirono molto su San Quirico, dato che nel 1088 il conte Ugo donò al monastero quattro pezzi di terra nella valle inferiore del fiume Cecina. Nel 1094 Ranieri del fu Ildebrando V concesse metà della corte di Franciana e due anni dopo la moglie, Adelasia, prometterà di non sottrarre quei beni Rossetti, 1973, 299. Nel 1121 tali proprietà vengono ancora una volta riconfermate, e nel 1127 il figlio di Adelasia, Ruggeri, dona al monastero terre in livello presso Casalappi, Rossetti, 1973, 300. Infine nel 1189 Ugo dona quattro pezzi di terra posti lungo la Cornia, Dallai, 2003, 119.

³⁸ Ceccarelli Lemut, 2003g, 60.

³⁹ Dallai, Farinelli, Francovich, 2005, 124.

⁴⁰ La ricerca archeologica condotta in questi ultimi anni dal Dipartimento di Archeologia Medievale di Siena (in collaborazione con l'Università di Venezia) sul sito di San Quirico e sul territorio circostante, ha individuato numerosi impianti metallurgici situati lungo i fossi del promontorio, permettendo di cogliere la rilevanza della lavorazione del metallo, ovvero ematite elbana, nell'economia locale anche nel periodo medievale, si veda Bianchi, Gelichi, 2016 in Bibliografia.

⁴¹ Dallai, Farinelli, Francovich, 2005, 124.

⁴² Ceccarelli Lemut, 2003e, 61.

⁴³ Garzella, 2005, 143-144.

⁴⁴ Garzella, 2005, 144.

⁴⁵ Dallai, Farinelli, Francovich, 2005, 129.

⁴⁶ Garzella, 2005, p. 143. La chiesa di San Giusto "in Kornino" è inoltre la seconda attestazione di un edificio religioso della diocesi in epoca altomedievale e prima dell'XI secolo, Ceccarelli Lemut, 2003, 34.

⁴⁷ Belcari, 2009, 72.

⁴⁸ Si veda a proposito il terzo capitolo di questa tesi.

⁴⁹ Belcari, 2009, 76-79.

⁵⁰ Per quanto riguarda il tipo edilizio di San Cassiano si veda il terzo capitolo di questa tesi.

e San Frediano a Settimo. Tuttavia, per quanto riguarda gli edifici elbani oggetto dello studio di questa tesi, nello specifico le chiese di San Giovanni in Campo e San Lorenzo a Marciana, non sono proponibili confronti se non per la tipologia muraria (nell'ordine della lavorazione dei conci e nella presenza di elementi geometrici più piccoli nella parte superiore della facciata) che potrebbero riconfermare così la datazione dei cantieri elbani al XII secolo⁵¹. Per quanto riguarda il tipo edilizio non possono essere fatti collegamenti tra gli edifici, in quanto nelle chiese elbane non compaiono i ricchi apparati scultorei, le monofore con concio lavorato, né il rosone quadrilobato in facciata.

Alla metà dell'XI secolo la diocesi di Populonia fu definitivamente traslata a Massa Marittima⁵² e tra l'XI e il XII secolo sono attestate una serie di donazioni da parte degli Aldobrandeschi⁵³, tra le quali compare Tricase dove il vescovo Giovanni chiede ed ottiene nel 1104 l'investitura pubblica dalla contessa Matilde⁵⁴.

Non sono chiari i motivi alla base dello spostamento della sede vescovile dalla località Cornino a Massa Marittima: potrebbe trattarsi di un tentativo di svincolamento da un controllo signorile troppo stretto nell'ottica di una diatriba tra rami distinti della stessa famiglia, controversia che poi viene risolta tra questi e il vescovo con una donazione del 1099 (nota 142). Quello che emerge chiaramente è il ruolo che ancora una volta gli Aldobrandeschi giocarono nel fornire al presule una base territoriale sicura su cui impostare le proprie aspirazioni politiche, senza tuttavia mai allentare il controllo sulla città di Massa Marittima. Infatti, le *curtes* di "Massa" e "Massa minore" compaiono come possedimenti di Lamberto "*filio bone memorie Ildibrandi qui fuit marchio*" in un atto di vendita probabilmente simulato, del 18 aprile del 973⁵⁵, dato che successivamente gli stessi beni compaiono nuovamente di proprietà della famiglia. Nei secoli successivi, cioè tra XII e XIII secolo, i Vicedomini di Massa compaiono tra i *fideles* degli stessi Aldobrandeschi⁵⁶ e infine il 27 aprile 1195 Enrico VI concede a Ildebrandino i diritti imperiali "*in civitate Massa*"⁵⁷.

Dalla metà dell'XI secolo, poco dopo la traslazione della diocesi, compaiono i primi riferimenti espliciti all'Isola d'Elba e al suo rapporto con il vescovo di Massa Marittima. È del 1066 il primo documento di Alessandro II che conferisce a Bernardo, il successore di Tegrino, il diritto sulle decime derivanti dallo sfruttamento dei metalli "*maxime intra confinium illius insule que Ilba dicitur*"⁵⁸, nel quale è stato letto sia una riconferma di un privilegio disatteso dai *fabri* pisani⁵⁹ che già frequentavano l'Isola almeno dal

⁵¹ A proposito della datazione dei cantieri elbani si vedano anche le conclusioni di questa tesi.

⁵² Massa Marittima fu un centro già molto attivo in ambito locale dall'VIII secolo, dopo la traslazione della diocesi il nucleo urbano si estese ai piedi del "*castrum ipsius civitatis*", detto anche castello di Montereio, saldamente nelle mani del vescovo almeno dalla fine del XII secolo, Farinelli, 2000, 192.

⁵³ La motivazione dello spostamento in un luogo decisamente decentrato rispetto agli interessi anche economici che abbiamo visto concentrati sul litorale rimane ancora controversa. Secondo Gabriella Garzella la spiegazione è da ricercare nell'affronto che Ugo I, membro del ramo di Suvereto, aveva mosso nei confronti del vescovo Dodone, catturandolo e tenendolo in ostaggio per tre giorni, Garzella, 2005, 144. Il vescovo Tegrino, che troviamo residente a Massa Marittima nel 1062, agendo in accordo con Papa Alessandro II (il vescovo lucchese Anselmo da Baggio), avrebbe provveduto allo spostamento della sede per sottrarsi al controllo della potente casata. Se è vero che in quegli anni il Papa era impegnato in un'opera di ricostituzione dell'antica rete di possedimenti lucchesi in Val di Cornia, e avrebbe perciò avuto tutto l'interesse ad ostacolare l'acquisizione di poteri da parte degli Aldobrandeschi, è pur vero che Massa Marittima era uno dei molti centri che tra XI e XII secolo ricadeva sotto l'influenza della famiglia, e che lo stesso Tegrino era un esponente di quella casata Volpe, 1964, 20.

⁵⁴ Nel 1099 viene donata una porzione del castello di Accesa, località ricca di ferro, lo stesso anno una metà del castello e corte di Tricase e del monte sul quale sorgeva il *castrum* vengono donati dalla moglie di Ugo, il responsabile dell'affronto a Dodone, e dal figlio Rodolfo a scomputo dei peccati del padre, Volpe, 1964, 16.

⁵⁵ Volpe, 1964, 17.

⁵⁶ Volpe, 1964, 13-14.

⁵⁷ Volpe, 1964, 15.

⁵⁸ Garzella, 1995, 181.

⁵⁹ Garzella, 2005, 147.

⁶⁰ Volpe, 1964, 16.

1053⁶⁰ per ricavarne ferro e granito, sia il risultato di una pratica diffusa in ambito riformatore che metteva a disposizione dei vescovi lo sfruttamento delle decime, ponendo le basi per un controllo sulle risorse minerarie del territorio che, insieme ai diritti fiscali, erano confluiti nelle mani dei monasteri toscani⁶¹ a discapito del potere territoriale degli ordinari diocesani.

Nel 1074 ancora un'altra concessione pontificia riconferma al vescovo Guglielmo "*episopatum [...] Populoniensis ecclesie cum omni iure suisque pertinentis*" tra cui "*Elbam insulam cum omnibus loci et ecclesiis decimationibus omnique iure rerum illuc pertinentium*"⁶². È interessante notare le diverse personalità a cui i vescovi di Massa Marittima si rivolgono tra il 1066 e il 1099: per l'Elba la figura di riferimento è il Papa, mentre per i possedimenti in Maremma è Matilde, che concede così un diritto pubblico.

Ciò potrebbe significare che nell'XI secolo l'Isola d'Elba rientrava di fatto sotto la giurisdizione papale, anche se posta all'interno del distretto della Marca di *Tuscia*, come conseguenza alla disgregazione delle istituzioni carolingie e in linea con il progetto di controllo del territorio che abbiamo visto rivendicato già dall'VIII secolo.

Purtroppo, attualmente si ignorano le modalità e le tappe che portarono alla situazione del 1066: possiamo ipotizzare che il Papa agì con l'Isola d'Elba così come è testimoniato per la Corsica, cioè servendosi sia delle fondazioni monastiche benedettine⁶³ sia dell'ordinario diocesano⁶⁴ per ricondurre nuovamente il territorio sotto il controllo papale⁶⁵. Infine, interessante in questo quadro sarebbe l'ipotesi di Eugenio Susi secondo il quale la *Vita* di San Cerbone sarebbe stata scritta nel X secolo in ambito farfense per tutelare le aspirazioni dell'Abbazia, strettamente legata al potere regio dall'VIII secolo⁶⁶, sulle isole del Tirreno, cenobio che potrebbe aver assunto in questo contesto il ruolo di catalizzatore delle stesse aspirazioni del *Regnum* sulle isole, controllo che forse era conteso con la Santa Sede⁶⁷.

All'interno del quadro politico così delineato ancora una volta non siamo in grado di affermare con precisione quale fosse il ruolo degli Aldobrandeschi all'Isola d'Elba ma è ipotizzabile che ancora alla metà dell'XI secolo la famiglia avesse degli interessi legati all'estrazione del ferro, cosa che può essere ragionevolmente supposta per il periodo in cui Tegrimo risiedette sul seggio vescovile, anche considerando il fatto che, nei territori della diocesi, lo sfruttamento delle risorse non era controllato da un compagine signorile unitaria, ma da diverse entità concorrenti⁶⁸.

⁶⁰ Redi, Rizzo Renzi, Salvatori, Spadaccia, Stiaffini, 1987, 339.

⁶¹ Garzella 2005, 147.

⁶² Garzella, 2005, 147. Non sappiamo con precisione in che cosa consistettero le pertinenze del documento del 1074, né quali fossero le prestazioni che il vescovo, in quanto signore feudale, poteva richiedere alla popolazione, certo è che la presenza nel testo del termine "*loci*" contemporaneamente a quello di "*ecclesiis*" presuppone un esercizio delle funzioni non solo ecclesiastiche ma anche civili e giuridiche da parte del vescovo. I documenti riguardanti i territori maremmani più prossimi alla città di Massa Marittima ci informano che al presule spettavano "*iurisdictione et consuetudo in argentifodinis latentibus et apertis*" cioè "regola l'esercizio delle miniere, autorizza gli scavi, ritrae decime, decide o fa decidere da tecnici le speciali controversie fa proprietari del suolo e scavatori [...] ed infine riceve da tutti, cittadini e abitanti, il giuramento di fedeltà e le prestazioni ed i servizi [...] per le terre colte, vigne, orti, stagni, pascoli, selve, mulini, cave di pietra [...]", è perciò lecito ipotizzare che anche all'Isola d'Elba i diritti si connotassero in tal senso. Volpe, 1964, 15.

⁶³ Come vedremo nel paragrafo successivo, la presenza benedettina è attestata nelle isole di Montecristo, Gorgona, Capraia e Corsica e lo studio degli edifici religiosi dell'Isola d'Elba ha fornito dei dati interessanti, che confrontati sia con gli edifici delle isole sopra citate sia con quelli del Monte Pisano ha portato ad ipotizzare una circolazione di tipi edilizi in area tirrenica legati alla committenza benedettina.

⁶⁴ Scalfati, 1982, 11-13.

⁶⁵ Per la storia della Corsica e i confronti con le architetture elbane si veda il terzo paragrafo di questo capitolo.

⁶⁶ Nel 775 per volere di Carlo Magno Farfa venne esentata da qualsiasi interferenza civile ed ecclesiastica, rientrando da quel momento in poi sotto la *defensio* regia. Penco, 1983, 145.

⁶⁷ Susi, 2005, 35-36.

⁶⁸ Collavini, 2001, 8.

A partire dall'XI secolo abbiamo notizia della presenza nella diocesi di Populonia Massa Mattima della famiglia comitale dei Gherardeschi (o Della Gherardesca).

La prima menzione della casata si ha in un documento del 976, nel quale compare Rodolfo del fu conte Gherardo, identificato con il conte "*Rodulfus Voloterensis*"⁶⁹ citato in un documento precedente del 12 giugno 976, detenente l'ufficio comitale in quella città, nel cui contado sono attestati alla metà del X secolo tutta una serie di possedimenti della famiglia⁷⁰. Il primo atto economicamente e politicamente di rilievo operato dai Gherardeschi fu nel 1004 la fondazione del monastero di S. Maria di Serena in Val di Merse presso l'attuale Chiusdino⁷¹, in diocesi di Volterra, dotato di vasti possedimenti posti nelle contee di Volterra, Populonia, Lucca, Orvieto e Castro. Tra la fine del X e l'inizio dell'XI secolo i Della Gherardesca, grazie all'appoggio imperiale e al legame con gli Aldobrandeschi⁷², pongono i primi passi nella costituzione di un vasta signoria territoriale: la *terra tedicinga* (termine che, insieme a *domus gherardesca*, indica la presenza di possedimenti della famiglia) è attestata intorno alla metà dell'XI secolo in un territorio compreso tra Collesalvetti a nord e il fiume Cornia a sud⁷³, area quest'ultima in cui compaiono già nella seconda metà del X secolo⁷⁴.

Nel 1014 Enrico II concesse al monastero di Santa Serena lo *status* giuridico di abbazia imperiale, fornendo così al cenobio il diritto pubblico allo sfruttamento delle risorse minerarie situate non solo in Val di Merse ma anche in Val di Cornia, dove l'ente possedeva ingenti patrimoni⁷⁵. La politica dei Gherardeschi, già molto legati alla Marca di *Tuscia* attraverso il rapporto tra Tedice I e Ugo I⁷⁶, fu quindi molto probabilmente quella di supportare la propria aspirazione politica attraverso il consenso dell'autorità pubblica e tramite il diritto ereditario, che dall'XI secolo interessava la quasi totalità degli uffici pubblici⁷⁷. Proprio il conte Ugo è protagonista in quel periodo di un grande progetto di espansione territoriale anche nel Valdarno pisano e in Val d'Era⁷⁸, approfittando della debolezza del vescovo di Lucca e degli Obertenghi che, avendo parteggiato per il partito perdente, ovvero quello di Arduino, si trovavano in quel periodo in una posizione politica debole.

La Val di Cornia, come abbiamo visto, era una regione già fortemente organizzata entro le maglie della signoria territoriale degli Aldobrandeschi, delle *curtes* che ancora figurano come proprietà del vescovo di Lucca e infine del vescovo di Massa Marittima, presenza più debole ma che comunque manteneva dei punti di controllo saldi sulla costa, tra cui il monastero di San Quirico e il castello di Baratti. Per questo motivo i Gherardeschi si organizzarono in modo tale da creare legami forti con queste entità politiche: sono testimoniate una serie di donazioni fatte da parte dei Della Rocca, *fideles* dei Gherardeschi, al monastero di San Quirico di Populonia tra XI e XII secolo⁷⁹, e di concessioni ottenute dal vescovo di

⁶⁹ Ceccarelli Lemut, 1981, 170.

⁷⁰ Ceccarelli Lemut, 1972, 85-88.

⁷¹ Ceccarelli Lemut, 1981, 172.

⁷² Ceccarelli Lemut, 1981, 172.

⁷³ Ceccarelli Lemut, 1981, 168-169. In particolare i possedimenti della famiglia si concentravano sulle colline pisane, nel territorio intorno alla foce della Cecina, intorno a Segalari e infine nel territorio che ci interessa, la Val di Cornia.

⁷⁴ L'elemento politico fu essenziale per l'ascesa della famiglia, determinante il loro appoggio al partito di Enrico di Baviera insieme agli Aldobrandeschi, Pisa, Arezzo, Chiusi e Siena contro Arduino di Ivrea, appoggiato da Lucca e dagli Obertenghi, nel delicato periodo che seguì la morte di Ugo di Tuscia e dell'imperatore Ottone III, Ceccarelli Lemut, 1981, 170-171.

⁷⁵ Francovich, Farinelli, 1994, pp. 453. Il monastero di Santa Maria di Serena svolse un ruolo fondamentale come tramite tra i fondatori e la Val di Cornia; non a caso fu proprio sui castelli attribuiti al cenobio all'atto della sua fondazione che si affermerà la signoria dei Gherardeschi. Tra questi compaiono Campiglia, Biserno, Acquaviva e Montecalvo (cioè Rocca San Silvestro). Altri siti il cui incastellamento è attribuito alla famiglia dei Gherardeschi o compaiono saldamente nelle loro mani, sono menzionati per la prima volta nel XII secolo, si tratta di Monte San Lorenzo, Castagneto e Donoratico, Ceccarelli Lemut, 2003a, 4.

⁷⁶ Ceccarelli Lemut, 1981, 171.

⁷⁷ Castagnetti, 2000, 745.

⁷⁸ Ceccarelli Lemut, 1981, 173.

⁷⁹ Ceccarelli Lemut, 1985b, 323.

Lucca⁸⁰. Le ripetute donazioni di terre effettuate dai *fideles* dei Gherardeschi nei confronti del monastero di San Quirico, contemporaneamente ad altre da parte degli Aldobrandeschi, sottolineano ancor più l'importanza che il cenobio rivestiva nel territorio, proprio per la sua spiccata vocazione mineraria impostata sulla lavorazione di ematite elbana. In quest'ottica appare plausibile considerare il controllo della lavorazione del ferro elbano, e forse anche della sua estrazione, uno degli obiettivi principali delle due famiglie comitali. Come vedremo più avanti i Gherardeschi avevano già fondato un altro monastero sul promontorio, San Giustiniano di Falesia, che nel controllo del commercio del ferro elbano (di cui abbiamo una testimonianza tardiva del XIII secolo) fondava parte della sua economia⁸¹.

Proprio la presenza della potente casata degli Aldobrandeschi e il loro radicamento territoriale determinò l'orientamento della politica dei conti di Volterra, che fu anzitutto matrimoniale⁸² con lo scopo di consolidare l'unione con uno dei rami della famiglia più fortemente radicato nella contea di Populonia e ponendo le prime basi territoriali per il consolidamento della loro presenza in Val di Cornia.

Tra i siti più importanti per lo sfruttamento del territorio e il controllo del popolamento della Val di Cornia da parte dei Gherardeschi, troviamo i castelli di Campiglia⁸³ e Rocca San Silvestro, i cui edifici religiosi di epoca medievale hanno fornito interessanti spunti di confronto con le chiese elbane.

Osservando San Giovanni in Campiglia possono essere fatte delle similitudini con il Tipo edilizio 1 elbano, anche se esistono (come per San Giusto di Suvereto) delle differenze sostanziali. Tra queste innanzitutto la presenza del transetto, la decorazione del portale in facciata⁸⁴, l'apertura quadrilobata nel secondo volume e la presenza del timpano a coronamento della facciata. In comune i due tipi edilizi hanno, invece, una certa semplicità dei perimetri laterali e dell'abside che si presenta privo di decorazioni. La presenza del portale con arco a tutto sesto e lunetta e la caratteristica del finto arco della monofora ricavato dalla lavorazione di un concio, come vedremo nel terzo capitolo, non sono attualmente da considerarsi caratteri distintivi del tipo edilizio in quanto impiegati all'interno di soluzioni architettoniche anche molto diverse tra loro. Per quanto riguarda le caratteristiche costruttive le similitudini si fanno più stringenti: tra queste troviamo l'impiego di una muratura caratterizzata da conci di grandi e medie dimensioni perfettamente squadrate e posti in opera in filari orizzontali, la presenza di conci più grandi nella parte inferiore della facciata rispetto a quella superiore, la tecnica della sagomatura dei conci ad "L" (presente sul lato sud) anche se non "alternato"⁸⁵ e l'organizzazione del cantiere che prende avvio dalla facciata e dall'abside. Le caratteristiche architettoniche di San Giovanni, così come di San Giusto, sono state riferite ad un ambiente culturale più vicino a quello

⁸⁰ Nel 1034 fu stipulato un accordo tra Tedice I Gherardeschi e il vescovo di Lucca per la protezione del castello di Perignano in Caldera: si tratta di un esempio di contratto "*de placito e de bissonio*" del quale è stato discusso nel quadro delle implicazioni di tipo feudale; in questo caso al momento dell'atto non risulta nessuna concessione fondiaria, ma più tardi i Gherardeschi risultano possessori di terre nell'episcopato lucchese, Spicciani, 1999, 180-181.

⁸¹ Si veda p.71.

⁸² Nel 1001 il conte Tedice sposò Berta del fu Rodolfo I Aldobrandeschi, figlio di Gherardo I conte del sacro Palazzo. Nel 1009 ancora un'unione matrimoniale con lo stesso ramo: Ugo I sposa Iulitta del fu Gherardo II conte di Suvereto. Gli esponenti degli Aldobrandeschi di cui stiamo parlando sono tra i personaggi più fortemente legati al *Regnum*: Ildebrando III, nonno di Iulitta, figura tra i "*fideles*" di Berengario II per il quale tenne il missatico in Firenze nel 957, Rossetti, 1973, 304-308.

⁸³ Per quanto riguarda il sito di Campiglia sia la documentazione scritta, che attesta la presenza di una chiesa in epoca altomedievale alla base sud-orientale del colle, sia quella archeologica, confermerebbero la presenza di un insediamento antecedente alla fase dell'incastellamento già compiuto al momento della donazione del 1004, Ceccarelli Lemut 2003a, 4. All'inizio dell'XI secolo Campiglia si trovava ad essere al centro di un grande distretto minerario, il cui sfruttamento determinò la costruzione di un villaggio con un'economia fortemente incentrata sull'allevamento e sulle risorse derivanti dal bosco, dal lago che sovrastava (oggi completamente essiccato) e dal mare attraverso il controllo degli approdi Bianchi, 2003b, 767. Una chiesa riferita al castello era già citata all'inizio dell'XI secolo ma posta probabilmente più lontano rispetto l'attuale pieve di San Giovanni che risale alla seconda metà del XII secolo, come attestato da un'epigrafe del 1173 posta in facciata. Belcari, 2003b, 592.

⁸⁴ Belcari, 2009, 64-67.

⁸⁵ Belcari, 2003b, 616.

lucchese⁸⁶, nel quale si impostò un gusto decorativo di ascendenza pisana riscontrabile negli elementi presenti in facciata. Anche la pieve di Campiglia è, quindi, un esempio materiale di come il linguaggio architettonico più vicino all'ambiente culturale pisano (riscontrato all'Isola d'Elba nella chiesa di Santo Stefano alle Trane e in Val di Cornia e di cui ne è un perfetto esempio il Duomo di Massa Marittima) nel momento in cui cominciò a diffondersi nel territorio della Val di Cornia a partire dalla seconda metà del XII secolo, almeno nei casi studiati in questa tesi, si impostò su un tessuto sociale già fortemente influenzato da quella che era stata la cultura predominante fino all'XI secolo, cioè quella lucchese.

L'altro importante centro incastellato appartenuto ai Gherardeschi fu Rocca San Silvestro, la cui vocazione fu fortemente impostata sullo sfruttamento delle ricche risorse minerarie presenti nella zona⁸⁷. La legittimazione dei Gherardeschi allo sfruttamento delle risorse minerarie, che fin dall'Alto Medioevo era considerato un bene pubblico e non privato⁸⁸, proveniva in questo caso dal titolo comitale che questi detenevano⁸⁹ e dai rapporti stretti instaurati con Enrico di Baviera. Il ruolo del monastero di Santa Serena, in quanto abbazia imperiale, fu decisivo nel permettere alla famiglia fondatrice di ottenere l'usufrutto di un bene pubblico, in un territorio che non rientrava nella contea di origine dei Gherardeschi e che era già fortemente controllato dagli Aldobrandeschi, detentori al pari dei conti di Volterra l'ufficio comitale e funzioni pubbliche in Val di Cornia.

L'edificio religioso di San Silvestro, situato all'interno della Rocca, citata per la prima volta nel 1281⁹⁰, è caratterizzato da un'aula unica monoabsidata con perimetri non ortogonali e con orientamento nord-sud. La chiesa presenta delle affinità molto forti con gli edifici elbani di San Lorenzo e San Giovanni, somiglianza individuata già da Laura Cappelli⁹¹, ma tuttavia le differenze nelle tecniche costruttive sono sostanziali. Le caratteristiche che permettono di collocare la chiesa di San Silvestro all'interno dello stesso TE 1 elbano sono: l'assenza delle decorazioni che rende la chiesa un volume geometrico "nudo", la presenza della croce lucifera nel secondo volume in facciata e quella di un campanile a vela. La chiesa presenta più fasi costruttive, la prima è stata individuata dalla facciata per una lunghezza di 2,40 m e datata tra la fine dell'XI secolo e l'inizio di quello successivo, la seconda, riconducibile ad un periodo tra la fine del XII e l'inizio del XIII, interessa l'area absidale⁹².

La prima fase, alla quale ci riferiamo per i confronti più stringenti con L'Elba, presenta murature di elevato spessore caratterizzate da conci con rifinitura superficiale eseguita a subbia e scalpello, utilizzato per la realizzazione del nastrino⁹³. È proprio dal punto di vista della tecnica muraria che i tre edifici appaiono visibilmente distanti: in San Silvestro, infatti, non c'è traccia degli elementi litici perfettamente squadrati e posti in filari orizzontali; la muratura al contrario è caratterizzata da conci non sempre perfettamente squadrati (tranne nelle angolate della facciata e della tribuna, e internamente nell'arco a tutto sesto dell'abside⁹⁴) e i corsi non si presentano sempre disposti lungo una linea perfettamente orizzontale.

La costruzione della chiesa, datata in un periodo di importanti cambiamenti nella gestione signorile del castello, che vide i Della Rocca, *visdomini* dei Gherardeschi, affiancare i Conti nella gestione

⁸⁶ Belcari, 2003b, 622-624.

⁸⁷ La prima notizia sicuramente relativa a Rocca San Silvestro è del 1108, ma possiamo risalire indietro nel tempo fino al 1004 grazie all'identificazione tra questo e il castello di Montecalvo presente nei patrimoni del monastero di Santa Serena, Ceccarelli Lemut, 1985b, 322.

⁸⁸ Francovich, Wickham, 1994, 24.

⁸⁹ Francovich, Wickham, 1994, 25.

⁹⁰ Belcari, 2009, 94

⁹¹ Francovich, 1985a, 346.

⁹² Belcari, 2009, 97.

⁹³ Bianchi, 1995, 367.

⁹⁴ Belcari, 2009, 96.

dell'insediamento, viene attribuita alla circolazione di maestranze specializzate, portatrici di un sapere fino ad allora sconosciuto alla popolazione locale⁹⁵. Questi gruppi sarebbero stati in numero inferiore rispetto alla popolazione locale, ma avrebbero comunque organizzato il cantiere per la costruzione della chiesa⁹⁶. Anche in San Silvestro come in San Giovanni in Campo e San Lorenzo a Marciana l'organizzazione del cantiere prevedeva quindi la compresenza di maestranze specializzate e gruppi di muratori locali. Tuttavia la differenza tra le murature evidenziata sopra non può essere posta in relazione con una differente datazione, poiché sono presenti in area toscana e in particolare, per quanto riguarda i territori oggetto di ricognizione in questa tesi, sul Monte Pisano, edifici, le cui murature caratterizzate da conci perfettamente squadrati e posti in opera in filari orizzontali, sono datati ai primi anni del XII secolo⁹⁷. Le ragioni della differenza dell'apparecchiatura muraria, contestualmente all'impiego dello stesso tipo edilizio, deve essere spiegata perciò in un altro modo: considerando che lo studio degli edifici medievali e nello specifico sulla circolazione di medesime maestranze all'interno di territori anche molto distanti tra loro, e sulla scelta di medesimi tipi edilizi da parte di differenti committenze, non può mai prescindere dalle contingenze locali, potremmo presupporre una differente condizione sociale ed economica tra le due aree territoriali⁹⁸.

L'Isola d'Elba verrebbe così a configurarsi, grazie al confronto con un area della Val di Cornia a forte investimento signorile, come un territorio di grande importanza, nel quale la committenza fu in grado di compiere un significativo investimento.

I monasteri benedettini rappresentarono per le famiglie comitali, al pari dei castelli, centri di controllo e aggregazione territoriale nonché di rappresentanza del potere signorile: per questo motivo i Gherardeschi furono i promotori della fondazione dei principali centri monastici in Val di Cornia⁹⁹.

Nel 1022 "*Ugo comes et Gerardus seu Guido atque Tedice sive Rodulphus et Henricus, filii Theoderici qui fuit comes*"¹⁰⁰ fondarono sul promontorio di Piombino il monastero di San Giustiniano di Falesia, nelle vicinanze di una chiesa con la medesima intitolazione e di proprietà della Sede Apostolica¹⁰¹. Appare chiaro fin da subito la particolare condizione in cui si trovava ad essere il cenobio: la dipendenza diretta da Roma escludeva il diocesano di Populonia da qualsiasi interferenza, se non quella che lo indicava, insieme al vescovo di Volterra, come supervisore nell'elezione dell'abate¹⁰². L'economia di San Giustiniano, sul quale la famiglia fondatrice mantenne sempre un saldo controllo, si basava essenzialmente sul commercio e lo sfruttamento del lago prospiciente l'insediamento¹⁰³, tuttavia si ritiene che il cenobio non fosse estraneo all'estrazione del ferro elbano, in quanto, da un documento dell'8 dicembre 1255¹⁰⁴ apprendiamo che questo aveva detenuto in parte alcuni diritti sull'importante risorsa, confluiti poi nelle mani dell'Arcivescovo di Pisa, quando a partire dal 1115 estese la sua influenza e il suo controllo prima sul castello di Piombino, fondato dai monaci, e poi sullo stesso

⁹⁵ Bianchi, 1995, 376-377.

⁹⁶ Bianchi, 1995, 81.

⁹⁷ A proposito si veda nel terzo capitolo la Badia a Settimo.

⁹⁸ A proposito si veda nel terzo capitolo il confronto effettuato tra San Giovanni in Campo e San Lorenzo di Marciana con San Bernardo presso Calci.

⁹⁹ Nel 1087 fu fondato il monastero di Santa Maria di Asca, nei pressi di Castagneto Carducci, nel 1091 Santa Maria di Montescudaio, poco più a nord rispetto a Donoratico (castello saldamente nelle mani della famiglia), Bianchi, 2004, 14.

¹⁰⁰ Con tutta probabilità nello stesso periodo fu realizzato anche San Pietro di Acquaviva, di cui si ha menzione solo a partire dall'ultimo ventennio del XII secolo, posto lungo la *strata* che conduceva da Campiglia a Piombino (l'antica via romana che portava a Volterra) Ceccarelli Lemut, 2003c, 46.

¹⁰¹ Ceccarelli Lemut, 1972, 5.

¹⁰² Ceccarelli Lemut, 1972, 10-11.

¹⁰³ Ceccarelli Lemut, 1972, 12-13.

¹⁰⁴ Dallai, 2003, 123.

¹⁰⁵ Ceccarelli Lemut, 2003a, 27.

monastero¹⁰⁵. La fondazione di San Giustiniano, quindi, e la costruzione del castello di Piombino, furono un atto di massima importanza che portò i Gherardeschi ad ottenere di fatto il controllo del Promontorio e in parte del commercio del ferro elbano, in concorrenza con il vescovo di Populonia e con gli Aldobrandeschi che abbiamo visto impegnati nei confronti del monastero di San Quirico.

Data la loro forte presenza sul promontorio è probabile che la famiglia estendesse o si impegnasse ad estendere la propria influenza anche all'Isola d'Elba, considerando anche il loro interesse per le risorse minerarie in Sardegna, ampiamente testimoniato almeno partire dal XIII secolo¹⁰⁶. Un altro legame tra i Gherardeschi e l'isola, ampiamente dibattuto, è quello che ruota intorno ai rapporti tra i Conti e San Felice a Vada, monastero sotto la cui dipendenza ricadeva almeno dal 1168 il cenobio elbano di San Felice a Cruce¹⁰⁷. Il monastero di Vada, oggi scomparso, fu fondato probabilmente tra il 1015 e il 1031¹⁰⁸ su un territorio di proprietà della Santa Sede. Sebbene nei dintorni i Gherardeschi possedessero ingenti patrimoni non possiamo ad oggi asserire che questi siano stati i fondatori del cenobio, anche perché nella zona erano presenti altre famiglie signorili, tra cui gli Orlandi, i Conti di Pisa, i Da San Casciano, gli Upezzinghi e gli Ebraici, i quali concessero, a più intervalli tra XI e XII secolo, donazioni al monastero¹⁰⁹.

Il monastero di Vada godeva di una certa autonomia nei confronti nell'ordinario diocesano, il vescovo di Pisa, e deteneva la "*libertas romana*" per la quale doveva pagare ogni anno "*bisancium unum vel quinque solidos lucesium*"¹¹⁰. Il controllo esercitato dalla Santa Sede sul monastero, nonché su San felice a Cruce, è da considerarsi contestualmente sia alla campagna antisaracena che interessò l'Alto Tirreno almeno dal X secolo¹¹¹, sia nell'ottica di ricostituzione dei beni papali sul litorale e nelle isole del Tirreno tramite appunto la collaborazione con i monasteri benedettini.

Alla luce dei dati fino ad ora raccolti è possibile osservare come almeno nei tre secoli precedenti alla conquista pisana della Val di Cornia l'Isola d'Elba gravitasse entro una sfera d'influenza politica e culturale il cui centro era Lucca. Non solo, infatti, la città era presente politicamente nel territorio fin dall'Alto Medioevo tramite una serie di *curtes* di proprietà vescovile, ma anche quando i possedimenti passarono nelle mani dei laici tramite concessioni a livello o in enfiteusi, le grandi famiglie continuarono a farsi portatori di quella cultura lucchese che possiamo materialmente rintracciare nelle architetture religiose. Infatti, abbiamo visto come nell'edificio di San Giusto a Suvereto, così pure come in quello di San Giovanni a Campiglia, si adottò il nuovo linguaggio architettonico pisano reinterpretandolo però alla luce di una tradizione costruttiva che si rifaceva all'ambiente culturale lucchese¹¹².

Il legame tra la diocesi di Populonia e quella di Lucca non fu quindi solo politico: se è vero che lo studio delle intitolazioni rappresenta un campo d'indagini insidioso, è altrettanto vero che attraverso lo studio dell'agiografia e della diffusione dei culti possiamo cogliere i rapporti culturali e politici tra aree anche molto distanti tra loro. In tal senso possiamo osservare una diffusione del culto di San Cerbone nell'area lucchese a partire dal IX secolo¹¹³, periodo nel quale come rilevato dallo studio di altre fonti scritte, la presenza politica di Lucca in Val di Cornia era al culmine.

¹⁰⁵ Ceccarelli Lemut, 1972, 18.

¹⁰⁶ A proposito si veda il quarto paragrafo di questo capitolo.

¹⁰⁷ Naccheri, Vanagolli, 1987, 44.

¹⁰⁸ BENDONI, 1988- 1989, 1. Oggi dell'edificio rimane solo un lacerto di muro absidale inscritto nella cantina di una casa colonica nell'attuale località di San Felo (Rio Marina).

¹⁰⁹ Bandoni, 1988-1989, 16-17.

¹¹⁰ Bandoni, 1988-1989, 33.

¹¹¹ Ceccarelli Lemut, 2008b, 17.

¹¹² Belcari, 2003a, 623-625.

¹¹³ Quiros Castillo, 1998, 173. Per quanto riguarda gli edifici dedicati a San Cerbone nel territorio lucchese si veda nel terzo capitolo.

A partire dall'XI secolo le istanze riformatrici del papato e le aspirazioni politiche delle famiglie comitali portarono all'accrescimento del potere di alcuni centri monastici che assunsero il ruolo di veri e propri catalizzatori del potere signorile e rappresentanti dell'autorità delle famiglie laiche e della Santa Sede, comportando così un arricchimento degli stessi cenobi tale da giustificare gli investimenti leggibili nelle strutture murarie e con tutta probabilità, la diffusione di un tipo edilizio legato al contesto monastico. Portatori di una spiritualità incentrata sulla povertà evangelica, i monasteri sorti nel corso dell'XI secolo nell'ottica della Riforma gregoriana potrebbero essere stati i veicolatori di un modello architettonico simbolo di un potere territoriale forte e trasversale al mondo signorile, proprio in virtù dei rapporti stretti che si andarono creando tra le fondazioni monastiche e i loro patroni laici.



Figura 26. Carta della Val di Cornia con evidenziati i siti ricogniti.

II. 1 Le fondazioni benedettine nell'alto Tirreno: organizzazione e controllo di un territorio di confine

Prima delle grandi fondazioni riformate, legate ai monasteri toscani di Vallombrosa e Camaldoli collocabili a partire dalla seconda metà dell'XI secolo¹¹⁴, i monasteri benedettini nacquero in conseguenza dell'azione politica regia o risposero ad una iniziativa signorile della classe dirigente rappresentata dai vescovi e dalle grandi casate laiche¹¹⁵. Fin dall'epoca longobarda, sebbene non si debba mai sottovalutare la componente religiosa alla base di queste fondazioni ovvero, la funzione che la preghiera aveva nell'espiazione delle colpe personali¹¹⁶, il monastero rispose ad una necessità di riorganizzazione dei grandi complessi di proprietà demaniale che si trovavano nelle vicinanze della grande viabilità¹¹⁷. Durante il regno di Astolfo fu fondato, da parte del nobile pisano Walfredo, l'importante monastero di San Pietro di Monteverdi a controllo della strada che collegava Lucca con

¹¹⁴ Kurze, 2008, 240.

¹¹⁵ Kurze, 2008, 194.

¹¹⁶ Miccoli, 1999, 74-75

¹¹⁷ Kurze, 2008, 192-193.

la Val di Cornia¹¹⁸ che, nel X secolo, passò sotto il controllo degli Aldobrandeschi¹¹⁹. Questi monasteri sono stati definiti dalla storiografia tedesca *Eigenkloster* (monastero proprio)¹²⁰ dalla cui fondazione ne derivava non solo la disponibilità dal punto di vista della proprietà patrimoniale ma anche la piena autorità di organizzazione e controllo su di esso¹²¹.

Dopo la conquista franca e nell'immediata organizzazione amministrativa del territorio longobardo, i re dotarono le abbazie di nuovi compiti e consistenti patrimoni, come nel caso di San Salvatore sul Monte Amiata i cui beni, già ingenti all'epoca della fondazione da parte del re Astolfo, furono largamente ampliati da Carlo Magno attraverso nuovi possedimenti in Maremma¹²². Tuttavia prima del X secolo i nuovi monasteri fondati furono molto pochi poiché l'amministrazione regia si concentrò sugli enti già esistenti, potenziandone il ruolo, ma è in questo periodo che fu fondata la Badia di San Savino, dotata di ingenti patrimoni nel pisano, nel lucchese e forse anche in Corsica¹²³.

Con il marchese Ugo di Tuscia, tra la fine del X secolo e i trenta anni successivi nel contesto dell'ondata di movimento spirituale che interessò tutta l'Italia, abbiamo invece notizia di 19 nuove fondazioni¹²⁴: è in questo periodo che si colloca la fondazione dell'importante Abbazia di Sesto¹²⁵ sui Monti Pisani.

Parallelamente all'opera di riorganizzazione del patrimonio demaniale per mano della Marca tra la fine del X e l'XI secolo l'iniziativa nella fondazione dei monasteri è da ricercare, come abbiamo detto, anche all'interno di quella classe dirigente che in seguito alla disgregazione del potere centrale carolingio, e ancor più successivamente alla contemporanea scomparsa di Ugo di Tuscia e Ottone III, avviò un processo di appropriazione di beni pubblici entro un disegno politico volto alla "ristrutturazione della nobiltà" intorno a centri politici e amministrativi sui quali veniva fondato il prestigio della famiglia¹²⁶.

È in questo periodo che, nei territori presi in considerazione nel presente lavoro, vengono fondati Santa Serena in Val di Merse, San Giustianiano di Falesia dai conti Gherardeschi¹²⁷ e, in area pisana, il monastero di San Michele alla Verruca, costruito su una chiesa appartenente agli Aldobrandeschi¹²⁸ dipendente dalla Badia di Sesto. Come abbiamo detto i fondatori del monastero si garantivano il pieno governo del cenobio; a San Giustianiano, ad esempio, l'abate poteva essere eletto solo all'interno della comunità per evitare che poteri concorrenziali ai Gherardeschi potessero intromettersi della vita del cenobio¹²⁹.

Per quanto riguarda il monachesimo nelle isole del Tirreno e in Corsica, diversamente, esso è strettamente legato da una parte alla prima evangelizzazione della Toscana tra I e IV secolo d.C.¹³⁰, dall'altra soprattutto all'opera di ricostituzione del tessuto ecclesiastico iniziata da Gregorio Magno nel VI secolo e fortemente incrementata nel corso dell'XI secolo.

Le prime notizie della presenza di anacoreti nel Tirreno, riconducibili al IV secolo, riguardano, oltre

¹¹⁸ Kurze, 2008, 234.

¹¹⁹ A proposito si veda il precedente paragrafo di questo capitolo.

¹²⁰ Kurze, 2008, 191.

¹²¹ Kurze, 2008, 191.

¹²² Kurze, 2008, 195.

¹²³ Testi Cristiani, 1986, 73.

¹²⁴ Kurze, 2008, p. 197.

¹²⁵ Gelichi, Alberti, 2005, p. 37.

¹²⁶ Kurze, 2008, p. 182.

¹²⁷ A proposito si veda p. 71.

¹²⁸ Per le fondazioni ad opera dei Gherardeschi si veda il terzo paragrafo di questo capitolo, per le fondazioni monastiche sul Monte Pisano il terzo capitolo.

¹²⁹ Miccoli, 1999, 67-68.

¹³⁰ Sodi, 2005, 97.

alla testimonianza di Ambrogio riferita all'isola di Pianosa¹³¹, le due isole di Capraia e della Gorgona¹³²; per quanto riguarda quest'ultima, come vedremo più avanti, sono attestate numerose proprietà in Corsica, soprattutto nella parte nord-orientale. Da Rutilio Namaziano apprendiamo che i fondatori di queste prime comunità di eremiti erano molto spesso membri dell'aristocrazia e che determinante fu l'azione dei vescovi¹³³. La testimonianza successiva è del VII secolo: si tratta di un testo agiografico la cui stesura è attribuita proprio ai monaci della Capraia e della Gorgona, la *Passio* di Santa Giulia, una cristiana cartaginese diventata schiava in seguito alla presa della città dei Vandali e martirizzata a Capo Corso. La critica agiografica propende per collocare il martirio di Giulia a Cartagine e successivamente lo spostamento delle reliquie in Corsica e infine a Gorgona¹³⁴. L'episodio, considerando anche il significato della reliquia sia nel consolidamento dell'identità di una comunità religiosa sia nell'accrescimento del prestigio e dell'autorità riconosciute universalmente¹³⁵, è importante per comprendere il legame tra i monaci delle Isole del Tirreno e la Corsica e per il forte ruolo che questi dovettero esercitare fin dall'Alto Medioevo sull'isola.

Per quanto riguarda l'origine del monastero di Montecristo, intitolato a San Mamiliano sicuramente a partire dal X secolo¹³⁶, la prima testimonianza di una presenza anacoretica sull'Isola è del VI secolo, più precisamente del 591, quando Gregorio Magno scrisse una lettera ai monaci lamentandosi del fatto che questi non seguissero nessuna regola, e vi inviò l'abate Orosio per ricondurre la comunità sotto obbedienza¹³⁷. È dall'Isola di Montecristo che a partire dall'VIII secolo si diffuse in Toscana il culto per San Mamiliano¹³⁸, segno che all'indomani della Riforma benedettina il cenobio aveva acquisito una notevole importanza, mentre le notizie di possedimenti in Corsica e in Sardegna sono del X secolo. In Corsica i possedimenti del cenobio erano concentrati soprattutto nella zona nord-occidentale, oltre a due chiese nella diocesi di Ajaccio, cioè San Paolo "*de Junchetu*" e San Pietro di Bisceno¹³⁹. Come vedremo più avanti è proprio la diocesi di Ajaccio a rappresentare il territorio più interessante per quanto riguarda i confronti con il TE 1 elbano. Purtroppo non siamo in grado di ricostruire la totalità dei possedimenti di San Mamiliano di Montecristo e, a rendere ancora più complicata la situazione, vi è anche una netta minoranza degli studi riguardanti questa zona dell'isola rispetto alla regione settentrionale¹⁴⁰. Non siamo altresì in grado di stabilire se l'origine dei possedimenti all'Isola d'Elba risalgano anch'essi al X secolo (ne possediamo infatti solo un'attestazione tarda e generica in un documento del 1118) né in quale zona dell'Isola si concentrassero. Infatti, nella bolla di Gelasio II che riconfermava tali possedimenti, leggiamo solo "*in Corsica vel Sardinia, in Planusio, vel Ilba [...]*"¹⁴¹, perciò è possibile orientarsi solo attraverso le intitolazioni superstiti a San Mamiliano, tenendo conto del fatto che si tratta di un campo d'indagine molto incerto, poiché la sola intitolazione non può essere considerata indicativa di una dipendenza diretta e, viceversa, potrebbero essere esistite chiese dipendenti dal monastero benedettino senza per questo detenere l'intitolazione a San Mamiliano.

Oltre alla chiesa di San Mamiliano presso Campo, esiste all'Elba la testimonianza scritta di un'altra chiesa

¹³¹ La testimonianza è del IV secolo. Tuttavia vi è qualche dubbio circa il carattere anacoretico di queste comunità poiché la presenza di una catacomba negherebbe l'esistenza di un gruppo ristretto di eremiti. Belcari, 2009, 27.

¹³² Sodi, 2005, 99.

¹³³ Kurze, 2008, 231.

¹³⁴ Sodi, 2005, 103-104.

¹³⁵ Geary, 2000, 22.

¹³⁶ Susi, 1999, 18.

¹³⁷ Sodi, 2005, 104.

¹³⁸ Susi, 1999, 18-19.

¹³⁹ Brizzi, 1986, 70.

¹⁴⁰ A tal proposito si segnala il lavoro di ricerca di Elena Lazzarini sugli edifici religiosi della Corsica nord-orientale, in *Bibliografia*.

¹⁴¹ Brizzi, 1986, 70

che era posta all'interno dell'abitato di Capoliveri¹⁴², menzionata per la prima volta come "*ecclesia Sancti Mamiliani*" in un atto di vendita del 1364¹⁴³. Non sappiamo con esattezza se San Mamiliano di Capoliveri rientrasse nei possedimenti riconfermati da Gelasio II all'Abbazia di Montecristo nel 1118, tuttavia il legame tra la chiesa e il monastero è evidente in un documento del 1387, dove un certo Antonio viene incaricato di recarsi a Montecristo con la nomina di abate. Dalla lettura di una visita pastorale del 1567 apprendiamo inoltre che la chiesa doveva essere dotata, almeno nel XVI secolo, di un monastero che aveva seguito le sorti dei Montecristo passando all'ordine camaldolese, distrutto dall'attacco dei turchi del 1555¹⁴⁴.

Della chiesa medievale, già interessata da profondi stravolgimenti dopo la metà del XVI secolo e inglobata col tempo nelle abitazioni del paese, non resta alcuna traccia se non per alcuni conci rintracciati presso il belvedere di Piazza Matteotti, squadrati e rifiniti superficialmente con tracce di nastrino¹⁴⁵. Non è possibile quindi fare dei confronti né con l'abbazia di Montecristo né con gli edifici elbani di San Giovanni e San Lorenzo.

Per quanto riguarda invece i confronti tra il monastero di Montecristo e il TE 1 elbano possono essere fatti i seguenti paralleli: una semplicità dei volumi come pure l'assenza pressoché completa di decorazione e un'apertura crucifera sul secondo volume della facciata, mentre al momento non si considera come elemento di confronto il portale con arco a tutto sesto e lunetta in comune tra i tre edifici, dato che il censimento degli edifici religiosi in Val di Cornia sul Monte Pisano ha permesso di escluderlo come un elemento caratterizzante del tipo edilizio. Non trova invece confronto la pianta a croce commissa.

È opportuno ancora una volta precisare che i confronti sono stati impostati sui dati di studi già editi¹⁴⁶, mentre al momento della ricerca non è stato possibile eseguire da parte di chi scrive uno studio stratigrafico murario su San Mamiliano a Montecristo (Figg. 31-32). Considerando che già da un'analisi così superficiale è possibile riconfermare una certa vicinanza tra il linguaggio architettonico di San Giovanni e San Lorenzo all'Isola d'Elba e edifici religiosi legati all'ambiente monastico, già dedotta dalla ricognizione sul Monte Pisano¹⁴⁷, diventerebbe essenziale ed auspicabile un approfondimento della ricerca che coinvolgesse nell'analisi archeologica anche questo edificio.

Per quanto attiene alla tecnica muraria, da un'osservazione della documentazione fotografica è stato possibile rilevare l'impiego di conci di medie e medio-grandi dimensioni, squadrati e posti in opera in filari orizzontali e paralleli: tale tipologia costruttiva è ad oggi datata al XII secolo¹⁴⁸.

I confronti più interessanti sono stati fatti tra il TE 1 elbano e alcune chiese corse situate nella regione meridionale, nella diocesi di Ajaccio: Sant'Agostino di Chera e San Giovanni Battista a Sari d'Orcino; oltre alla chiesa di San Pietro di Onani in Sardegna. Per quanto riguarda la Sardegna, dove Montecristo deteneva possedimenti almeno dal X secolo¹⁴⁹ l'analisi si è limitata, al momento, alla sola lettura degli studi architettonici già compiuti da Roberto Coroneo¹⁵⁰.

¹⁴² Peria, Ferruzzi, 2010, 14.

¹⁴³ Peria, Ferruzzi, 2010, 13.

¹⁴⁴ Peria, Ferruzzi, 2010, 21.

¹⁴⁵ Peria, Ferruzzi, 2010, 20.

¹⁴⁶ Belcari, 2008, pp. 192-195, Belcari, 2009, 198-207.

¹⁴⁷ Si veda a proposito nel terzo capitolo i confronti con San Michele alla Verruca e Santa Maria di Mirteto.

¹⁴⁸ Belcari, 2009, 202.

¹⁴⁹ Brizzi, 1996, 67.

¹⁵⁰ Coroneo, 2006, in Bibliografia.

Per quanto riguarda la Corsica le prime informazioni sulla fondazione di monasteri risalgono al periodo di Gregorio Magno, quando il Papa si assunse l'incarico di riorganizzare un territorio estremamente disgregato sia sul piano sociale che su quello ecclesiastico in seguito alle invasioni barbariche e alla dominazione bizantina¹⁵¹. Il progetto del pontefice non si limitava solo alla Corsica ma, come abbiamo visto, abbracciava anche le isole del Tirreno, con il preciso scopo di attuare una riforma sul piano disciplinare e un consolidamento della chiesa sia dal punto di vista spirituale che temporale. Tuttavia, a causa dell'invasione longobarda e delle scorrerie saracene che si susseguirono a più riprese tra VIII e XI secolo, le rivendicazioni dei Papi sulla Corsica furono destinate a non aver un seguito pratico almeno fino all'XI secolo quando, attraverso l'opera dei pontefici riformatori, la chiesa di Roma poté attuare un progetto di riconsolidamento economico, politico e religioso, anche grazie alla collaborazione con la chiesa pisana e con le fondazioni benedettine¹⁵². A questo scopo nel 1077 Gregorio VII proclamò il diritto di sovranità della Sede Apostolica in Corsica e concesse il vicariato a Daiberto¹⁵³ Arcivescovo di Pisa, e successivamente, nel 1092, concesse allo stesso presule il diritto metropolitico sull'isola.¹⁵⁴

Oltre a San Mamiliano di Montecristo possedevano beni in Corsica anche San Quirico di Populonia¹⁵⁵ e, concentrati soprattutto nelle regioni settentrionali, il monastero di San Gorgonio della Gorgona (a partire dall' XI secolo¹⁵⁶), Vallombrosa nelle diocesi di Sagona e Aleria, San Venerio del Tino, nella Balagna e nelle diocesi di Aleria, Mariana e Accia e San Benigno di Genova nella diocesi di Ajaccio e in quella di Sagona¹⁵⁷.

Allo stato attuale delle conoscenze i confronti tra San Giovanni e San Lorenzo all'Elba e le chiese còrse permettono di formulare un'ipotesi circa una circolazione nell'area tirrenica non di maestranze, come è stato ipotizzato recentemente¹⁵⁸, ma di tipi edilizi la cui committenza è forse da ricercare nell'area culturale benedettina che, tra XI e XII secolo, acquisì sempre più importanza nel contesto della Riforma gregoriana per quanto riguarda le isole e nell'attività di formazione delle signorie territoriali in Val di Cornia. L'esclusione dell'ipotesi riguardo alla circolazione delle medesime maestranze è da attribuire ad una prima osservazione delle tecniche murarie, soprattutto per quelle impiegate negli edifici di Sant'Agostino di Chera (Figg. 27-28) e in quello di San Pietro di Onani in Sardegna (Figg. 29-30), che ha permesso già di individuare delle differenze sostanziali sia nella lavorazione dei elementi geometrici sia nella loro messa in opera.

Per quanto riguarda la Pieve di Cinarca (Figg. 27-28), in Corsica, l'indagine archeologica condotta da Pergola ha permesso di datare l'edificio ad un periodo compreso tra il XII e il XIII secolo¹⁵⁹. Da una prima osservazione della documentazione fotografica è stato possibile accertare una similitudine sia per quanto riguarda il tipo edilizio, caratterizzato dalla presenza del campanile a vela, della croce lucifera in facciata e dalla semplicità del volume architettonico, che per il tipo murario, dove i conci sono perfettamente squadrati anche se di misure inferiori e apparecchiati in corsi orizzontali e paralleli.

¹⁵¹ Scalfati, 1992, 10-11.

¹⁵² Tra XI e XII secolo la riforma gregoriana si diffuse anche in Toscana, partendo dalle chiese cattedrali, grazie all'appoggio delle canoniche e dei monasteri. Quest'ultimi poi furono interessati da numerosi privilegi che gli assolve dalle normali dipendenze dell'ordinario diocesano ottenendo al contempo il permesso di riscuotere le decime in cambio di un censo annuo. Accadeva inoltre che i ceobi rappresentassero il veicolo di aspirazioni dei vescovi nell'ampliamento dei propri confini diocesani, come avvenne tra il Vescovo di Populonia e il monastero di Sestinga, ai danni della diocesi di Roselle, Burattini, 2002, 125-127

¹⁵³ Ronzani, 1996, 22.

¹⁵⁴ Ronzani, 1996, 11-13.

¹⁵⁵ Purtroppo attualmente non è stato possibile rintracciare nullo specifico i possedimenti del monastero, Pistarino, 1962, 22.

¹⁵⁶ Scalfati, 1992, 23 e 38.

¹⁵⁷ Scalfati, 1992, 23 e 38-39.

¹⁵⁸ Coroneo, 2006, 158-160.

¹⁵⁹ Pergola, 1980, 471.

È chiara la disparità tra i livelli di analisi tra i differenti territori, elbano e còrso, per cui i confronti acquisiscono un valore limitato a delle considerazioni solo superficiali che, tuttavia, offrono degli interessanti spunti per un approfondimento. In una ipotesi di ricerca futura viene così ad essere fondamentale una lettura stratigrafica degli elevati che possa colmare anche quel divario nella datazione cronologica proposta ad esempio per l'edificio di Chera, per il quale la Moracchini Mazel propone il periodo che va tra il IX e X secolo, mentre il Coroneo indica la seconda metà del XII secolo¹⁶⁰. Uno studio stratigrafico degli elevati permetterebbe di capire se la differenza nelle tecniche costruttive, caratterizzate nell'edificio còrso e in quello sardo da una sommara squadratura e più frequentemente sbazzatura del pezzo (in particolare in Sant'Agostino) sia da attribuire ad una datazione anteriore agli edifici ebani, che comporterebbe una retrodatazione del tipo edilizio, o ad un impiego di maestranze di minore preparazione tecnica.

Infine, la presenza nella diocesi di Ajaccio di proprietà facenti capo al monastero genovese di San Benigno comporta il dover prendere in considerazione l'architettura benedettina ligure per cercare di apportare sempre più dati alla ricostruzione del quadro storico riguardo alla circolazione di linguaggi architettonici e saperi tecnici prima dell'affermazione politica di Pisa sul Tirreno in concorrenza con Genova che, tra l'altro, fece del sud della Corsica e in particolare della zona intorno a Bonifacio¹⁶¹ il punto nevralgico della sua attività di controllo territoriale sia verso l'entroterra corso che verso la Sardegna e le altre isole del Tirreno.

I dati raccolti fino ad ora, attraverso la lettura stratigrafica degli edifici elbani e la ricognizione territoriale, hanno permesso di comprendere come il TE 1, caratterizzato da elementi architettonici assolutamente peculiari e diffuso in territori molto distanti tra loro, continuò a sopravvivere anche quando lo sviluppo sociale e culturale di Pisa, emblematico nella costruzione del Duomo, portò all'adozione di un diverso linguaggio architettonico, conformemente al nuovo scenario politico che si andava formando e che influenzò fortemente tutto ciò che può essere ricondotto alla sfera della rappresentazione simbolica del potere politico e culturale alla base delle caratteristiche progettuali di un edificio religioso.

¹⁶⁰ Coroneo, 2006, 162-164.

¹⁶¹ Coroneo, 2006, 70.



Figura 27. Localizzazione della Pieve di Cinarca e di Sant'Agostino di Chera.



Figura 28. La pieve di Cinarca ad Ajaccio (sinistra) e Sant'Agostino di Chera (destra).



Figura 29. San Pietro di Onani, localizzazione in pianta.



Figura 30. San Pietro di Onani.

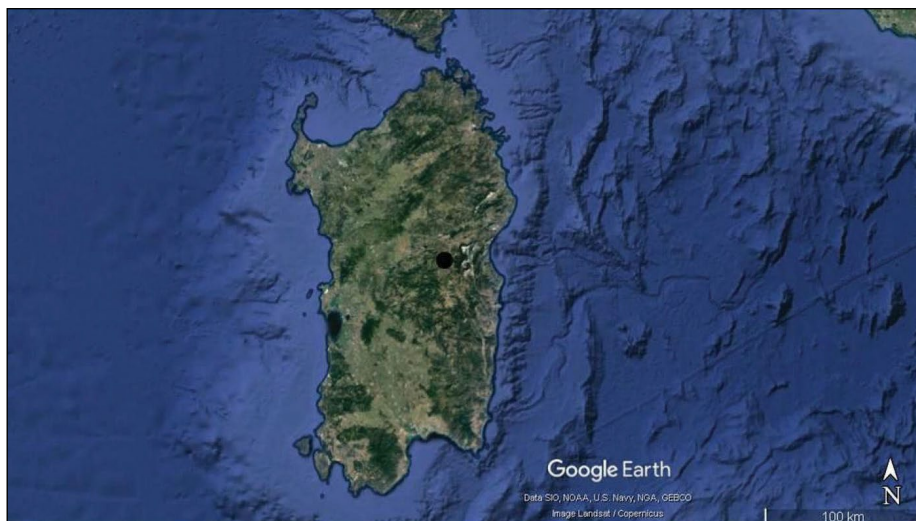

Figura 31. L'Arcipelago toscano con evidenziata l'isola di Montecristo.



Figura 32. Il monastero dell'isola di Montecristo.

II. 2 L'espansione di Pisa nel Tirreno: nuova organizzazione politica e nuove forme del costruito

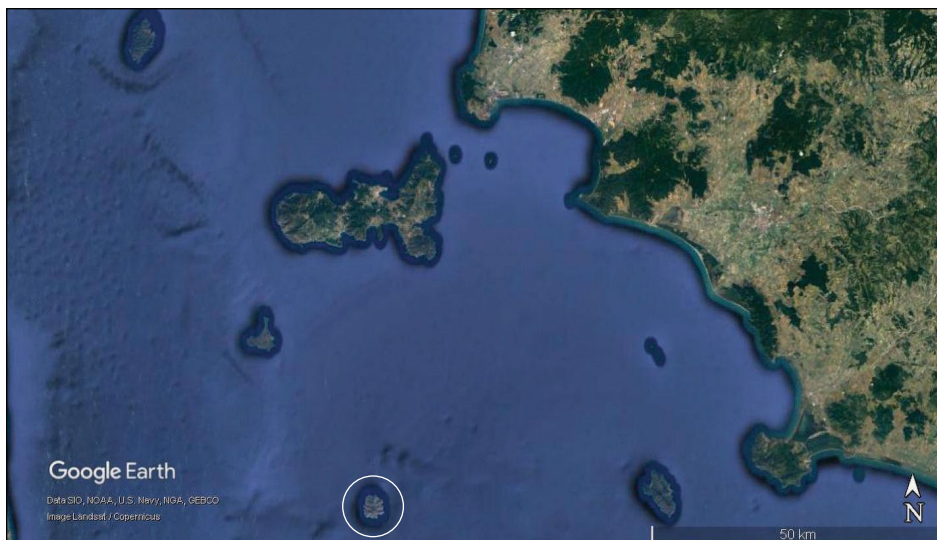
A partire dalla metà dell'XI secolo la famiglia dei Gherardeschi si divise in quattro rami e iniziò il suo lento ma decisivo avvicinamento politico a Pisa¹⁶², costituendo i presupposti per l'espansione di quest'ultima nel contado, da prima nella persona dell'Arcivescovo e a partire dalla metà del XII secolo come comunità costituita e riconosciuta entro le maglie del nuovo comune cittadino. Pisa, infatti, scelse di avvalersi dell'alleanza di famiglie eminenti che, come appunto i Gherardeschi, nascono e si sviluppano in senso fortemente signorile e militare, dotati di vasti possedimenti rurali, ma al contempo impegnati nelle attività mercantili e armatoriali almeno fin dal X secolo d.C.

Il primo importante atto che aprì la strada al controllo signorile da parte dell'Arcivescovo di Pisa in Val di Cornia e all'Isola d'Elba fu, nel 1115, la cessione da parte del monastero di San Giustiniano a Falesia, fondato da Ugo I e dai suoi fratelli, di tre porzioni del castello e della corte di Piombino¹⁶³. Non sappiamo esattamente il ruolo giocato dalla famiglia fondatrice; vi è un'ipotesi secondo la quale il monastero si rivolse a Pisa per bisogno di denaro, carenza che gli derivava dalla cattiva gestione della famiglia fondatrice dalla quale cercava così di svincolarsi¹⁶⁴. Dato che i discendenti di Ugo I erano in quel periodo ormai radicati in Pisa e dal presule della città sostenuti anche nel confronto con altre entità politiche, come dimostra la mediazione operata da Villano tra i Gherardeschi e il vescovo di Massa Marittima, viene da chiedersi se la cessione della gran parte del patrimonio monastico non sia il risultato, al contrario, di accordi tra i Gherardeschi e l'Arcivescovo pisano. Certo è che l'acquisizione di porzioni del castello significò, di fatto, l'inizio della perdita del controllo territoriale sul promontorio e per Pisa l'accesso diretto all'Isola d'Elba e alle miniere di ferro che da quel momento in poi verranno considerate monopolio della città, come si evince dagli accordi fatti con i genovesi sul commercio del minerale¹⁶⁵.

A differenza dell'accordo del 1115 in quello del 1135, dove altre due parti del castello e della corte furono cedute, sono chiari i termini di un rapporto vassallatico tra il monastero e l'Arcivescovo¹⁶⁶. Questa svolta fu probabilmente possibile perché tra il 1115 e il 1135 era accaduto un fatto molto importante, ovvero la concessione alla Chiesa di Pisa del diritto metropolitico sulla diocesi di Massa Marittima¹⁶⁷, che taluni datano al 1137¹⁶⁸, mentre altri al 1133¹⁶⁹. In questo quadro è comprensibile l'appello del 1138 del monastero al Papa, al fine di ottenere la riconferma dei suoi possedimenti e della dipendenza diretta dalla Sede Apostolica: probabilmente la presenza pisana sul promontorio si stava facendo sempre più pressante, tanto da preoccupare i monaci di San Giustiniano, fino allo scoppio di una controversia, del 1147, con l'arcivescovo Villano¹⁷⁰. Tuttavia, Innocenzo II, lo stesso che aveva concesso il diritto metropolitico su Massa, aveva già riaffermato i diritti dell'Arcivescovo sui possedimenti a Piombino, e anche sulle varie località che erano state acquisite nella prima metà del XII secolo. L'appoggio papale alla città marinara derivava dalla necessità del sostegno militare che Innocenzo intendeva impiegare nella crociata contro il normanno Ruggero II¹⁷¹. La concessione

¹⁶² I discendenti di Ugo I, quelli di Gherardo III, Guido I e Tedice II. Per quanto riguarda gli ultimi due, il ramo di Guido I si legò da prima a Pisa per poi allontanarsene verso la metà del XII secolo e concentrare la sua politica in Val di Merse. I discendenti di Tedice II invece si legarono da subito all'ambiente senese. I primi due rami al contrario si legarono abbastanza precocemente alla città di Pisa, dove compaiono già nella seconda metà dell'XI secolo, attraverso una politica matrimoniale che abbiamo visto già adottata per legarsi alla famiglia degli Aldobrandeschi, Ceccarelli Lemut, 1981, 181-182.

¹⁶³ Ceccarelli Lemut, 1972, 17.

¹⁶⁴ Ceccarelli Lemut, 1972, 21.

¹⁶⁵ Volpe, 1970, 90.

¹⁶⁶ Ceccarelli Lemut, 1972, 18-19.

¹⁶⁷ Ceccarelli Lemut, 1972, 18.

¹⁶⁸ Garzella, 2005, 172.

¹⁶⁹ Ceccarelli Lemut, 1995b, 150-151.

¹⁷⁰ Pratesi, 1979, 20.

¹⁷¹ Ronzani, 1993, 79.

fu ulteriormente confermata da Alessandro II nel 1176¹⁷², dopo che tra il 1173 e il 1174 San Giustiniano era passato alle dipendenze del monastero di Montecristo: si trattò di una mossa politica papale che andava contro gli interessi pisani e dei Gherardeschi, probabilmente per il fatto che entrambi avevano abbracciato la politica filoimperiale¹⁷³.

Tale testimonianza appare significativa, contestualmente alla ricerca qui esposta sulla circolazione dei tipi edilizi in area tirrenica e al ruolo delle committenze, perché dimostra come il monastero di Montecristo non fosse stato interessato dal controllo pisano e agisse ancora come entità politica indipendente¹⁷⁴ portatrice di linguaggi architettonici, tra XI e XII secolo, molto diversi da quelli pisani¹⁷⁵.

Come abbiamo detto, il controllo diretto sulla diocesi di Massa Marittima, concesso ai presuli pisani probabilmente per controbilanciare la perdita dei possedimenti corsi in favore dei genovesi, fu il concludersi di un'azione politica nell'area Tirrenica, già in atto dalla fine del X secolo¹⁷⁶, soprattutto legata ad interessi commerciali. La realtà culturale pisana, riferita all'ambiente ecclesiastico, era già fortemente avanzata tra V e VI secolo, e disponeva di notevoli mezzi economici¹⁷⁷, come è emerso dai ritrovamenti archeologici entro la cerchia urbana, che hanno inoltre evidenziato la presenza di un'attività siderurgica già dal VII secolo¹⁷⁸.

I pisani dovettero, quindi, abbastanza precocemente battere i mari verso quelle isole del Tirreno ricche di metalli¹⁷⁹, legandosi anche, tra X e XI secolo, alla campagna militare promossa dal *Regnum* e dal Papato contro i pirati saraceni che compromettevano fortemente i traffici sul Mediterraneo.

Quella pisana fu, quindi, una presenza innanzitutto commerciale¹⁸⁰ ma anche politica, come dimostra la proprietà che il vescovo Azzo (1015-1031) deteneva dell'isola di Pianosa, forse proprio in conseguenza all'appoggio militare fornito al Papa¹⁸¹. Tuttavia, in assenza di ulteriori fonti, ed è questo il caso elbano, è precipitoso presupporre un controllo politico solo sulle basi di una presenza a scopi commerciali. Mentre è stato possibile riconoscere tutta una serie di manovre politiche impostate sulla base di rivendicazioni che derivano dall'appoggio alla Santa Sede e al *Regnum* nella campagna antisaracena nel Mediterraneo e nelle spedizioni crociate in Medio Oriente.

È in quest'ottica che possiamo leggere le scorribande ad opera delle navi pisane, fra cui quella compiuta nel 1063 ai danni dei monaci di Montecatini che si recavano nel giudicato di Torres, in Sardegna, per fondarvi un monastero¹⁸². Questa realtà è, inoltre, testimoniata da un documento del 1095 nel quale l'Arcivescovo prende sotto la propria protezione i *fabri* pisani¹⁸³, minacciando di scomunica chiunque avesse impedito loro di svolgere le normali attività di estrazione del granito e del minerale ferroso.

¹⁷² Ceccarelli Lemut, 1972, 37.

¹⁷³ Ceccarelli Lemut, 1972, 44.

¹⁷⁴ Nel 1186 Urbano IV è costretto ad intervenire in una disputa tra l'arcivescovo Ubaldo e l'abate di Montecristo in seguito ad una denuncia fatta da questo e dai monaci di San Giustiniano, i quali avevano riferito che "cum olim reproborum molestiis eorum monasterium quateretur", l'abate di allora aveva infatti ceduto un terzo del castello ai consoli di Pisa affinché questi proteggessero il monastero, promessa che non avevano mantenuto. Ceccarelli Lemut, 1972.

¹⁷⁵ A proposito del Tipo edilizio 1, al quale si sta facendo riferimento, si veda il primo capitolo di questa tesi

¹⁷⁶ Ceccarelli Lemut, 2003e, 59.

¹⁷⁷ Violante, 1995, 370-371.

¹⁷⁸ Tangheroni, 1992, 11

¹⁷⁹ Tangheroni, 1992, 13-15.

¹⁸⁰ Sugli scambi commerciali tra il Promontorio di Piombino e Pisa nei secoli centrali del Medioevo si veda Dallai, 2004, 435.

¹⁸¹ Ceccarelli Lemut, 2003e, 59.

¹⁸² Ceccarelli Lemut, 2008b, 20.

¹⁸³ Nel documento non viene fatto nessun accenno ad una corporazione, il termine *fabri* è quindi genericamente usato per indicare "operai di industrie meccaniche e costruttive", Volpe, 1970, 257.

Tornando al ruolo che i Gherardeschi esercitarono nel favorire l'espansione dell'Arcivescovo e del Comune pisano, la collaborazione e gli interessi che la famiglia comitale dovette intessere con Pisa fu tale che, nella prima metà del XII secolo, il vescovo di Massa Marittima, Alberto, risulta essere un componente della famiglia.

Fu, innanzitutto, un appoggio patrimoniale quello che la famiglia comitale offrì alla città: nel 1139 Ugo dona all'arcivescovo di Pisa porzioni del castello di Monte San Lorenzo, Biserno e Vignale, in Val di Cornia¹⁸⁴; nel 1158 Guido, abate del monastero di Santa Maria di Serena, cedette in permuta a Villano, arcivescovo di Pisa, tutte le proprietà del cenobio poste tra la Cecina e l'Ombrone¹⁸⁵. Concessioni così rilevanti ebbero come contropartita per i Gherardeschi tutta una serie di incarichi politici altrettanto di valore e la possibilità di mantenere l'esercizio di importanti diritti signorili essenzialmente di carattere economico¹⁸⁶. Il culmine di questo rapporto si avrà alla fine del XII secolo, quando la famiglia di fatto arriverà a monopolizzare l'ufficio podestarile, posizione che scaterà nei primi decenni del XIII secolo una vera guerra interna tra i Della Gherardesca e i Visconti, guerra che avrà come sfondo anche la Sardegna, dove si concentravano molti degli interessi politico-economici dei Gherardeschi¹⁸⁷.

Un organo cittadino fondamentale nel processo di espansione del Comune pisano fu l'Opera di Santa Maria¹⁸⁸, sicuramente impegnato anche all'Isola d'Elba nell'approvvigionamento di granito come testimoniano, oltre alle fonti scritte, anche i rinvenimenti archeologici, consistenti in materiale lapideo semilavorato e con incisa la sigla OPA rinvenuto nella cava di origine romana posta in località Seccheto (Cavoli)¹⁸⁹.

A differenza della Val di Cornia all'Isola d'Elba non è possibile rintracciare le fasi del formarsi dell'alleanza tra Pisa e i Gherardeschi, dato che la prima menzione della presenza di un esponente della famiglia è del 23 febbraio 1343, quando compare un "*comitis Rainerii Novelli de Donoratico*"¹⁹⁰.

Le prime notizie relative alla politica pisana all'Isola d'Elba risalgono al 1162: si tratta di una riconferma da parte dell'imperatore Federico I dei territori acquisiti fino ad allora¹⁹¹ e di una disposizione, riportata nel *Breve consulum Pisanae civitatis*, nella quale si predispose la nomina di sette consoli per sette comuni elbani. È interessante notare che la nomina dei consoli per il castello di Scarlino risale del 1164¹⁹², ad indicare che la visione politica dell'Elba e della Val di Cornia era già considerata dal Comune pisano in modo unitario, tanto da prevedere un'amministrazione contemporanea dei due territori, che porterà successivamente a costituire nel 1247 una Capitaneria unica comprendente, oltre all'Isola, anche Piombino e Porto Baratti¹⁹³.

Il documento del 1162 descrive una situazione che si è già andata consolidando, ma di cui non conosciamo le origini. Ancora una volta è necessario ricorrere a delle ipotesi, proprio in base alla storia conosciuta della Val di Cornia e in virtù delle affinità che legavano da tempo i due territori. Anche all'Elba, come nell'entroterra, la figura politica che attuò da prima un programma di controllo fu l'Arcivescovo, probabilmente molto tempo prima della concessione del diritto metropolitico del 1137.

¹⁸⁴ Ceccarelli Lemut, 2003a, 21.

¹⁸⁵ Ceccarelli Lemut, 2003c, 34.

¹⁸⁶ Ceccarelli Lemut, 2003c, 27.

¹⁸⁷ Volpe, 1970, 432.

¹⁸⁸ Ceccarelli Lemut, 1985, 58.

¹⁸⁹ A proposito si veda Ricci 2007/2008, in Bibliografia.

¹⁹⁰ Melani, 1977-1978, p. 26. Per la genealogia dei Conti di Donoratico vedi Ceccarelli Lemut, 1981, 188.

¹⁹¹ A questo documento ne faranno seguito altri nel corso del XII e XIII secolo, tra cui quello di Enrico IV (1192), Ottone IV (1209), Federico II (1220), gli ultimi prima del colpo di Stato degli Appiani sono quelli di Ludovico il Bavaresco (1328) e Carlo IV (1354), Volpe, 1964, 31.

¹⁹² Ceccarelli Lemut, 1985, 60.

¹⁹³ Ceccarelli Lemut, 1972, 74.

Con tutta probabilità i diritti che il presule esercitava all'Elba erano di tipo feudale, ne abbiamo infatti una testimonianza tarda nel XIII secolo, quando il Comune era già subentrato nel controllo del territorio isolano estromettendo in parte la chiesa pisana: si tratta dei falconi annuali che le comunità rurali elbane dovevano all'Arcivescovo e che non venivano più pagate, tanto che se ne sollecita la riscossione¹⁹⁴.

Al pari del vescovo di Massa Marittima, il potere dell'Arcivescovo di Pisa è di natura signorile, ma per la città marinara siamo a conoscenza della comparsa, abbastanza precoce, di una compagine civile che espleta la sua presenza nella costruzione del Duomo, a partire dal 1064¹⁹⁵, e che viene ufficializzata dalla donazione matildina del 27 agosto 1077: l'Opera di Santa Maria, preposta all'incremento e alla manutenzione della fabbrica della Cattedrale, che troviamo nel corso del XII secolo affiancare o sostituire il vescovo nei momenti di vacanza del seggio. Accadde intorno al 1110, quando l'Opera sostituì il presule come rappresentante dell'*Ecclesia* e dopo che il vescovo fu insediato sul seggio continuò ad affiancarlo come cotitolare della chiesa di Santa Maria¹⁹⁶. Infine, da un documento del 1116 apprendiamo che, innanzi all'impero, la città era rappresentata dall'Arcivescovo Pietro, da un canonico e da un laico in veste di "*rector, procurator atque operarius Opere S. Marie*"¹⁹⁷. La coincidenza del ruolo tra Opera ed *Ecclesia*, che nei documenti compaiono spesso come sinonimi, continua fino a quando nel 1120 l'Opera ottiene il diritto di possedere un proprio patrimonio, diventando a tutti gli effetti un ente con personalità giuridica¹⁹⁸. Fu, perciò, il trinomio "*cives-ecclesia-episcopus*" a determinare la coesione sociale e la promozione politica di Pisa che si era già realizzata nelle campagne antisaracene, *in primis* quella di Palermo del 1063, la cui riuscita verrà appunto festeggiata con l'avvio del cantiere del Duomo¹⁹⁹.

La lotta tra Papato e Impero nella seconda metà dell'XI secolo, che vide l'appoggio di Pisa a Matilde e Gregorio VII dopo che Lucca aveva defezionato, portarono l'Arcivescovo di Pisa a gettare le basi per un controllo sul Tirreno, ad incominciare dalla concessione del diritto metropolitico sulla Corsica del 1092²⁰⁰.

Tuttavia, all'interno dello spazio urbano, il vescovo non solo non ebbe mai la giurisdizione territoriale, che spettava alla Marca e al Visconte, ma fu chiaro il volere del potere pubblico che mirava a rafforzare quella componente di "*milites e signori, cittadini proprietari senz'altra qualifica noti, mercanti, e giudici e notai, gli onnipresenti tecnici del potere che affollano le corti giudiziarie, imperiali e marchionali o comitali o vescovili che siano*"²⁰¹ fornendo alla comunità gli strumenti per operare in autonomia politica, dove al vescovo non viene accordata nessuna responsabilità politica in materia di convivenza civile se non per "la sanzione spirituale per i trasgressori che è proprio del suo *ministerium*"²⁰².

Questa la situazione della città: per quanto riguarda il contado il discorso è più complesso, in quanto i consoli (che compaiono come figura politica per la prima volta in un documento del 1109²⁰³) non possono agire supportati dal consenso dei *cives*. Ecco allora che la collaborazione del vescovo diventa della massima importanza, così come il ricorso all'Opera di Santa Maria, in modo da legittimare la loro attività anche al di fuori del perimetro urbano²⁰⁴. Accadde così per quanto riguarda l'acquisizione di Piombino, (ed è forse possibile ipotizzare la stessa collaborazione per quanto riguarda l'Isola d'Elba)

¹⁹⁴ Pintor, 1898, 231-232.

¹⁹⁵ Rossetti, 1995, 81.

¹⁹⁶ Ronzani, 1991, 23.

¹⁹⁷ Ronzani, 1991, 28.

¹⁹⁸ Ronzani, 1991, 43.

¹⁹⁹ Rossetti, 1995, 83.

²⁰⁰ Si veda p. 80.

²⁰¹ Rossetti, 1995, 81.

²⁰² Rossetti, 1995, 91.

²⁰³ Il termine compare per designare i "membri dell'organo collegiale di durata almeno annuale investito dell'autorità di guidare il *populus pisano*", Ronzani, 2007, 679.

²⁰⁴ Rossetti, 1995, 94.

dove nel 1164 il Comune, approfittando dell'assenza dell'Arcivescovo, si appropria del castello e del territorio circostante²⁰⁵, organizzando due anni dopo una spedizione contro i genovesi che navigavano intorno all'Isola d'Elba²⁰⁶. Qui l'Opera del Duomo era estremamente attiva e concentrata nella zona sud-occidentale del territorio, dove si trovavano le maggiori concentrazioni di granito. La prima testimonianza della presenza dell'Opera all'Elba è del 1158 quando tre colonne di granito vengono fatte trasportare a Pisa, e ancora nel 1159²⁰⁷, e infine nel 1161, quando Conetto del fu Connetto²⁰⁸ organizza la spedizione di altre tre colonne di granito. Il trasporto del materiale avveniva perciò a manufatto ultimato, condizione che è stata riconfermata anche dai ritrovamenti archeologici, in particolare quello della colonna di Cavoli, rintracciata nel golfo prospiciente il paese.

Tuttavia, se l'Arcivescovo pisano è saldamente radicato nel territorio elbano almeno dalla seconda metà del XII secolo, e con lui le istituzioni comunali, viene comunque da chiedersi perché gli edifici religiosi non rispecchiano tale situazione politica. Sembrerebbe di poter fare una distinzione tra la regione occidentale e quella orientale. Nella prima, come abbiamo visto, continuano a circolare tipi edilizi che non possono essere attribuiti all'influenza pisana e che non hanno nessun elemento che possa ricondurre ad una appropriazione di linguaggi nuovi reinterpretati alla luce di tradizioni costruttive più antiche: gli edifici non presentano legami con l'ambiente pisano se non per una tecnica di lavorazione e posa in opera del materiale che potrebbe essere ragionevolmente messo in collegamento con la presenza di maestranze pisane nelle cave di granito. Per quanto riguarda, invece, la zona orientale, dobbiamo innanzitutto considerare che i maggiori centri politici e commerciali dell'epoca pisana, cioè Rio nell'Elba e Portoferraio²⁰⁹, non conservano più le loro chiese medievali, interessate da restauri o scomparse²¹⁰, che avrebbero potuto portare testimonianza del controllo della città al pari della chiesa di Santo Stefano alle Trane.

L'edificio, infatti, presenta delle strette similitudini con alcuni delle chiese del Monte Pisano più rappresentative del tipo edilizio ispirato al Duomo²¹¹, che all'Isola d'Elba corrisponde al TE 2²¹².

I dati raccolti nel corso di questa ricerca porterebbero a considerare l'Isola d'Elba non come una compagine territoriale politicamente e culturalmente omogenea ma come una realtà molto più complessa, dove coesistevano differenti poteri la cui presenza è riscontrabile nelle architetture religiose presenti nel territorio.

²⁰⁵ Ceccarelli Lemut, 1972, 38.

²⁰⁶ Ceccarelli Lemut, 1972, 73.

²⁰⁷ Ronzani, 1991, 52.

²⁰⁸ Ronzani, 1991, 50.

²⁰⁹ Rio nell'Elba era nel XII secolo al centro del distretto minerario, mentre Portoferraio figura nel *Liber de existencia riverarium et forma maris nostri Mediterranei*, della fine del XII secolo, come uno dei nodi del sistema portuale pisano insieme a Falesia, Piombino, Baratti e Vada, Ceccarelli Lemut, 2004, 2.

²¹⁰ Per la chiesa dei SS. Giacomo e Quirico a Rio nell'Elba si veda RICCI, 2007/2008, 117-121. Per le chiese scomparse vedi il capitolo I.

²¹¹ Si veda il terzo capitolo.

²¹² Si veda il terzo paragrafo del primo capitolo.

Capitolo III

Rappresentazioni architettoniche di poteri
concorrenti in un'area di confine: gli edifici religiosi
del Montepisano (primi dati)

Rappresentazioni architettoniche di poteri concorrenti in un area di confine: gli edifici religiosi del Montepisano (primi dati)

Lo studio stratigrafico degli elevati di San Giovanni e San Lorenzo, descritto nel capitolo 1, e i confronti operati tra questi edifici e le chiese di San Michele e Santo Stefano hanno permesso, oltre l'individuazione di almeno due tipi edilizi differenti, l'articolazione di una cronologia relativa delle fasi di cantiere e il riconoscimento di specifiche caratteristiche del costruire.

Si tratta dell'organizzazione nel cantiere di due gruppi di maestranze di differente specializzazione tecnologica, che operano in zone distinte dell'edificio. Tale organizzazione e raccordo tra due differenti direzioni costruttive avviene attraverso l'uso della sagomatura ad "L" dei conci, creando un particolare ammorsamento "alternato" e suggerendo così, in fase di studio, un'alta specializzazione delle maestranze, interessate non solo ad ottenere nel migliore dei modi l'incontro dei fronti di avanzamento del cantiere ma ad assicurare anche la resistenza della muratura. Altre caratteristiche dei cantieri elbani sono l'impiego di conci posti in opera verticalmente e l'utilizzo di conci più piccoli nella parte alta dei prospetti.

Per quanto riguarda invece il tipo edilizio, San Giovanni e San Lorenzo presentano ancora caratteristiche del tutto particolari, privilegiando una geometria nuda e spoglia da qualsiasi decorazione, differenziandosi da Santo Stefano alle Trane che privilegia, secondo il linguaggio ascrivibile all'ambiente pisano (TE2) l'impiego di archi ciechi, lesene, mensole decorate, archetti pensili e colonnine a simulare una finta galleria.

Il passo successivo è stato operare un confronto con aree territoriali campione che per la loro organizzazione politico territoriale presentavano affinità con l'isola d'Elba, ben coscienti del fatto che la raccolta dei dati basata su una casistica così limitata non avrebbe mai potuto fornire delle soluzioni assolute ma piuttosto delle ipotesi e delle prospettive di ricerca. La scelta del Monte Pisano, e della pianura limitrofa, regione collinare-montuosa che si estende tra la città di Lucca e Pisa, è stata dettata dalla particolarità di un territorio che, trovandosi al confine tra le due diocesi ed essendo interessato dalla presenza di importanti fondazioni monastiche (fondamentali insieme agli eremi e alle canoniche regolari per l'organizzazione economica e sociale del territorio) testimonia materialmente la convivenza di esperienze culturali ed architettoniche molto diverse tra loro, ascrivibili alle città di Lucca e Pisa e ad alcune tra le fondazioni monastiche altomedievali più importanti di area italica. Per questo motivo si presta ad essere motivo si presenta un'area campione ideale per rintracciare sia l'operato di maestranze itineranti, sia i differenti tipi edilizi adottati dalle diverse committenze tra XI e XII secolo. La scelta degli edifici religiosi è stata perciò orientata *in primis* dalla definizione di un arco cronologico, riferendosi a chiese la cui costruzione è stata collocata tra l'XI e il XII secolo, utilizzando una profondità di analisi differenziale per il periodo immediatamente precedente (i secoli dal X all'XI) e quello immediatamente successivo (XIII secolo).

L'obiettivo della ricognizione nell'area dei Monti Pisani e della pianura limitrofa, partendo dai dati raccolti all'Isola d'Elba, è stato duplice: da una parte verificare l'esistenza o meno delle medesime caratteristiche stilistico-architettoniche e costruttive (in termini di organizzazione interna al cantiere e apparecchiatura muraria), dall'altra interrogare il dato archeologico al fine di mettere in luce la convivenza di linguaggi architettonici diversi, dovuta alla natura stessa di un'area di confine, dove si trovano ad agire aspirazioni concorrenti e dove, come nel caso dei Monti Pisani, il prevalere politico e militare di un centro cittadino non comportò la scomparsa di entità diverse anticamente radicate nel territorio e portatrici di una loro personale ideologia del potere.

Architectural representations of rival powers in a border area: the religious buildings of Montepisano (first data)

The stratigraphic study of the elevations of San Giovanni and San Lorenzo, described in chapter 1, and the comparisons made between these buildings and the churches of San Michele and Santo Stefano allowed, in addition to the identification of at least two different building types, the articulation of a relative chronology of the construction phases and the recognition of specific building characteristics.

It is the organization on site of two groups of workers of different technological specialization, who operate in distinct areas of the building. This organization and connection between two different construction directions takes place through the use of the “L” shape of the stone, creating a particular “alternating” clamping and thus suggesting, during the study phase, a high specialization of the workers, interested not only in obtain in the best possible way the junction of the building site advancement fronts but also ensure the strength of the masonry. Other characteristics of the Elban construction site are the use of stones placed vertically and the use of smaller stones at the top of the elevations.

Relatively to the building type, San Giovanni and San Lorenzo still have very particular characteristics, favoring a geometry bare from any decoration, differentiating themselves from Santo Stefano alle Trane which favors, according to the language ascribable to the Pisan environment (TE2) the use of blind arches, pilasters, decorated shelves, hanging arches and columns to simulate a sham gallery.

The next step was to make a comparison with sample territorial areas which, due to their political territorial organization, had affinities with the island of Elba, well aware of the fact that data collection based on such a limited series could never have provided absolute solutions but rather of research hypotheses and perspectives. The choice of Monte Pisano, and the neighboring plain, a hilly-mountainous region that extends between the city of Lucca and Pisa, was dictated by the particularity of a territory which, being on the border between the two dioceses and being affected by the presence of important monastic foundations (fundamental together with the hermitages and regular canons for the economic and social organization of the territory) materially testifies to the coexistence of very different cultural and architectural experiences, attributable to the cities of Lucca and Pisa and to some of the early Medieval monastic foundations most important of the Italic area. For this reason, it lends itself to be an ideal sample area to trace both the work of itinerant workers and the different building types adopted by the various clients between the eleventh and twelfth centuries. The choice of religious buildings was therefore oriented primarily by defining a chronological arch, referring to churches whose construction was placed between the 11th and 12th centuries, using a depth of differential analysis for the immediately preceding period (the centuries from the X to the XI) and the immediately following one (XIII century).

The objective of the survey in the area of the Pisan Mountains and the surrounding plain, starting from the data collected on the Island of Elba, was twofold: verify the existence or otherwise of the same stylistic-architectural and construction characteristics (in terms of internal organization of the construction site and building equipment), and interrogate the archaeological data in order to highlight the coexistence of different architectural languages, due to the nature of a border area, where competing aspirations and where, as in the case of the Pisan Mountains, the political and military prevalence of a city center did not result in the disappearance of different entities formerly present in the territory and bearers of their personal ideology of power.

Lo studio stratigrafico degli elevati di San Giovanni e San Lorenzo e i confronti operati tra questi edifici e le chiese di San Michele e Santo Stefano hanno permesso, oltre l'individuazione di almeno due tipi edilizi differenti, l'articolazione di una cronologia relativa delle fasi di cantiere e il riconoscimento di specifiche caratteristiche del costruire.

Si tratta, riassumendo brevemente le conclusioni del primo capitolo, dell'organizzazione nel cantiere di due gruppi di maestranze di differente specializzazione tecnologica, che operano in zone distinte dell'edificio, più marcatamente separate in San Lorenzo meno in San Giovanni, dove la maggior parte della superficie sembra essere stata realizzata dal gruppo specializzato. Tale organizzazione e raccordo tra due differenti direzioni costruttive avviene attraverso l'uso della sagomatura ad "L" dei conci, creando un particolare ammorsamento "alternato"¹ e suggerendo così, in fase di studio, un'alta specializzazione delle maestranze, interessate non solo ad ottenere nel migliore dei modi l'incontro dei fronti di avanzamento del cantiere ma ad assicurare anche la resistenza della muratura. Altre caratteristiche dei cantieri elbani sono l'impiego di conci posti in opera verticalmente e l'utilizzo di conci più piccoli nella parte alta dei prospetti: in San Giovanni, in particolare, i conci presentano sui prospetti nord (PP2) e sud (PP4) una forma oblunga mentre nella facciata, come in San Lorenzo, si presentano più piccoli, impiegando esclusivamente nell'edificio di Campo la particolare posa in opera che ricorda i conci diatonici e semidiatonici di tradizione tardo antica².

Per quanto riguarda invece il tipo edilizio, San Giovanni e San Lorenzo presentano ancora caratteristiche del tutto particolari, privilegiando una geometria nuda e spoglia di qualsiasi decorazione se non per la presenza di due lesene angolari dell'abside di San Giovanni (PG 1) e l'impiego di mensole decorate, sulla cui collocazione stratigrafica tuttavia si ha qualche dubbio³, differenziandosi così ancora una volta dagli edifici "orientali" che privilegiano l'impiego di archi ciechi, lesene, mensole decorate, archetti pensili e colonnine a simulare una finta galleria.

Dopo aver acquisito i dati sopra elencati la ricerca si è concentrata sui confronti tra questi ed altri dati raccolti sia in Toscana che nelle Isole tirreniche e in Corsica⁴ al fine di capire, date le caratteristiche degli edifici elbani, se siamo di fronte ad una scelta dettata dalla committenza, in questo caso diversa o che ha operato scelte diverse, e ad una circolazione di maestranze specializzate con competenze costruttive precise e, in ultima analisi, capire quale potessero essere altre aree territoriali interessate dal loro intervento.

Si è optato così per un confronto con aree territoriali campione che per la loro organizzazione politico-territoriale presentavano affinità con l'isola d'Elba, ben coscienti del fatto che la raccolta dei dati basata su una casistica così limitata non avrebbe mai potuto fornire delle soluzioni assolute ma piuttosto delle ipotesi e delle prospettive di ricerca. Si è voluto in questa sede contribuire al dibattito sulla circolazione di maestranze specializzate tra XI e XII secolo in area tirrenica⁵, sulle caratteristiche della committenza che richiama questi gruppi e sull'impiego di tipi edilizi anche molto differenti tra di loro.

La scelta degli edifici religiosi è stata perciò orientata *in primis* dalla definizione di un arco cronologico, riferendosi a chiese la cui costruzione è stata collocata tra l'XI e il XII secolo, utilizzando una profondità di analisi differenziale per il periodo immediatamente precedente (i secoli dal X all'XI) e quello immediatamente successivo (XIII secolo).

¹ Si veda a proposito nel primo capitolo p. 23.

² Si veda a proposito primo capitolo p. 33.

³ Si veda a proposito capitolo I pp. 35-36.

⁴ Per il confronto storico-archeologico con la Val di Cornia e la Corsica di veda il capitolo 2.

⁵ Si veda a proposito BELCARI, 2009 e prima il contributo di CORONEO, 2006.

La scelta del Monte Pisano, e della pianura limitrofa, regione collinare-montuosa che si estende tra la città di Lucca e Pisa, è stata dettata dalla particolarità di un territorio che, trovandosi al confine tra le due città, ed essendo interessato dalla presenza di importanti fondazioni monastiche (fondamentali insieme agli eremi e alle canoniche regolari per l'organizzazione economica e sociale del territorio⁶) testimonia materialmente la convivenza di esperienze culturali ed architettoniche molto diverse tra loro e per questo motivo si presta ad essere motivo di confronto. In questa area ideale per rintracciare sia l'operato di maestranze itineranti, sia i differenti tipi edilizi adottati dalle diverse committenze tra XI e XII secolo.

Fin dall'alto Medioevo infatti il Monte Pisano era suddiviso nelle circoscrizioni civili e religiose facenti capo alle città di Pisa e Lucca e rimase un'area sempre fortemente contesa, fino a sfociare in veri e propri scontri militari tra XII e XIII secolo⁷. Le diatribe che si susseguirono nei secoli per il controllo di un'area di strada fondamentale per i collegamenti terrestri fluviali tra nord e sud della Toscana determinarono così la fortuna di castelli posti a controllo delle vie di comunicazione⁸. Tuttavia, oltre alla funzione di presidi militari e residenza delle famiglie signorili più importanti della zona, gli insediamenti castrensi non ebbero mai un ruolo decisivo nella gestione del popolamento, funzione esercitata per tutto il Medioevo dalle pievi, le quali rappresentarono il punto di riferimento anche per la nuova organizzazione territoriale alla base delle circoscrizioni istituite da Pisa per l'amministrazione del contado durante il XIII secolo⁹.

Lucca, a partire dalla conquista longobarda e fino all'XI secolo, estese la sua influenza politica fino alla Val di Cornia e, seppur con qualche dubbio, all'Isola d'Elba¹⁰.

Pisa proprio sul principio dell'XI secolo, approfittando anche della posizione di debolezza politica in cui si trovava la rivale¹¹ e sfruttando l'opportunità offerta dalle lotte antisaracene al fianco della Marca e del Santa Sede, gettò le basi per un'egemonia politica ed economica anche sul Tirreno, mantenuta almeno fino al XV secolo, quando sia il contado che la città stessa subirono l'occupazione fiorentina¹². Se lo scenario politico mostra una netta prevalenza della città marinara ai danni dell'antica sede del ducato longobardo, supremazia che fu conquistata anche sul campo di battaglia e che ebbe delle ripercussioni anche sulla storia elbana¹³, il contesto culturale e sociale, per ciò che riguarda l'ideologia del potere e la sua manifestazione, si fa più complesso, lasciando spazio a sovrapposizioni e compresenze costruttive che non permettono un'altrettanta divisione qualitativa.

L'obiettivo della ricognizione nell'area dei Monti Pisani e della pianura limitrofa, partendo dai dati raccolti all'Isola d'Elba, è stato duplice: da una parte verificare l'esistenza o meno delle medesime caratteristiche stilistico-architettoniche e costruttive (in termini di organizzazione interna al cantiere e apparecchiatura muraria), dall'altra interrogare il dato archeologico al fine di mettere in luce la convivenza di linguaggi architettonici diversi, dovuta alla natura stessa di un'area di confine, dove si trovano ad agire aspirazioni concorrenti e dove, come nel caso dei Monti Pisani, il prevalere politico e militare di un centro cittadino non comportò la scomparsa di entità diverse anticamente radicate nel territorio e portatrici di una loro personale ideologia del potere.

⁶ CECCARELLI LEMUT, 1994a, p. 212.

⁷ Ceccarelli Lemut, 1994a, 212.

⁸ È il caso per esempio dei castelli Asciano e Agnano fondati dalla famiglia dei Visconti e passati sotto il controllo di Pisa nel 1165, Garzella, 1994, 243.

⁹ Ceccarelli Lemut 1994a, 211.

¹⁰ Si veda a proposito il secondo capitolo p. 53.

¹¹ Si veda a proposito il secondo capitolo p. 86 e seguenti.

¹² Pult Quaglia, 1994, 359, Gelichi, Alberti, 2005, 23.

¹³ Lucca infatti si alleò a più riprese con Genova che stava conducendo in quel periodo la guerra contro Pisa per il controllo delle rotte commerciali tirreniche e del Mediterraneo, Ricci 2007/2008, 42-47.



Figura 33. Localizzazione del Montepisano.

III.1 La schedatura per la raccolta dati

Per la raccolta dei dati relativi agli edifici religiosi del Monte Pisano e delle pianure limitrofe, si è scelto di impiegare la medesima schedatura utilizzata per le chiese elbane, ovvero quella relativa all'Atlante dell'edilizia storica medievale¹⁴. Il passo successivo è stato quello di organizzare le informazioni attraverso la compilazione di alcune voci inserite in tabelle monografiche. Innanzitutto le caratteristiche stilistico-architettoniche e costruttive dell'edificio, poi la località e il piviere di appartenenza, la funzione originaria e, naturalmente, la prima attestazione. Questi ultimi dati si sono rivelati fondamentali, partendo dalla raccolta dei dati archeologici, per cercare di capire se determinate caratteristiche stilistiche e costruttive fossero legate alla natura specifica dell'edificio, cioè alla sua funzione originaria, e se fossero relative solo ad alcune aree di piviere o all'intera circoscrizione territoriale.

In sostanza l'obbiettivo è stato da una parte quello di individuare i differenti linguaggi architettonici presenti sul territorio e, quando possibile, la committenza che ha operato per determinate scelte; dall'altra rintracciare il gruppo di maestranze presenti nell'area in esame, il loro bagaglio tecnico e il rapporto con tali committenze.

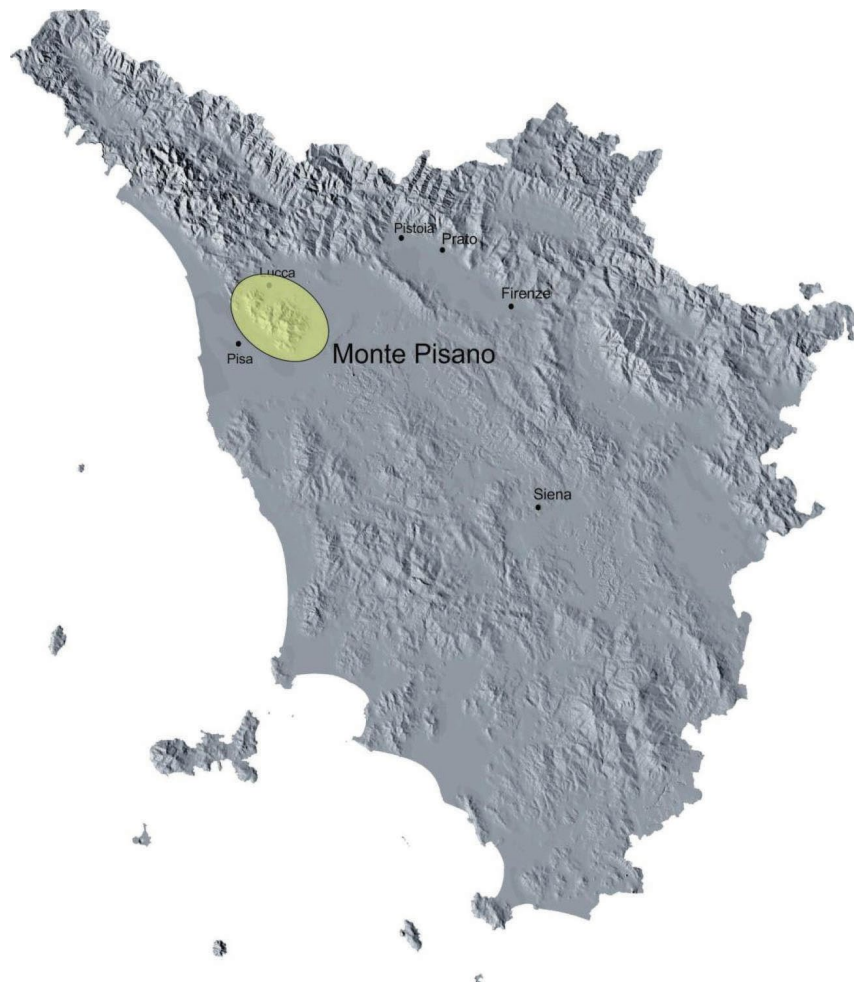
¹⁴ Si veda a proposito pp. 11-12.

PROSPETTO n° _____		SITO: _____	CA: _____	CF: _____	pag. _____ di _____	
orientamento			altezza sx	altezza centrale	altezza dx	% stratigrafia visibile
fas visibili	MURATURE MEDIEVALI			note		
fas medievali visibili	pose in opera: <input type="checkbox"/> corsi orizzontali e paralleli <input type="checkbox"/> corsi non orizzontali e paralleli <input type="checkbox"/> poligonale	lavorazioni: <input type="checkbox"/> pietre spaccate <input type="checkbox"/> pietre sbazzate <input type="checkbox"/> pietre sbazzate a squadra <input type="checkbox"/> conci squadrati <input type="checkbox"/> ciottoli fluviali	finiture: <input type="checkbox"/> assente <input type="checkbox"/> regolarizzata <input type="checkbox"/> spianata <input type="checkbox"/> perfettamente spianata			
complessità stratigrafia						
restauro G.L.						
aree intaccate						
VOLUME		<input type="checkbox"/> concio marcapiano	<input type="checkbox"/> mensole	MATERIALI		
		<input type="checkbox"/> lesene/paraste				
SX fase/i	MSX fase/i	CSX fase/i	C fase/i	CDX fase/i	MDX fase/i	DX fase/i
APERTURA	APERTURA	APERTURA	APERTURA	APERTURA	APERTURA	APERTURA
<input type="checkbox"/> finestra <input type="checkbox"/> AT	<input type="checkbox"/> finestra <input type="checkbox"/> AT	<input type="checkbox"/> finestra <input type="checkbox"/> AT	<input type="checkbox"/> finestra <input type="checkbox"/> AT	<input type="checkbox"/> finestra <input type="checkbox"/> AT	<input type="checkbox"/> finestra <input type="checkbox"/> AT	<input type="checkbox"/> finestra <input type="checkbox"/> AT
<input type="checkbox"/> portellino <input type="checkbox"/> ATS	<input type="checkbox"/> portellino <input type="checkbox"/> ATS	<input type="checkbox"/> portellino <input type="checkbox"/> ATS	<input type="checkbox"/> portellino <input type="checkbox"/> ATS	<input type="checkbox"/> portellino <input type="checkbox"/> ATS	<input type="checkbox"/> portellino <input type="checkbox"/> ATS	<input type="checkbox"/> portellino <input type="checkbox"/> ATS
<input type="checkbox"/> portale <input type="checkbox"/> A SA	<input type="checkbox"/> portale <input type="checkbox"/> A SA	<input type="checkbox"/> portale <input type="checkbox"/> A SA	<input type="checkbox"/> portale <input type="checkbox"/> A SA	<input type="checkbox"/> portale <input type="checkbox"/> A SA	<input type="checkbox"/> portale <input type="checkbox"/> A SA	<input type="checkbox"/> portale <input type="checkbox"/> A SA
<input type="checkbox"/> fornice <input type="checkbox"/> A SR	<input type="checkbox"/> fornice <input type="checkbox"/> A SR	<input type="checkbox"/> fornice <input type="checkbox"/> A SR	<input type="checkbox"/> fornice <input type="checkbox"/> A SR	<input type="checkbox"/> fornice <input type="checkbox"/> A SR	<input type="checkbox"/> fornice <input type="checkbox"/> A SR	<input type="checkbox"/> fornice <input type="checkbox"/> A SR
<input type="checkbox"/> nicchia <input type="checkbox"/> PB	<input type="checkbox"/> nicchia <input type="checkbox"/> PB	<input type="checkbox"/> nicchia <input type="checkbox"/> PB	<input type="checkbox"/> nicchia <input type="checkbox"/> PB	<input type="checkbox"/> nicchia <input type="checkbox"/> PB	<input type="checkbox"/> nicchia <input type="checkbox"/> PB	<input type="checkbox"/> nicchia <input type="checkbox"/> PB
<input type="checkbox"/> concio poligonale	<input type="checkbox"/> concio poligonale	<input type="checkbox"/> concio poligonale	<input type="checkbox"/> concio poligonale	<input type="checkbox"/> concio poligonale	<input type="checkbox"/> concio poligonale	<input type="checkbox"/> concio poligonale
<input type="checkbox"/> concio a martello	<input type="checkbox"/> concio a martello	<input type="checkbox"/> concio a martello	<input type="checkbox"/> concio a martello	<input type="checkbox"/> concio a martello	<input type="checkbox"/> concio a martello	<input type="checkbox"/> concio a martello
<input type="checkbox"/> PILASTRO	<input type="checkbox"/> PILASTRO	<input type="checkbox"/> PILASTRO	<input type="checkbox"/> PILASTRO	<input type="checkbox"/> PILASTRO	<input type="checkbox"/> PILASTRO	<input type="checkbox"/> PILASTRO
note						
VOLUME		<input type="checkbox"/> concio marcapiano	<input type="checkbox"/> mensole	MATERIALI		
		<input type="checkbox"/> lesene/paraste				
SX fase/i	MSX fase/i	CSX fase/i	C fase/i	CDX fase/i	MDX fase/i	DX fase/i
APERTURA	APERTURA	APERTURA	APERTURA	APERTURA	APERTURA	APERTURA
<input type="checkbox"/> finestra <input type="checkbox"/> AT	<input type="checkbox"/> finestra <input type="checkbox"/> AT	<input type="checkbox"/> finestra <input type="checkbox"/> AT	<input type="checkbox"/> finestra <input type="checkbox"/> AT	<input type="checkbox"/> finestra <input type="checkbox"/> AT	<input type="checkbox"/> finestra <input type="checkbox"/> AT	<input type="checkbox"/> finestra <input type="checkbox"/> AT
<input type="checkbox"/> portellino <input type="checkbox"/> ATS	<input type="checkbox"/> portellino <input type="checkbox"/> ATS	<input type="checkbox"/> portellino <input type="checkbox"/> ATS	<input type="checkbox"/> portellino <input type="checkbox"/> ATS	<input type="checkbox"/> portellino <input type="checkbox"/> ATS	<input type="checkbox"/> portellino <input type="checkbox"/> ATS	<input type="checkbox"/> portellino <input type="checkbox"/> ATS
<input type="checkbox"/> portale <input type="checkbox"/> A SA	<input type="checkbox"/> portale <input type="checkbox"/> A SA	<input type="checkbox"/> portale <input type="checkbox"/> A SA	<input type="checkbox"/> portale <input type="checkbox"/> A SA	<input type="checkbox"/> portale <input type="checkbox"/> A SA	<input type="checkbox"/> portale <input type="checkbox"/> A SA	<input type="checkbox"/> portale <input type="checkbox"/> A SA
<input type="checkbox"/> fornice <input type="checkbox"/> A SR	<input type="checkbox"/> fornice <input type="checkbox"/> A SR	<input type="checkbox"/> fornice <input type="checkbox"/> A SR	<input type="checkbox"/> fornice <input type="checkbox"/> A SR	<input type="checkbox"/> fornice <input type="checkbox"/> A SR	<input type="checkbox"/> fornice <input type="checkbox"/> A SR	<input type="checkbox"/> fornice <input type="checkbox"/> A SR
<input type="checkbox"/> nicchia <input type="checkbox"/> PB	<input type="checkbox"/> nicchia <input type="checkbox"/> PB	<input type="checkbox"/> nicchia <input type="checkbox"/> PB	<input type="checkbox"/> nicchia <input type="checkbox"/> PB	<input type="checkbox"/> nicchia <input type="checkbox"/> PB	<input type="checkbox"/> nicchia <input type="checkbox"/> PB	<input type="checkbox"/> nicchia <input type="checkbox"/> PB
<input type="checkbox"/> concio poligonale	<input type="checkbox"/> concio poligonale	<input type="checkbox"/> concio poligonale	<input type="checkbox"/> concio poligonale	<input type="checkbox"/> concio poligonale	<input type="checkbox"/> concio poligonale	<input type="checkbox"/> concio poligonale
<input type="checkbox"/> concio a martello	<input type="checkbox"/> concio a martello	<input type="checkbox"/> concio a martello	<input type="checkbox"/> concio a martello	<input type="checkbox"/> concio a martello	<input type="checkbox"/> concio a martello	<input type="checkbox"/> concio a martello
<input type="checkbox"/> PILASTRO	<input type="checkbox"/> PILASTRO	<input type="checkbox"/> PILASTRO	<input type="checkbox"/> PILASTRO	<input type="checkbox"/> PILASTRO	<input type="checkbox"/> PILASTRO	<input type="checkbox"/> PILASTRO
note						
VOLUME		<input type="checkbox"/> concio marcapiano	<input type="checkbox"/> mensole	MATERIALI		
		<input type="checkbox"/> lesene/paraste				
SX fase/i	MSX fase/i	CSX fase/i	C fase/i	CDX fase/i	MDX fase/i	DX fase/i
APERTURA	APERTURA	APERTURA	APERTURA	APERTURA	APERTURA	APERTURA
<input type="checkbox"/> finestra <input type="checkbox"/> AT	<input type="checkbox"/> finestra <input type="checkbox"/> AT	<input type="checkbox"/> finestra <input type="checkbox"/> AT	<input type="checkbox"/> finestra <input type="checkbox"/> AT	<input type="checkbox"/> finestra <input type="checkbox"/> AT	<input type="checkbox"/> finestra <input type="checkbox"/> AT	<input type="checkbox"/> finestra <input type="checkbox"/> AT
<input type="checkbox"/> portellino <input type="checkbox"/> ATS	<input type="checkbox"/> portellino <input type="checkbox"/> ATS	<input type="checkbox"/> portellino <input type="checkbox"/> ATS	<input type="checkbox"/> portellino <input type="checkbox"/> ATS	<input type="checkbox"/> portellino <input type="checkbox"/> ATS	<input type="checkbox"/> portellino <input type="checkbox"/> ATS	<input type="checkbox"/> portellino <input type="checkbox"/> ATS
<input type="checkbox"/> portale <input type="checkbox"/> A SA	<input type="checkbox"/> portale <input type="checkbox"/> A SA	<input type="checkbox"/> portale <input type="checkbox"/> A SA	<input type="checkbox"/> portale <input type="checkbox"/> A SA	<input type="checkbox"/> portale <input type="checkbox"/> A SA	<input type="checkbox"/> portale <input type="checkbox"/> A SA	<input type="checkbox"/> portale <input type="checkbox"/> A SA
<input type="checkbox"/> fornice <input type="checkbox"/> A SR	<input type="checkbox"/> fornice <input type="checkbox"/> A SR	<input type="checkbox"/> fornice <input type="checkbox"/> A SR	<input type="checkbox"/> fornice <input type="checkbox"/> A SR	<input type="checkbox"/> fornice <input type="checkbox"/> A SR	<input type="checkbox"/> fornice <input type="checkbox"/> A SR	<input type="checkbox"/> fornice <input type="checkbox"/> A SR
<input type="checkbox"/> nicchia <input type="checkbox"/> PB	<input type="checkbox"/> nicchia <input type="checkbox"/> PB	<input type="checkbox"/> nicchia <input type="checkbox"/> PB	<input type="checkbox"/> nicchia <input type="checkbox"/> PB	<input type="checkbox"/> nicchia <input type="checkbox"/> PB	<input type="checkbox"/> nicchia <input type="checkbox"/> PB	<input type="checkbox"/> nicchia <input type="checkbox"/> PB
<input type="checkbox"/> concio poligonale	<input type="checkbox"/> concio poligonale	<input type="checkbox"/> concio poligonale	<input type="checkbox"/> concio poligonale	<input type="checkbox"/> concio poligonale	<input type="checkbox"/> concio poligonale	<input type="checkbox"/> concio poligonale
<input type="checkbox"/> concio a martello	<input type="checkbox"/> concio a martello	<input type="checkbox"/> concio a martello	<input type="checkbox"/> concio a martello	<input type="checkbox"/> concio a martello	<input type="checkbox"/> concio a martello	<input type="checkbox"/> concio a martello
<input type="checkbox"/> PILASTRO	<input type="checkbox"/> PILASTRO	<input type="checkbox"/> PILASTRO	<input type="checkbox"/> PILASTRO	<input type="checkbox"/> PILASTRO	<input type="checkbox"/> PILASTRO	<input type="checkbox"/> PILASTRO
note						

Atlante dell'Edilizia Medievale - scheda CF 22 - Università di Firenze - DSSG - Atlas de la Edilizia Médiévale - fiche CF 22 - Université Autonome de Madrid ver 2007 01



Figura 34. La scheda per il Tipo edilizio religioso.



Figura 35. Montepisano, siti interessati dalla ricognizione: 1. San Cristoforo di Lammary 2. San Lorenzo di Segromigno 3. Santa Maria di Pugnano 4. San Marco di Rigoli 5. San Michele in Escheto 6. Convento di San carbone 7. Badia di Cantignano 8. San Quirico in Casale 9. San Leonardo in Treponzio 10. Santa Maria al Mirteto 11. San Bartolomeo di Ruota 12. Santi Giovanni ed Ermolao di Calci 13. San Bernardo di Calci 14. Santa Maria ad Nives di Panicale 15. Santa Maria di Vicopisano 16. San Michele alle Verrucole 17. San Martino al Borgo 18. San Casciano e Giovanni a Settimo 19. San Frediano a Settimo 20. Santa Maria di Cascina 21. San Miniato a Marcianella 22. San Lorenzo a Pagnatico 23. Santa Giulia a Caprona 24. San Lorenzo alle Corti 26. San Michele di Oratoio 27. San Piero a Grado 28. Badia di San Savino 29. San Iacopo di Zambra 30. Santo Stefano di Pettori

III.2 I risultati preliminari dei confronti tipologici-costruttivi.

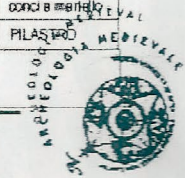
Per quanto riguarda le caratteristiche costruttive è stato notato che l'impiego dei giunti ad "L" e della tipologia dell'ammorsamento alternato sono presenti anche nel territorio in questione, sia in edifici monastici che in chiese suffraganee dipendenti dalla diocesi di Pisa. Tuttavia i casi toscani esaminati presentano delle motivazioni differenti alla base di questa particolare tecnica di lavorazione della pietra: nel caso del sito monastico di San Michele alla Verruca, per esempio, è stato ipotizzato che l'utilizzo di tale accorgimento tecnico servisse per impiegare materiale altrimenti inutilizzabile ma soprattutto per gestire la costruzione di un edificio tramite l'impiego di conoscenze tecniche non completamente padroneggiate, ciò riconfermato dal fatto che il materiale perfettamente squadrato e rifinito si trovi nello stesso contesto cronologico di elementi lavorati più sommariamente¹⁵. Al contrario, il caso degli edifici elbani, ma soprattutto di San Lorenzo dove è presente il maggiore impiego di manodopera locale, si presenta differente: la divisione tra i cantieri e tra le maestranze è molto netta e l'impiego della sagomatura dei conci è utilizzato per raccordare due differenti direttrici e due differenti apparecchiature murarie, tra le quali una è realizzata da maestranze altamente specializzate, sia nella lavorazione del concio che nella posa in opera del materiale.

¹⁵ A tal proposito si veda Alberti, Gelichi, 1998; Gelichi, Alberti, Bertoldi, Sbarra, 2003; Gelichi, Alberti, 2005, in Bibliografia.

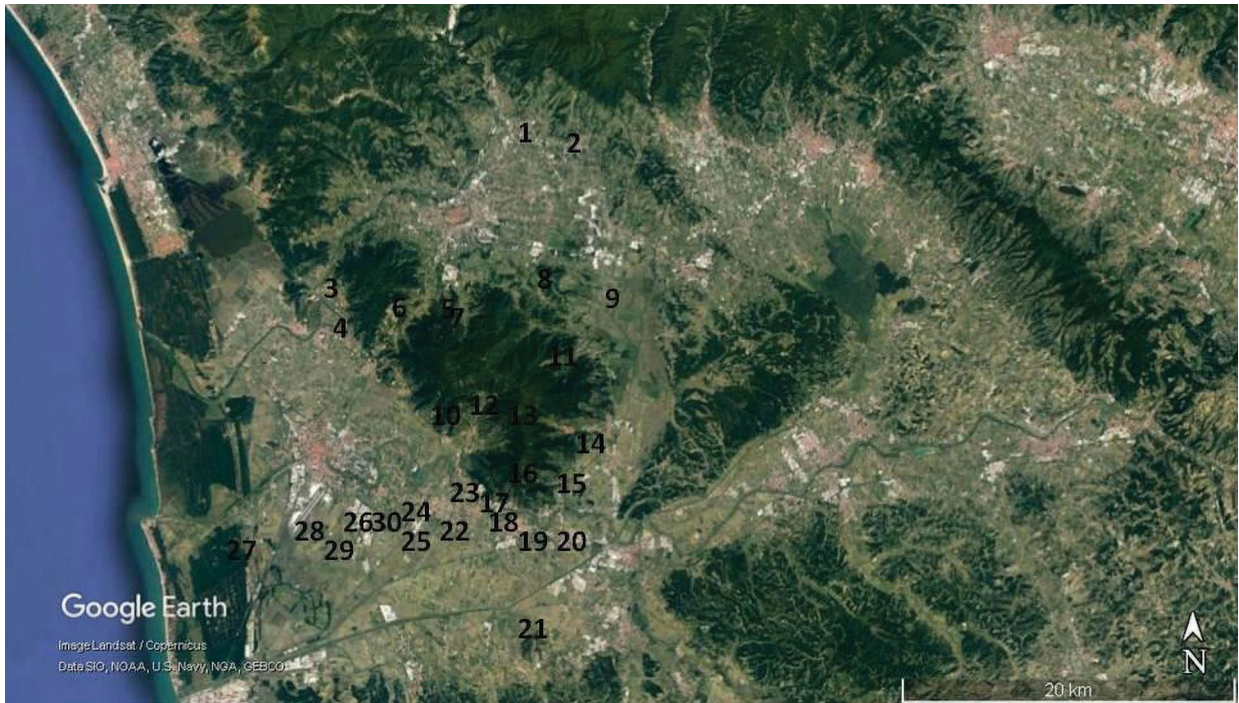
Per quanto riguarda l'impiego dei conci posti in verticale è necessario compiere anche in questo caso una differenziazione tra l'uso limitato di questi per il ricongiungimento tra due differenti direttrici costruttive e contestualmente all'inserimento di aperture (riscontrato per esempio in Santa Maria di Vicopisano, in San Lorenzo alle Corti e nella Pieve di Pugnano) e l'impiego in San Giovanni di quasi un intero filare che, a mio avviso, non può essere compatibile con i contesti sopra elencati. Durante la ricognizione sul Monte Pisano sono stati fatti dei confronti con edifici monastici (Badia a Settimo, Badia di Cantignano e San Michele alla Verruca per una piccola porzione) con chiese suffraganee come Santo Stefano di Pettori e San Michele di Oratoio; tuttavia solo nella Badia di Cantignano il filare compare come un *unicum* rispetto ad un paramento interamente costituito da elementi geometrici posti sul lato più lungo, come in San Giovanni.

Tale accorgimento tecnico potrebbe essere messo in relazione con la consuetudine in epoca romana di realizzare filari di conci posti in verticale, nel contesto di murature a sacco, per il mantenimento statico delle stesse¹⁶.

Analizzando, invece, le caratteristiche architettonico-stilistiche che tutti e quattro gli edifici elbani condividono (con l'eccezione di San Michele a Capoliveri, in cui non possiamo esaminare la facciata e i prospetti laterali) possiamo trarre le seguenti conclusioni: l'utilizzo del portale con arco a tutto sesto e lunetta in facciata è largamente impiegato durante il XII secolo nel territorio preso in esame, anche per tipi edilizi molto differenti tra loro. Analogamente in edifici di XII secolo ma corrispondenti a tipi edilizi diversi viene impiegato l'arco della monofora tramite la sagomatura di un finto concio¹⁷, mentre negli edifici di XI secolo, come San Piero a Grado e San Quirico in Petroio, vengono impiegati sia il concio lavorato fino ad ottenere la forma dell'arco, sia una semplice architrave. Anche l'utilizzo delle buche puntaie tagliate in cantiere direttamente sul concio non è un elemento caratterizzante, trovandosi inoltre contestualmente a spazi appositamente risparmiati tra due conci. Al momento sembrerebbe quindi di poter escludere la tipologia delle buche puntaie dai fattori indicativi sia dei tipi edilizi sia della cronologia degli edifici;



Figura 36. 1) Badia di San Savino; 2) Pieve di Pugnano; 3) San Lorenzo a Pagnatico; 4) Pieve di Rigoli; 5) Santa Maria al Mirteto; 6) San Piero a Grado; 7) San Leonardo in Treponzio; 8) San Quirico a Petroio.

¹⁶ Adam, 1989, 118-119.

¹⁷ Sulla totalità delle chiese questo tipo di apertura è stato rintracciato in ventidue casi, considerando lo stato attuale di San Michele alla Verruca la Badia di Cantignano, oltre a San Cerbone di cui è possibile leggere della *facies* medievale soltanto una porzione di muratura ai lati del portale di accesso al monastero. Da segnalare il caso di San Lorenzo a Pagnatico che, pur impiegando un finto arco (ricavato dalla lavorazione di un concio), questo viene decorato in modo tale da imitare la tecnica impiegata per la realizzazione dell'arco che prevedeva la posa in opera di singoli conci a cuneo, rintracciato nella Pieve di Pugnano e nella Pieve di Rigoli.



Figura 37. Portali con arco a tutto sesto cieco e lunetta. 8) San Michele di Oratorio; 9) San Miniato a Marciianella; 10) Santa Giulia a Caprona; 11) Santo stefano di Pettori; 12) Santa Maria ad Nives; 13) Santa Maria al Mirteto; 14) Santa Maria a Vicopisano; 15) Santa Maria e Giovanni di Cascina; 16) San Cristoforo di Lammarì; 17) Sant'Andrea in Caprile; 18) Pieve di Segromigno; 19) San Quirico e Giuditta a Capannori; 20) San Cerbone.

III. 3 Influenze politico-culturali sulle architetture religiose del Monte Pisano

Diffusione del Tipo edilizio 1 elbano

Da una prima analisi dei dati raccolti dalla ricognizione è possibile osservare come certe caratteristiche dei siti elbani siano condivise dagli edifici oggetto del confronto, così da poter ipotizzare una circolazione di medesimi “modelli” architettonici sia in Toscana che nell'alto Tirreno. Per quanto riguarda il tipo edilizio di San Giovanni e San Lorenzo (TE 1)¹⁸ i confronti più stringenti sono stati fatti con gli edifici di San Miniato a Marciianella e San Bernardo presso Calci (Fig. 38) relativamente all'alloggiamento per le campane a vela, il portale in facciata con arco a tutto sesto cieco, la croce lucifera sul “secondo volume” della facciata, le monofore realizzate con concio finto e una pressoché assenza di decorazioni che fanno degli edifici dei volumi molto semplici.

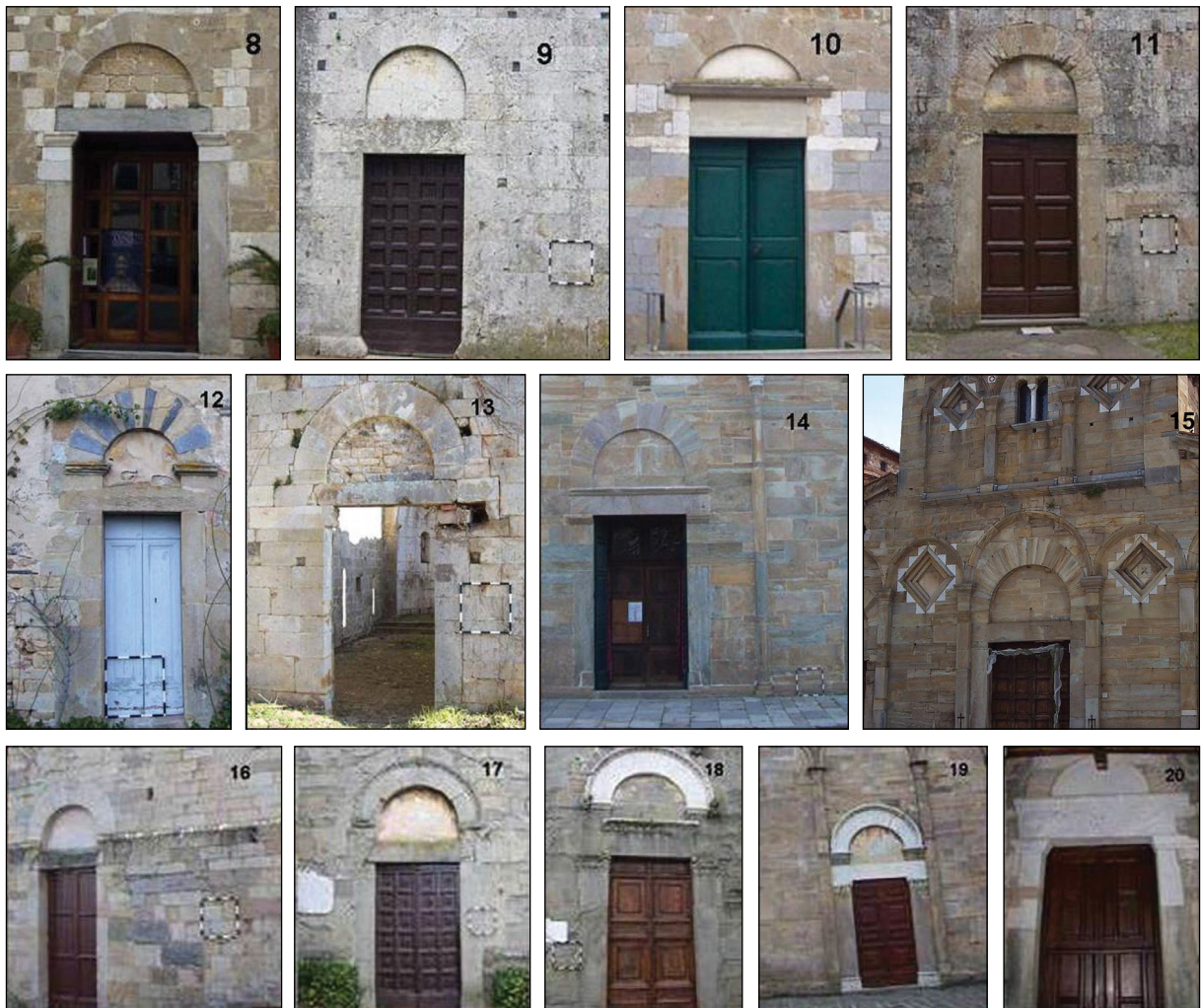
¹⁸ Si veda a proposito il capitolo I.



Figura 38. San Miniato a Marcianella (sx) e San Bernardo di Calci (dx).

È da notare che l'edificio di Marcianella è privo di abside e presenta all'interno nella zona dell'altare una copertura a botte cinta da cornice¹⁹ (caratteristiche entrambe che rendono un caso a sé stante l'edificio di Cascina) mentre l'apparecchiatura muraria presenta delle affinità nella lavorazione dei conci e nella perfetta orizzontalità dei filari. Per quanto riguarda invece l'edificio di Calci è proprio il tipo murario che differenzia questa chiesa da quelle elbane: sono presenti pietre di medie e piccole dimensioni, alcune accuratamente lavorate e spianate altre sommariamente squadrate e sbazzate.

Il confronto tra gli edifici dell'area pisano-lucchese con il TE 1 elbano ha riconfermato l'ipotesi già formulata nel corso dell'analisi stratigrafica degli edifici di San Lorenzo a Marciana e San Giovanni in Campo, ovvero che il tipo edilizio non necessariamente sia strettamente connesso alle logiche di cantiere, in termini di capacità di investimento e contingenze storiche che possono avere pesato sulla reperibilità del materiale, e di conseguenza sulla tipologia muraria.

Le caratteristiche del TE 1 sono condivise anche dal monastero di Santa Maria al Mirteto²⁰ (Fig. 39), nel 1150 di pertinenza di San Michele alla Verruca²¹, e dalla chiesa di San Iacopo di Zambra (Fig. 40) FOTO. Entrambe condividono anche la presenza di nicchie per l'alloggiamento di lumi all'interno, come nella vicina Badia di San Savino che, oltre a possedere la chiesa di Zambra, deteneva proprietà anche in Corsica²².

¹⁹ Per questa caratteristica la chiesa è stata datata alla seconda metà del XII secolo, Testi Cristiani, 1987, 126.

²⁰ Gelichi, Alberti, 2005, 50.

²¹ Il monastero fu costruito nel X secolo su una chiesa già esistente appartenuta agli Aldobrandeschi. All'istituzione del cenobio non fu estraneo probabilmente anche Ugo di Tuscia nell'ottica della generale ricostituzione del territorio amministrativo toscano. Gelichi, Alberti, 2005, 11.

²² Testi Cristiani, 1987, 9.



Figura 39. Il monastero di Santa Maria al Mirteto (sx) e la chiesa di Santo Stefano di Pettori (dx).



Figura 40. San Iacopo di Zambra (sx) e la Badia di san Savino (dx).

Ancora lo stesso linguaggio architettonico caratterizzato da una semplicità dei volumi, assenza pressoché totale di decorazioni se non per l'apertura cruciforme in facciata o nel coronamento a capanna del prospetto sovrastante l'abside e la presenza di archetti pensili sempre sulla superficie absidale, è stato riscontrato anche in Santo Stefano di Pettori (Fig. 39) nei pressi della Badia di San Savino (Fig. 40), San Lorenzo a Pagnatico, San Lorenzo alle Corti (Fig. 41), quest'ultimo interessato da numerosi interventi che ne hanno stravolto l'assetto originario, e San Bartolomeo di Ruota.



Figura 41. San Lorenzo a Pagnatico (sinistra) e San Lorenzo alle Corti (destra).

Il modello lucchese

Nel 1060, pochi anni prima della fondazione del Duomo di Pisa, il vescovo Anselmo I diede l'avvio alla ricostruzione del San Martino di Lucca. L'aspetto attuale dell'edificio non è quello originario, caratterizzato da una pianta a cinque navate che con tutta probabilità si rifaceva a modelli romani paleocristiani²³, ma il risultato di una ricostruzione avvenuta tra il 1372 e la fine del quattrocento. Secondo Silva lo stesso modello pisano, se non nelle decorazioni quantomeno nello schema della pianta, prese avvio da quello lucchese. Non possiamo dire ad oggi se tale affermazione sia esatta o al contrario sia stata dettata solo da motivi campanilistici, resta il fatto però che nell'arco di quattro anni i due principali contesti urbani dell'area alto tirrenica diedero avvio alla costruzione dell'edificio più importante per una comunità cittadina, in termini di coesione e rappresentazione sociale²⁴.

Ancora una pratica comune alle due città nel medesimo periodo storico, cioè la seconda metà dell'XI secolo, è quello di porre il corpo di santi martiri all'interno di sarcofagi antichi e urne di marmo. A Lucca ciò avvenne, per opera di Anselmo, con il corpo di S. Davino, sepolto in origine davanti alla chiesa di San Michele e poi traslato per volere del vescovo dentro la cattedrale²⁵.

Se la cattedrale di San Martino non può fornirci dati sulle scelte architettoniche operate dalla Cattedra di Lucca tra XI e XII secolo, di estrema importanza è la chiesa di Sant'Alessandro, il cui modello, a pianta basilicale e facciata a capanna, è rintracciabile anche nel contado: sono espressioni del medesimo linguaggio architettonico (di cui si fece portatore con tutta probabilità Anselmo da Baggio) la Pieve di Brancoli, la Pieve di Diecimo e la chiesa di San Pietro di Valdottavo²⁶ (Fig. 43). Nell'area dei Monti Pisani al modello lucchese possono essere riferiti gli edifici di San Michele ad Escheto²⁷ e la Pieve di Rigoli (Fig. 42). Fatto

²³ Baracchini, 1992, 313.

²⁴ Silva, 1992, pp. 297-298.

²⁵ Baracchini, 1992, 314.

²⁶ Baracchini, 1992, 318-319.

²⁷ La chiesa presenta la porzione più consistente della *facies* medievale nella zona absidale, essendo stata pesantemente rimaneggiata sia in facciata che sui fianchi.

curioso è che Sant' Alessandro e gli edifici collocati nella Media Valle Lucchese sono stati tutti realizzati con il calcare bianco dei Monti Pisani (forse con l'intento di richiamare la purezza propria del marmo degli edifici romani antichi²⁸) testimonianza del ruolo che la città di Lucca esercitava ancora in una area fortemente contesa dalla città di Pisa e senza dubbio rivendicata dalle signorie locali laiche e monastiche.



Figura 42. San Marco a Rigoli (sx) e San Michele a Escheto (dx).



Figura 43. La Pieve di Brancoli (in alto a sx), la Pieve di Decimo (in basso a sx), la Pieve di Valdottavo (dx).

²⁸ Baracchini, 1992, 319.

Il modello pisano

Se allo stato attuale della ricerca il collegamento tra il TE 1 e una committenza connessa a modelli culturali irradiatesi dai centri monastici della zona rimane solo un'ipotesi, tenendo soprattutto conto del fatto che la casistica dei siti ricogniti in questa tesi rimane comunque un campione limitato e quindi assolutamente non in grado di fornire risposte definitive, di più semplice individuazione è il modello riconducibile al grande centro culturale e politico di Pisa, rappresentata nel contado *in primis* dal suo Arcivescovo e successivamente da quella *civitas* protagonista del nascente comune²⁹. Quando, nei primi decenni del XII secolo, fu completato il cantiere del Duomo di Pisa (che aveva preso avvio nella seconda metà dell'XI secolo comprendendo la partecipazione di due illustri *magistri*, Buscheto e Rinaldo) sia l'ambiente urbano che quello del contado furono interessati da una ricostruzione o fondazione *ex-novo* di edifici religiosi che si ispiravano ai filoni architettonici presenti nell'edificio cittadino³⁰: quello più antico caratterizzato dalle archeggiature cieche e quello successivo, completato dopo la consacrazione della Cattedrale del 1118³¹, opera di Rinaldo, caratterizzato dalla galleria della porzione superiore della facciata.



Figura 44. A partire dall'alto a sinistra: la Pieve di Segromigno, Santa Maria a Vicopisano, la Pieve di Calci, la Pieve di Cascina.

²⁹ A tal proposito si veda il quarto paragrafo del secondo capitolo.

³⁰ Redi, 1991, 354.

³¹ Redi, 1991, 355.

Il modello pisano interessò, oltre al Monte Pisano, anche l'Isola d'Elba influenzando la costruzione della chiesa di Santo Stefano alle Trane, nella quale sono presenti caratteri architettonici peculiari riscontrati in edifici toscani databili intorno alla seconda metà del XII secolo che si rifanno al modello buschetiano e di cui si è ipotizzato che la facciata dovesse essere stata in origine progettata similmente a quella realizzata nelle pievi di Cascina e di Calci, edifici che presentano i più stringenti confronti con l'edificio elbano. Si possono rintracciare infatti in Santo Stefano l'impiego dell'archeggiatura cieca e della finta galleria realizzata con l'impiego di colonnine presenti anche a Calci e Cascina, mentre la decorazione dell'abside rimanda ad un modello differente, forse già presente sull'isola prima dell'influenza pisana.

Lo stesso linguaggio architettonico fu impiegato anche nella pieve di Santa Maria a Vicopisano, nella Pieve di Segromigno in parte anche nella chiesa di San Giorgio a Bibbiano e nella pieve di Santa Maria del Giudice, nonché in edifici lucchesi urbani³², segno dell'ormai consolidata influenza non solo politica ma ancor prima culturale che la città di Pisa deteneva a partire dalla metà del XII secolo, sia nel territorio a lei più prossimo sia nell'area che era stata fino ad allora scenario politico-culturale di Lucca.

³² Si tratta delle chiese di Santa Maria Forisportam e San Michele in Foro (quest'ultima influenzata fortemente dal modello rinaldiano) oltre alla basilica di San Frediano.

Capitolo IV

Conclusioni

La ricerca archeologica, condotta sul territorio dell'Isola d'Elba attraverso il confronto tra i documenti d'archivio e i dati della lettura stratigrafica degli elevati, ha permesso di formulare una serie di riflessioni su un periodo, a cavallo tra l'XI e il XII secolo, ampiamente indagato per quanto riguarda la dominazione pisana dell'alto Tirreno, ma poco analizzato, data soprattutto la scarsità delle fonti scritte di provenienza "isolana", nel suo preambolo altomedievale.

Si tratta di un periodo storico già interessato dalla presenza commerciale di Pisa¹, rappresentata sicuramente dal suo Arcivescovo, ma non ancora caratterizzata da una compagine civile unitaria² e alla quale sarebbe erroneo, in assenza di ulteriori dati, attribuire un controllo politico unitario dell'Isola d'Elba.

La ricerca archeologica, oltre ad aver riconfermato l'iniziativa edilizia della diocesi di Pisa, espressa in specifiche scelte architettoniche simbolicamente riferite alla Cattedrale cittadina, ha altresì evidenziato la presenza di entità politiche forti, capaci di accentrare nelle proprie mani la gestione di un territorio e delle sue risorse, con una capacità d'investimento notevole nel richiamare maestranze specializzate al proprio servizio³. La presenza nei territori indagati di uno o più poteri alternativi a Pisa è rintracciabile nella presenza di un tipo edilizio (TE 1) al quale sono intrinsecamente legate una serie di caratteristiche, significati e rimandi ideologici totalmente differenti. Le caratteristiche principali di questo diverso linguaggio architettonico sono individuabili nell'assenza pressoché totale di decorazioni e di scansioni verticali della superficie (caratteristica principale, al contrario, del modello pisano) che rendono l'edificio un volume semplice e puro, la presenza di un'apertura crucifera come unica fonte di luce per la facciata e il campanile a vela.

Nonostante il vescovo Azzo già all'inizio dell'XI secolo detenesse parte dell'isola di Pianosa, in Val di Cornia e nell'area comprendente i Monti Pisani e le pianure limitrofe, zone a forte presenza pisana, agirono fin dal IX secolo altre forze politiche, tra cui oltre alla Santa Sede, che ebbe sempre una particolare attenzione nei confronti dell'Elba, gli Aldobrandeschi e i Gherardeschi. Queste famiglie di origine comitale avevano fatto dei propri incarichi pubblici la base giuridica per l'appropriazione di territori che andranno a costituire il fulcro di quelle signorie fondiarie che, partendo dalla rete disomogenea delle *curtes* altomedievali, non saranno mai caratterizzate da un *continuum* fisico. In questa politica signorile un ruolo centrale ebbero i monasteri votati al controllo e alla gestione delle risorse locali che, in Val di Cornia, fu soprattutto rivolta alla pesca e all'estrazione del ferro.

Se, infatti, gli Aldobrandeschi beneficiarono indirettamente delle risorse economiche derivanti dallo sfruttamento del ferro elbano attraverso il loro appoggio al monastero di San Quirico di Populonia e al vescovo di Massa Marittima (che divenne anche controllo con l'elezione di Tegrino⁴) i Gherardeschi al contrario diedero al commercio del ferro elbano, attraverso la fondazione del monastero di San Giustiniano a Falesia, un ruolo fondamentale nella loro politica territoriale, come si evince dalle iniziative volte al rafforzamento dell'autorità del cenobio sul promontorio di Piombino.

Lo studio di San Giovanni e San Lorenzo, condotto attraverso l'analisi delle fasi di costruzione degli edifici e dell'organizzazione interna del cantiere, ha permesso di formulare ipotesi non solo sulle maestranze impiegate, sul loro livello tecnologico e sulla datazione degli stessi edifici ma indirettamente anche

¹ A proposito si veda il terzo paragrafo del secondo capitolo.

² Si veda a proposito il quarto paragrafo del secondo capitolo.

³ La ricerca archeologica negli ultimi quindici anni ha permesso di capire che la circolazione di tecniche costruttive di qualità dalla fine dell'alto Medioevo è da porre in relazione anche alla presenza di una committenza più numerosa e più omogenea culturalmente, in grado di poter esercitare un controllo sui cicli produttivi oltre che economico anche sociale, all'interno di quei contesti in cui "il signore esercita piena giurisdizione sul luogo e su i suoi abitanti [...] dove la comparsa delle tecniche di qualità è l'espressione di un potere fortemente accentratore", Brogiolo, 2007, 13.

⁴ Si veda nel secondo capitolo pp. 60-62.

sull'identificazione delle committenze, sulla loro capacità di investimento e sulla loro *forma mentis*, ovvero sul bagaglio culturale e ideologico di cui si facevano portatrici⁵.

I tipi murari presenti nelle chiese di San Giovanni in Campo e San Lorenzo a Marciana, contestuali all'operato delle maestranze specializzate, sono riconducibili alla tecnica impiegata nel corso del XII secolo nell'area del Monte Pisano e della Val di Cornia⁶ e ricollegabili con tutta probabilità, a parte alcuni precoci esempi nell'area lucchese (San Giovanni e Reparata⁷ e la Badia di Cantignano⁸), alle nuove conoscenze di cui furono portatori i costruttori formati nei cantieri pisani, che all'isola d'Elba furono senza dubbio presenti nell'estrazione del granito nelle cave della zona di Seccheto (Cavo). Tuttavia la motivazione della presenza di *fabri* pisani all'Elba, testimoniata almeno dal 1095⁹, potrebbe essere ricercata più che in un controllo politico dell'isola, che non giustificherebbe pienamente l'intervento dell'Arcivescovo per tutelare il loro lavoro, piuttosto in un contratto di appalto che il vescovo di Massa Marittima, o altre entità politiche che detenevano le due chiese elbane, potrebbe aver stipulato con gli stessi artigiani, come è ad esempio testimoniato per i monaci di San Michele alla Verruca riguardo alle cave di Verrucano di loro proprietà, nelle quali si è rintracciato la presenza di maestranze pisane¹⁰.

È chiaro che, in mancanza di ulteriori notizie storiche e dati archeologici queste rimangono solo delle supposizioni. Tuttavia, esclusa l'analisi della tecnica di rifinitura superficiale delle pietre sulla quale non è stato possibile operare dei confronti poiché non più visibile negli edifici elbani, le tecniche costruttive impiegate sono state rintracciate solo in alcuni tra gli edifici oggetto della ricognizione, così da far propendere per l'ipotesi di una circolazione di gruppi di maestranze diverse, con in comune la padronanza di una nuova conoscenza costruttiva che, molto probabilmente, trovò in Pisa il centro propulsore¹¹ ma che, limitandosi ad etichettarle con l'aggettivo di "pisane" senza verificare la presenza di differenziazioni interne alla realtà costruttiva medievale, rischia di provocare una generalizzazione che non permette una visione articolata di fenomeni che furono certamente più complessi.

I caratteri costruttivi a cui accennato prima sono l'apparecchiatura di filari caratterizzati dall'impiego di conci posti in verticale, cioè sul lato più corto (presente in San Giovanni e in misura più limitata in San Lorenzo) l'incontro tra due differenti direttrici costruttive reso possibile tramite la sagomatura ad "L" dei conci e la realizzazione di un "ammorsamento" delle murature alternando la lavorazione dei conci. Se, infatti, su un filare l'elemento ad "L" segue la direzione proveniente da destra, sul filare successivo si trova all'interno del cantiere proveniente da sinistra, e così proseguendo. È interessante notare come queste caratteristiche siano assenti proprio in quegli edifici che, dal punto di vista architettonico del tipo edilizio, hanno fornito i confronti più stringenti e cioè San Miniato a Marcianella e San Bernardo di Calci: questo probabilmente perché la scelta del tipo edilizio non andava di pari passo con l'impiego delle medesime maestranze, segno forse che nella progettazione di un cantiere medievale la partecipazione delle committenze era piuttosto determinante.

Abbiamo visto come il raggio di diffusione del TE 1 sia piuttosto grande, comprendendo tutta l'area dell'alto Tirreno, la costa meridionale della Toscana e l'entroterra pisano-lucchese. Sebbene l'analisi degli edifici rintracciati durante la ricognizione e la ricerca d'archivio non presenti lo stesso grado di approfondimento, dall'analisi delle chiese sopra elencate appare innanzitutto un dato piuttosto significativo: se le chiese datate alla seconda metà del XII secolo (con l'eccezione di San Silvestro a Rocca

⁵ Si veda a proposito il secondo paragrafo del primo capitolo.

⁶ A proposito si veda il secondo capitolo.

⁷ Coturri, 1998, 11-12.

⁸ Gelichi, Alberti, 2005, 43.

⁹ Volpe, 1970, p. 257.

¹⁰ Gelichi, Alberti, 2005, 44.

¹¹ A proposito si veda Alberti, 2005, 43.

San Silvestro) e situate in aree anche molto distanti tra di loro, hanno in comune delle caratteristiche riconducibili allo stesso tipo edilizio, la tecnica muraria differisce anche notevolmente tra caso e caso.

Sottolineata la necessità di intervenire con uno studio stratigrafico delle murature per riconfermare o meno la datazione delle chiese còrse e sarde, tra le quali alcune presentano una muratura sicuramente non realizzata dal lavoro di uno scalpellino, rimane comunque la considerazione sul fatto che la scelta del tipo edilizio non è influenzata dalla capacità di investimento del committente nel richiamare manodopera specializzata e perciò non sono le maestranze che determinano la presenza o meno di certe caratteristiche architettoniche. La scelta del tipo edilizio era con tutta probabilità strettamente legata alla figura del committente, che optava per una forma precisa nella rappresentazione simbolica del proprio prestigio, derivante dalla costruzione di un edificio che glorificava Dio e rappresentava la propria autorità sociale.

Infine, il tentativo di individuare l'identità delle committenze che agirono all'Isola d'Elba ha permesso tutta una serie di riflessioni sulle funzioni originarie degli stessi edifici: per quanto riguarda San Giovanni, del quale conosciamo con esattezza la funzione di pieve nel XIV secolo, possiamo supporre essere il risultato di un investimento attribuibile al vescovo di Massa Marittima, ma niente vieta che, nel momento in cui la chiesa venne realizzata, questa fosse nata con tutt'altre funzioni.

Nel caso di San Lorenzo sappiamo al contrario con certezza che nel XIV secolo l'edificio non deteneva la funzione di pieve, assunta dall'edificio di Santa Maria in Monte all'interno dell'abitato di Marciana. Questo non significa che prima del XIV secolo San Lorenzo non possa aver assunto le funzioni legate alla cura d'anime: del resto in Toscana tra l'XI e il XII secolo fu piuttosto diffuso il fenomeno dell'abbandono di pievi o della traslazione delle funzioni verso edifici all'interno dei centri incastellati di nuova costituzione o riorganizzazione¹².

Inoltre, proprio la presenza di pievi e cappelle al di fuori dei *castra* nei secoli successivi al X può rappresentare un elemento per ritenere la loro fondazione precedente all'incastellamento¹³. Se questo processo sia da considerare anche nel caso di San Lorenzo al momento non è dato saperlo, ma potrebbe rappresentare un'interessante prospettiva di ricerca al fine di cogliere in senso diacronico le trasformazioni nell'organizzazione territoriale e nell'emergere di eventuali poteri che determinarono una trasformazione nella gestione del popolamento.

Con i dati a nostra disposizione, quindi, attribuire la committenza al vescovo di Massa Marittima, senza nessun dato ulteriore sulla funzione di suddetti edifici, appare al momento una soluzione precipitosa, soprattutto considerando il fatto che dallo studio della Val di Cornia è emerso come gli enti religiosi, e soprattutto quelli monastici, fossero uno strumento centrale nella ricomposizione e gestione del patrimonio territoriale delle famiglie comitali. Del resto, non solo per San Giovanni è sicuramente testimoniata la presenza di eremiti nel XIX secolo, dato che pone qualche dubbio sulla funzione dell'edificio, ma i dati raccolti dalla ricognizione sul Monte Pisano e dai confronti operati con la Val di Cornia e la Corsica, hanno aperto l'ipotesi di un qualche ruolo esercitato dall'ambiente benedettino che, se non ha operato da protagonista nella commissione delle due chiese elbane, potrebbe aver rappresentato l'ambiente culturale e simbolico entro il quale il committente ha scelto il linguaggio architettonico che riteneva più appropriato per rappresentare il proprio prestigio e potere.

All'isola d'Elba la presenza sul territorio di proprietà attribuibili ai benedettini di Montecristo è sicuramente rintracciabile in un documento del 1118¹⁴, dove tuttavia si fa riferimento a possesi

¹² Settia, 1982, 477.

¹³ Settia, 1982, 476.

¹⁴ Si veda p. 78.

generici del cenobio: controverso rimane l'argomento delle intitolazioni a San Mamiliano, presenti sul territorio sia nella zona di Campo che in quella di Capoliveri. Infine una dipendenza monastica piuttosto importante fu San Felice a Cruce, dipendente dal monastero di San Felice di Vada.

Considerando i dati a nostra disposizione, il quadro che si viene costituendo è quello di una presenza benedettina di una qualche consistenza anche all'Isola d'Elba, riconducibile quasi totalmente ad un monastero di origine, quello di San Mamiliano di Montecristo, che tra XI e XII ebbe un'identità politica e culturale indubbiamente piuttosto strutturata, tanto da divenire alla metà del XII secolo, il referente del Papa per una riorganizzazione nella gestione di San Giustiniano di Falesia¹⁵.

Per quanto riguarda la presenza dei Gherardeschi all'Isola d'Elba, considerando anche le forti similitudini tra gli edifici elbani occidentali e San Silvestro, potrebbe essere interessante approfondire il significato del ruolo svolto dalla famiglia nell'area tirrenica, in modo tale da capire se il TE 1 sia legato esclusivamente all'ambiente benedettino e a quello della committenza della famiglia laica, politicamente fortemente legata all'ambiente monastico, o se invece al contrario rappresenti, in quei secoli così importanti per la storia del monachesimo occidentale, un modello trasversale a diverse realtà politiche.

In un quadro così delineato uno scavo stratigrafico delle chiese elbane è fortemente auspicabile, dato che la cronologia degli edifici potrebbe far propendere per due differenti ipotesi. In un caso le chiese potrebbero essere testimonianza di un periodo storico nel quale la dominazione politica pisana non si è ancora compiutamente definita. Dai dati derivati dallo studio delle tecniche murarie degli edifici e dai confronti con alcuni edifici religiosi del Monte Pisano abbiamo visto come certe caratteristiche tecniche siano già presenti in edifici databili ai primi decenni del XII secolo.

Nel secondo caso, se lo scavo stratigrafico indicasse, come già proposto¹⁶, la seconda metà del XII secolo, allora dovremmo immaginare l'Elba non come una realtà compresa in modo omogeneo entro l'organizzazione politica pisana, ma come una realtà sociale e forse anche politica più complessa, analogamente alla realtà storica del Monte Pisano dove, anche dopo l'espansione pisana, continuarono a convivere interessi e poteri differenti tra cui Lucca, gli enti monastici e le famiglie di antica ascendenza signorile.



Figura 45. Diffusione del Tipo edilizio 1.

¹⁵ Si veda a proposito p. 87.

¹⁶ Si vedano gli studi di Belcari e quelli di Coroneo, 2006 in Bibliografia.

The Archaeological research about the territory of the Island of Elba was conducted through the comparison of archival documents and the stratigraphic data analysis of the elevations, to formulate a series of reflections on a period, at the turn of the eleventh and twelfth centuries, extensively investigated about the Pisan domination of the upper Tyrrhenian Sea, but not frequently analysed in its early medieval period, especially given the scarcity of written sources on the origins of the “island”.

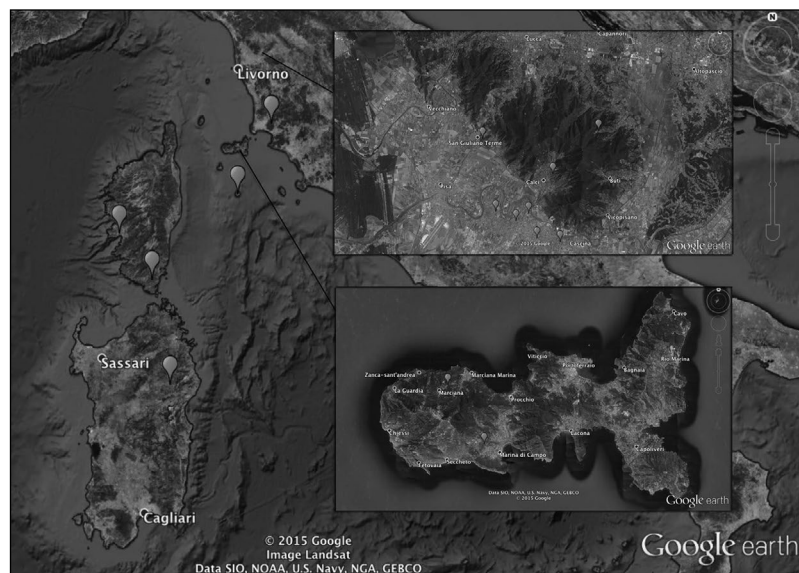
This was a historical period already affected by the commercial presence of Pisa, represented by the Archbishop, but not yet characterised by a unitary and civil structure, hence it would be incorrect to attribute a unitary political control of the island of Elba without further data.

The archaeological research has reconfirmed the building initiative of the diocese of Pisa expressed in specific architectural choices symbolically referring to the city Cathedral but at the same time it also has highlighted the presence of strong political entities capable of centralising the management of a territory and its resources, with a considerable investment capacity in attracting specialised workers.

The presence of alternative powers to Pisa can be traced in the presence of a building type (TE 1) with totally different characteristics, meanings, and ideological references. The main features of this different architectural language can be identified in the substantial absence of decorations and vertical scans of the surface that make the building a simple and pure volume (the main feature, on the contrary, of the Pisan model) and the presence of a cruciferous opening as the only source of light for the facade and the bell gable.

Since the ninth century A.C. in the islands of the Tuscan Archipelago, in Val di Cornia and on the Pisan Mountains and the neighboring plains, areas with a strong Pisan presence, other political forces acted, including the Pope which always had one particular attention to Elba: the Aldobrandeschi and the Gherardeschi.

These families had made their public offices the legal basis for the appropriation of territories that will constitute the fulcrum of those landed lordships which, starting from the network uneven of the early medieval *curtes*, they will never be characterised by a physical continuum.

In this political context, the monasteries played a central role through the control and management of local resources that, in Val di Cornia, were mainly fishing and iron extraction.

The Aldobrandeschi family indirectly benefitted from the economic resources deriving from the exploitation of Elban iron through their support to the monastery of San Quirico di Populonia and the bishop of Massa Marittima, which also became control with the election of Tegrino.

Differently, the Gherardeschi gave to the Elban iron trade, through the foundation of the monastery of San Giustignano a Falesia, a fundamental role in their territorial policy, as evidenced by the initiatives aimed at strengthening the authority of the monastery on the promontory of Piombino.

The study of San Giovanni and San Lorenzo, conducted through the analysis of the construction phases of the buildings and the internal organisation of the worksite, has allowed us to formulate hypotheses not only on the workers employed, on their technological level and on the dating of the buildings themselves but indirectly also on the identification of clients, their investment capacity and their mindset, or rather on their cultural and ideological baggage.

The wall types present in the churches of San Giovanni in Campo and San Lorenzo in Marciana can be traced back to the technique used during the twelfth century in the area of Monte Pisano and Val di Cornia and can be reconnected in all probability, except for some early examples in the Lucca area (San Giovanni and Reparata and the Badia di Cantignano), to the new knowledge brought by the builders trained in the Pisan shipyards, which on the island of Elba were undoubtedly present in the extraction of granite in the quarries of the Seccheto area (Cavo).

The reason for the presence of Pisan blacksmiths on Elba, testified to at least since 1095, could be searched not in a political control of the island, which would not fully justify the intervention of the Archbishop to protect their work, but in a contract that the bishop of Massa Marittima, or other political entities that owned the two Elba churches, may have entered into with the same craftsmen. A similar context is testified for example by the monks of San Michele of Verruca with regard to Verrucano quarries owned by them, in which the presence of Pisan workers has been trace.

It is clear that, in the absence of further historical information and archaeological data, these remain only a hypothesis. However, excluding the analysis of the surface finishing technique of the stones on which it was not possible to make comparisons because the techniques are no longer visible in the Elban buildings, the constructions used have been traced only in some of the buildings subject of the survey, so it is possible hypothesise a circulation of groups of different workers.

These workers had in common a new constructive knowledge with the Pisan craftsmen which, but simply labeling them with the adjective of “Pisan” without verifying the presence of internal differentiations to the medieval constructive reality, risks provoking a generalisation which does not allow an articulated vision of phenomena that were certainly more complex.

The construction features mentioned above are the row equipment characterised by the use of ashlar placed vertically on the shorter side (present in San Giovanni and to a more limited extent in San Lorenzo) the intersection between two different construction lines made possible through the “L” shape of the segments and the realisation of a “clamping” of the masonry alternating the working of the segments.

If, in fact, on a row the “L” -shaped element follows the direction coming from the right, on the next row it is located inside the construction site from the left, and so on. It is interesting to note how

these characteristics are absent precisely in those buildings in the Pisan area that, from the architectural point of view of the building type, have provided the most stringent comparisons, like San Miniato in Marcianella and San Bernardo di Calci. This probably because the choice of the building type wasn't appreciated with the use of the same workers, perhaps a sign that participation in the design of a medieval construction site of the commissions was quite decisive.

We have seen how the diffusion of TE 1 is quite large, including the whole area of the upper Tyrrhenian Sea, the southern coast of Tuscany and the Pisan-Lucca hinterland. Although the analysis of the buildings found during the reconnaissance and archival research do not have the same rank for further study, from the analysis of the churches listed above we have a significant data: if the churches dated to the second half of the 12th century (with the exception of San Silvestro a Rocca San Silvestro) and located in areas also very distant from each other have some characteristics in common attributable to the same building type, the masonry technique also differs considerably between case and case.

Emphasised the need to intervene with a stratigraphic study of the walls to reconfirm or not the dating of Corsican and Sardinian churches, some of which certainly have masonry not fabricated by the work of a stonemason, the consideration on the fact remains that the choice of the building type is not influenced by the client's investment capacity in calling skilled labor and therefore were not the workers who determined the presence or absence of certain architectural features.

The choice of building type was probably strictly linked to the figure of the client, who opted for a precise form in the symbolic representation of his own prestige, resulting from the construction of a building that glorified God and represented his own social authority.

Finally, the research focussed on identifying the clients who acted on the Island of Elba; it has brought a series of reflections on the original functions of the same buildings: as regards San

Giovanni, whose function of parish church in the fourteenth century it is surely attested, we can suppose to be the result of an investment attributable to the bishop of Massa Marittima, but nothing prevents that when the church was built it had completely a different functions.

In the case of San Lorenzo, on the contrary, we know with certainty that in the fourteenth century the building did not hold the function of parish church, assumed by the building of Santa Maria in Monte within the town of Marciana.

This does not mean that before the fourteenth century San Lorenzo could not have had the functions related to the care of souls: after all, in Tuscany between the eleventh and twelfth centuries the phenomenon of abandonment was quite widespread of parish churches or the transfer of functions to buildings within the newly built centers constitution or reorganisation.

Furthermore, the presence of parish churches and chapels outside the *castra* in the centuries following the 10th can represent an element to retain their foundation prior to construction of the castles. If this process is to be considered also in the case of San Lorenzo, at the moment it is not known, but could represent an interesting research perspective to comprehend the transformations in the territorial organisation and in the emergence of any powers that they determined a transformation in population management.

Therefore, at the moment, with the data at our disposal, it is a hasty solution to assign the commission of this buildings to the bishop of Massa Marittima without no further data on the function of these buildings, especially considering the fact that from the study of the Val di Cornia it emerged that religious powers, and above all the monastic ones, were a central tool in the recomposition and management of territorial patrimony of the comital families.

After all, not only for San Giovanni it is definitely witnessed the presence of hermits in the nineteenth century, since it raises some doubts about the function of the building, but the data collected from the survey on Monte Pisano and from the comparisons made with the Val of Cornia and Corsica, have opened the hypothesis of some role exercised by the Benedictine environment which, if it did not act as a protagonist in the commission of the two Elban churches, it could have represented the cultural and symbolic environment within which the client chose the language architectural which he considered most appropriate to represent his prestige and power.

On the island of Elba, the presence on the territory of properties attributable to the Benedictines of Montecristo is certainly traceable in a document of 1118, where however reference is made to

possessions generic of the monastery: controversial remains the topic of the dedications to San Mamiliano, present on the territory both in the area of Campo and in that of Capoliveri.

Finally, a monastic dependence rather importance was San Felice a Cruce, dependent on the monastery of San Felice di Vada.

Considering the data at our disposal, the context that is being appearing is that of a consistent Benedictine presence also on the Island of Elba, almost entirely attributable to San Mamiliano di Montecristo, which between the 11th and 12th had a political identity and culturally undoubtedly rather structured, so much so that in the mid-twelfth century it became the referent of the Pope for a reorganisation in the management of San Giustiniano di Falesia.

As for the presence of the Gherardeschi on the Island of Elba, also considering the strong similarities between the western Elban buildings and San Silvestro, it might be interesting to deepen the role played by the family in the Tyrrhenian area, in order to understand that TE 1 is exclusively linked to the Benedictine environment and to Gherardeschi family, politically strongly linked to the monastic environment, or if on the contrary it represents a model transversal to different political realities.

A stratigraphic excavation of the Elban churches is highly desirable, given that the chronology of the buildings could suggest two different hypotheses. In one case, churches could be the evidence of a historical period in which Pisan political domination did not exist still fully defined. From the data derived from the study of masonry techniques of buildings and from comparisons with some religious buildings of Monte Pisano we have seen as certain technical characteristics are already present in buildings dating back to the first decades of the twelfth century.

In the second case, if the stratigraphic excavation indicated, as already proposed, the second half of the 12th century, then we should imagine Elba not as a reality that is homogeneously understood within the Pisan political organisation but as a social and perhaps even more complex political reality, similarly to reality historical site of Monte Pisano where, even after the Pisan expansion, different interests continued to coexist with different powers including Lucca, monastic bodies, and families of ancient noble ancestry.

REPERTORIO

Di seguito sono riportati i rilievi degli edifici elbani condotti dal gruppo di studio dell'Università di Pisa, all'interno del Corso di Laurea in Ingegneria Edile e Architettura, composto da Irene Costantino, Isabella Trifirò e Matteo Grassini e coordinati dal prof. Pietro Ruschi. A causa dell'ingombro della vegetazione attorno a San Giovanni in Campo è stato possibile effettuare i rilievi solo della facciata (PP1) e del prospetto laterale sinistro (PP2), per i dati complessivi sulla lettura stratigrafica si rimanda al I capitolo.

All'interno del repertorio è stata inoltre riportata una tabella riassuntiva dei tipi murari ascrivibili al XII secolo diffusi nell'area soggetta ad analisi e comprendente l'Isola d'Elba, il Monte Pisano e la Val di Cornia.

San Lorenzo a Marciana



Figura 46. Rilievo geometrico dei prospetti di San Lorenzo a Marciana, realizzato da I.Trifirò, I.Costantino, M.Grassini.



Figura 47. Lettura stratigrafica del PP 1 di San Lorenzo

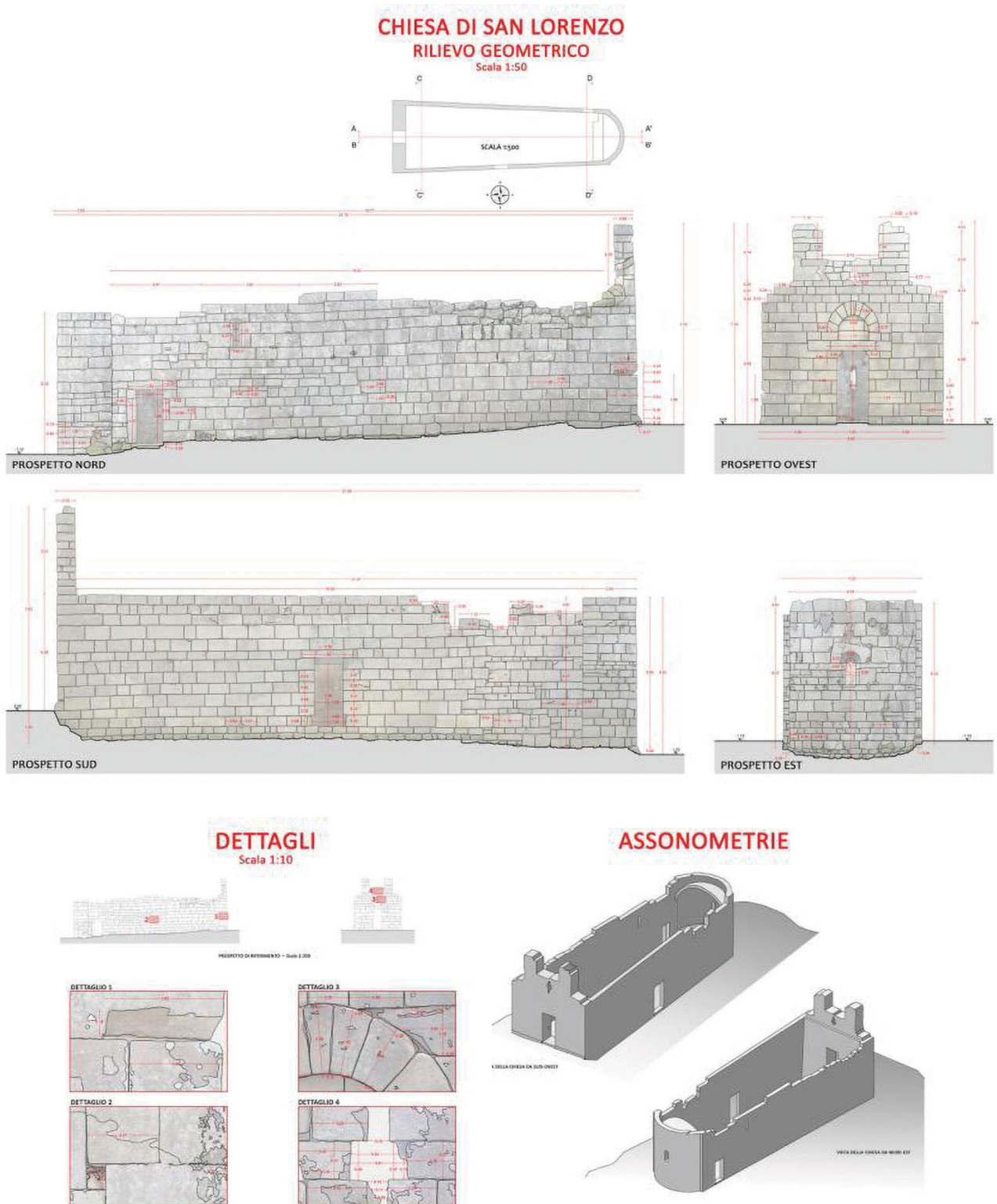

Figura 48. Matrix della lettura stratigrafica del PP 1.

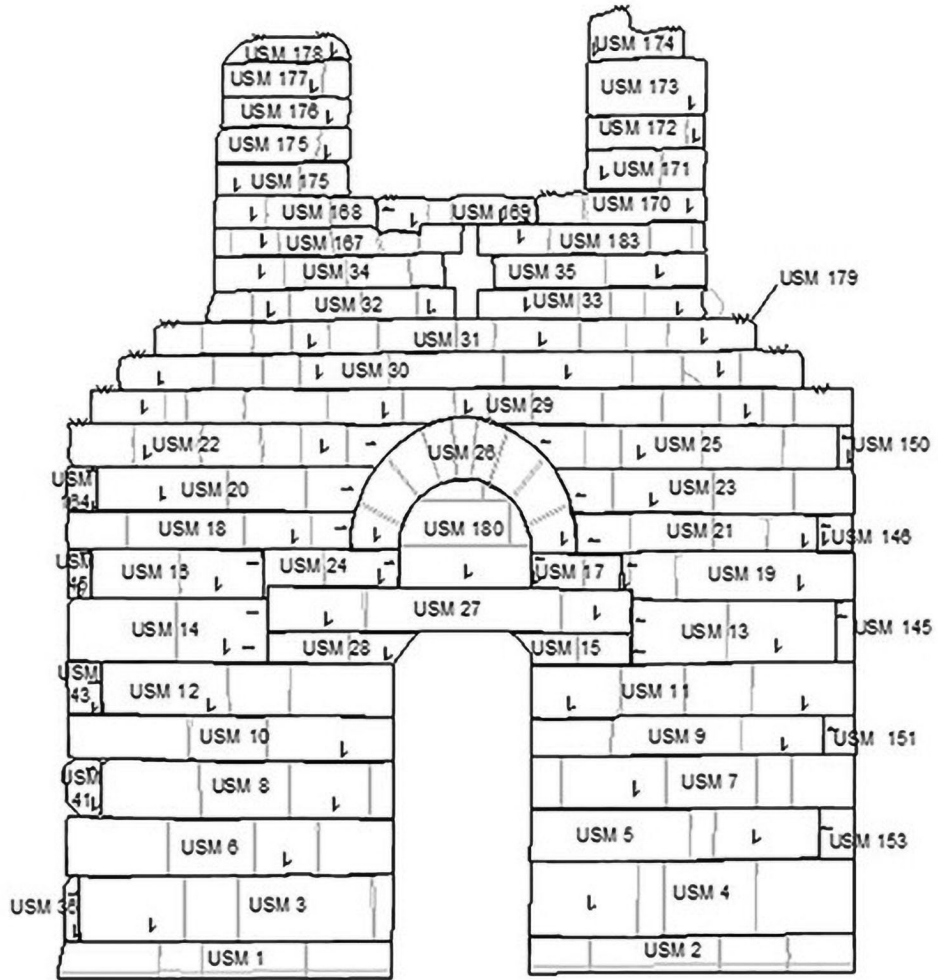

Figura 49. Lettura stratigrafica del PP 2 di San Lorenzo

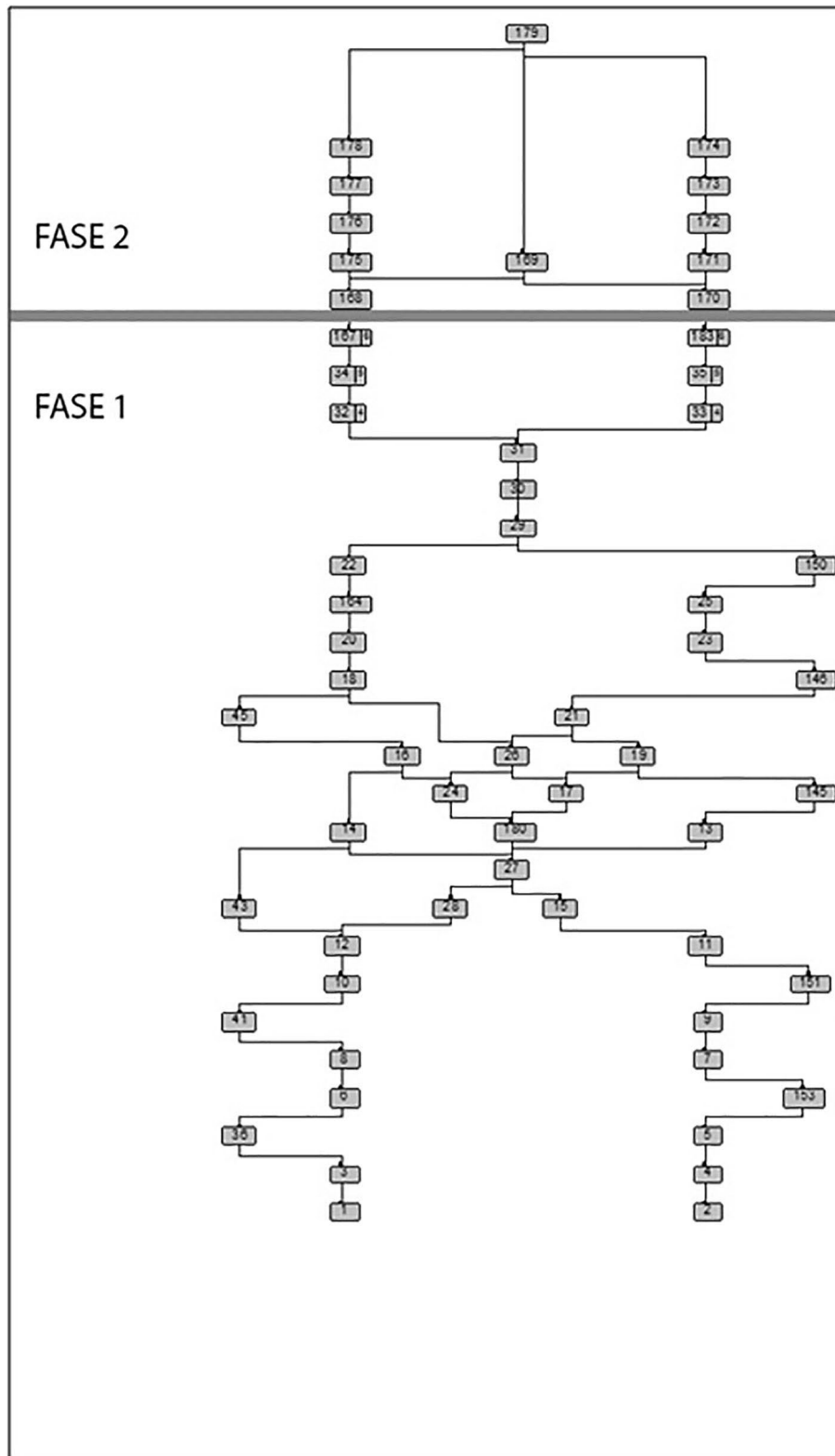

Figura 50. Matrix della lettura stratigrafica del PP 2 di San Lorenzo.

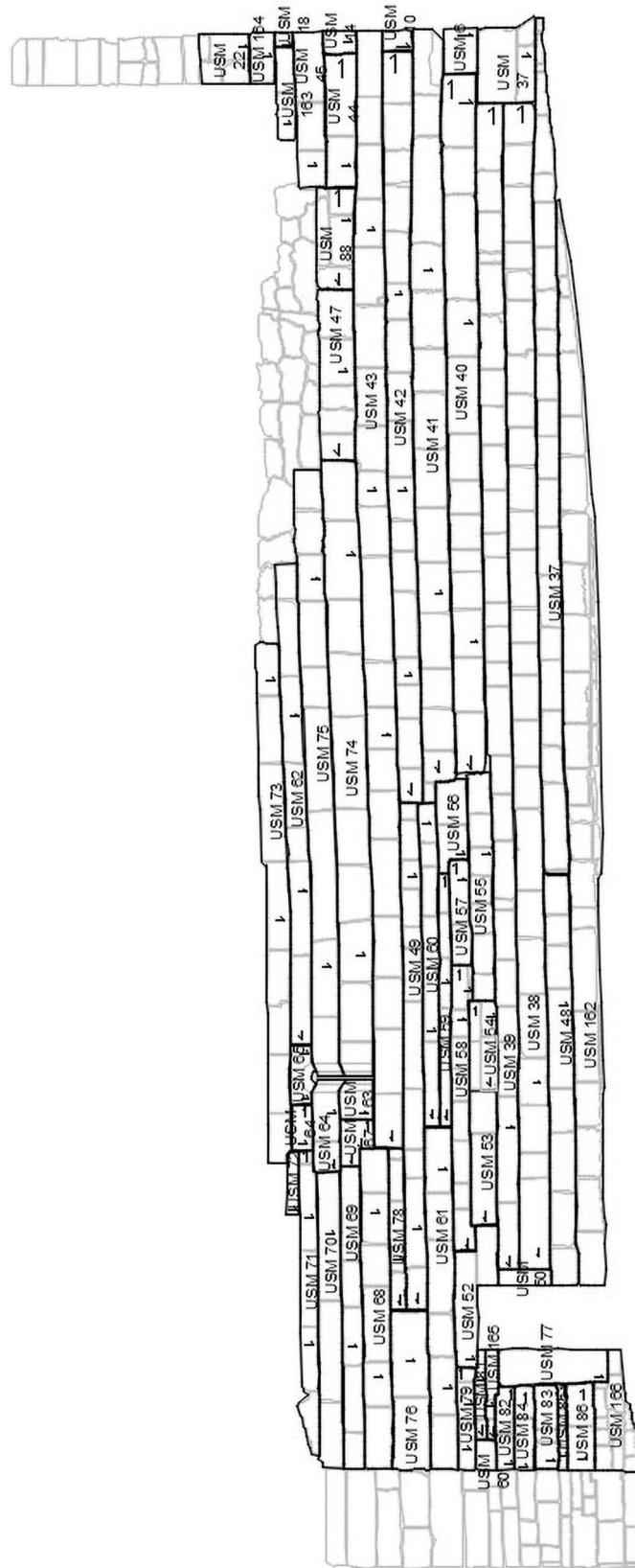

Figura 51. Lettura stratigrafica del PP 3 di San Lorenzo



Figura 52. Matrix della lettura stratigrafica del PP 3.

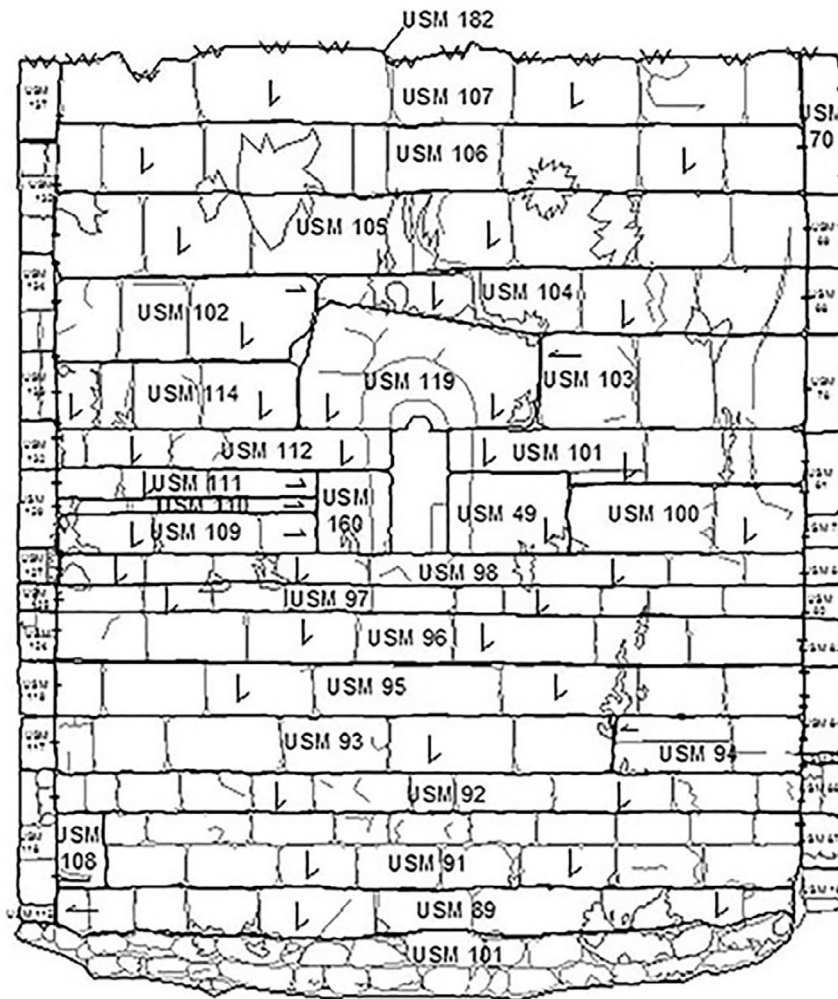

Figura 53. Lettura stratigrafica del PP 4 di San Lorenzo

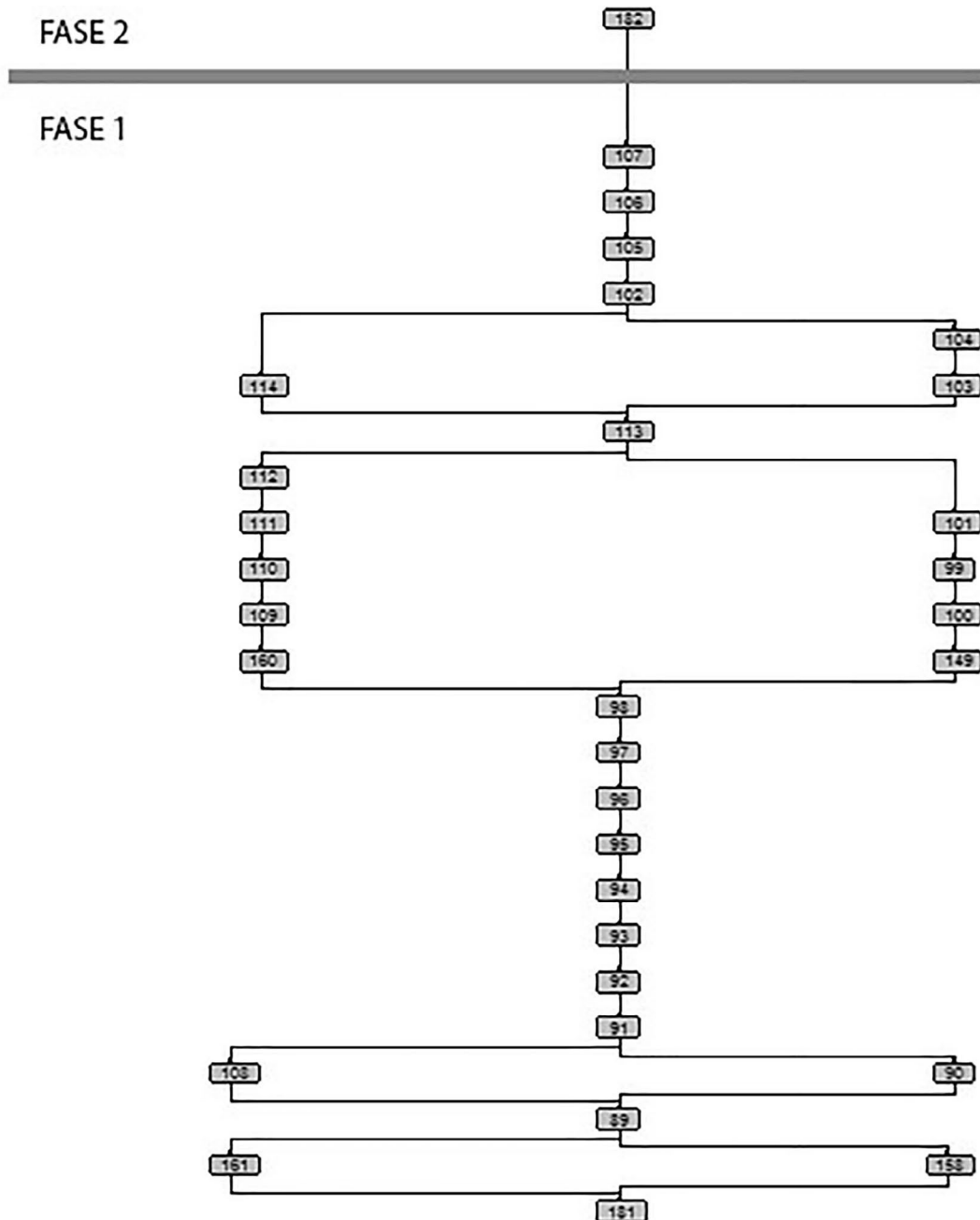

Figura 54. Matrix della lettura stratigrafica del PP 4.

San Giovanni in Campo

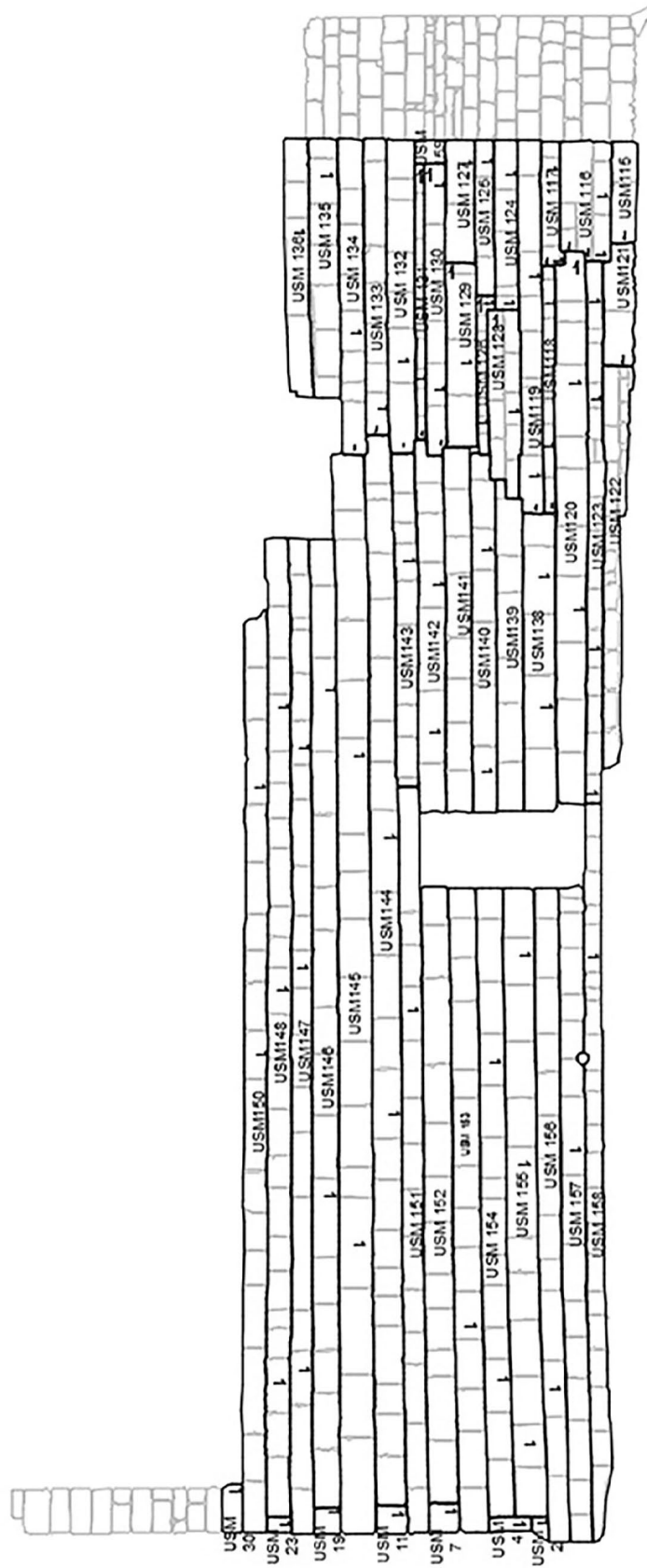

Figura 55. Lettura stratigrafica del PP 1 di San Giovanni.

Repertorio - San Giovanni in Campo



Figura 56. Matrix della lettura stratigrafica del PP 1 di San Giovanni.

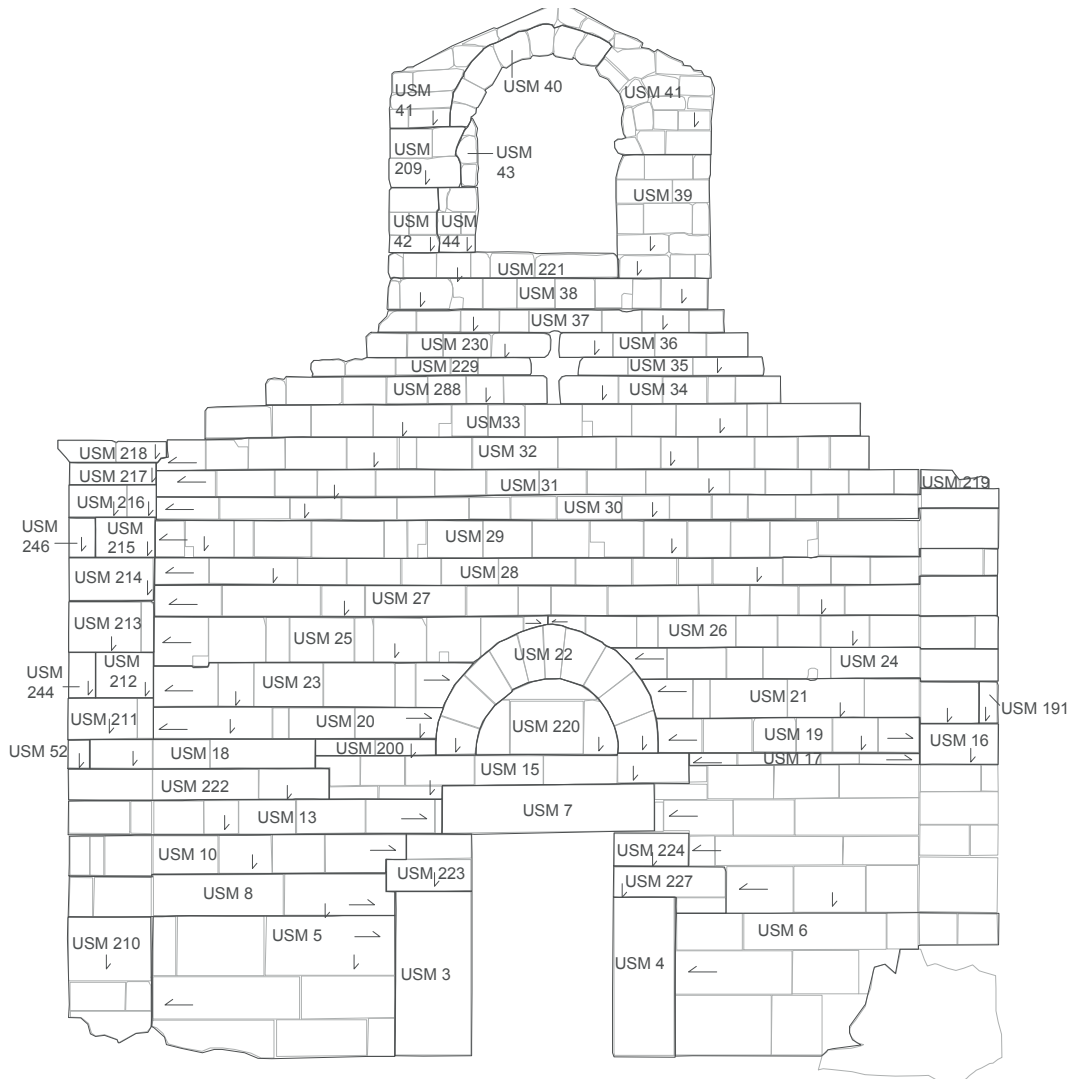

Figura 58. Matrix della lettura stratigrafica del PP 2 di San Giovanni.

CHIESA DI SANTO STEFANO ALLE TRANE

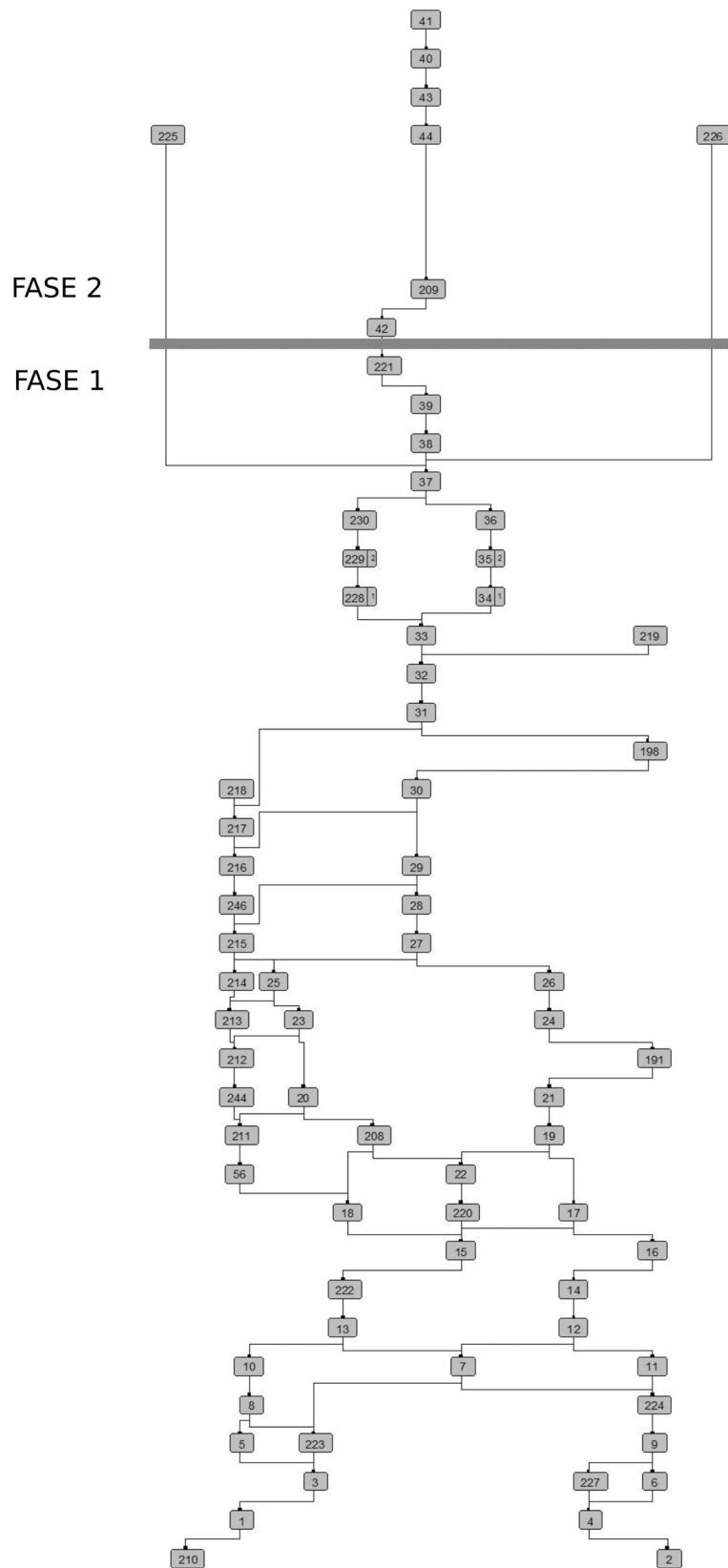
PROGETTO

Scala 1:50



Figura 59. Rilievo dello stato attuale di Santo Stefano alle Trane realizzato da I.Trifirò, I.Costantino, M.Grassini.

CHIESA DI SANTO STEFANO ALLE TRANE

RILIEVO GEOMETRICO

Scala 1:50

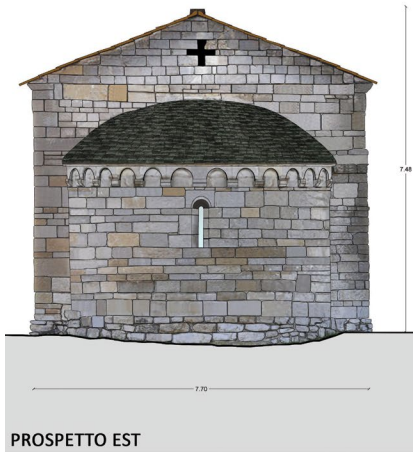
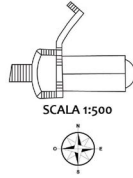

Figura 60. Rilievo geometrico di Santo Stefano alle Trane realizzato da I.Trifirò, I.Costantino, M.Grassini.

PIEVE DI SAN MICHELE ANALISI DELLO STATO ATTUALE

Scala 1:50

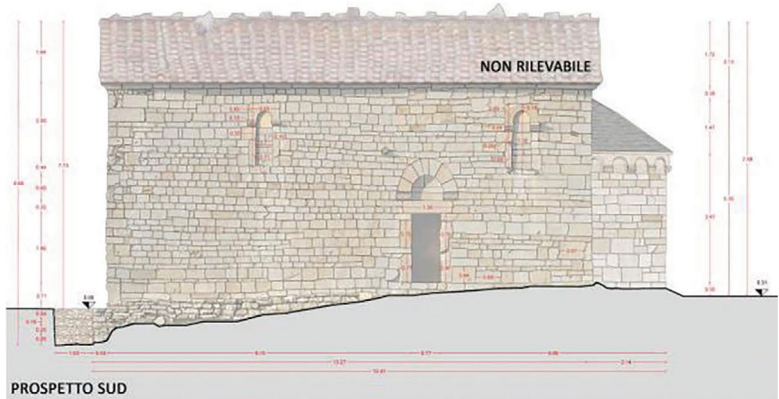
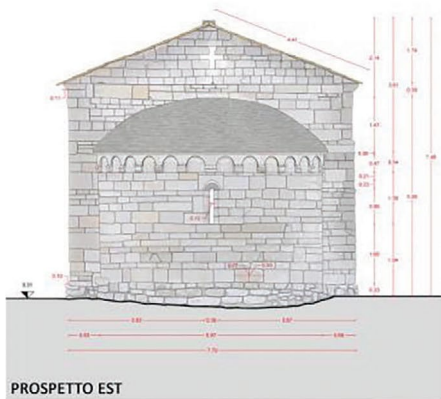
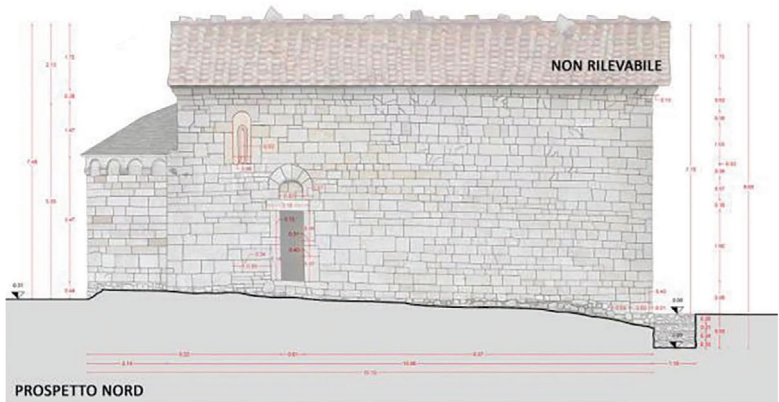
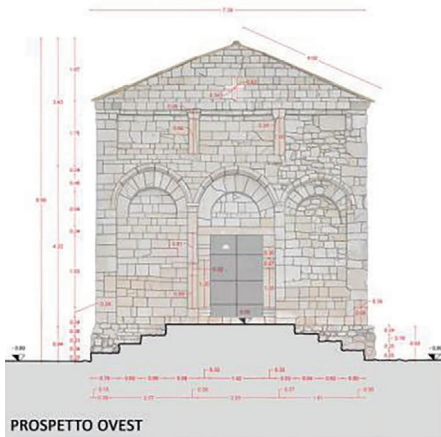
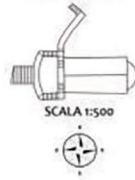
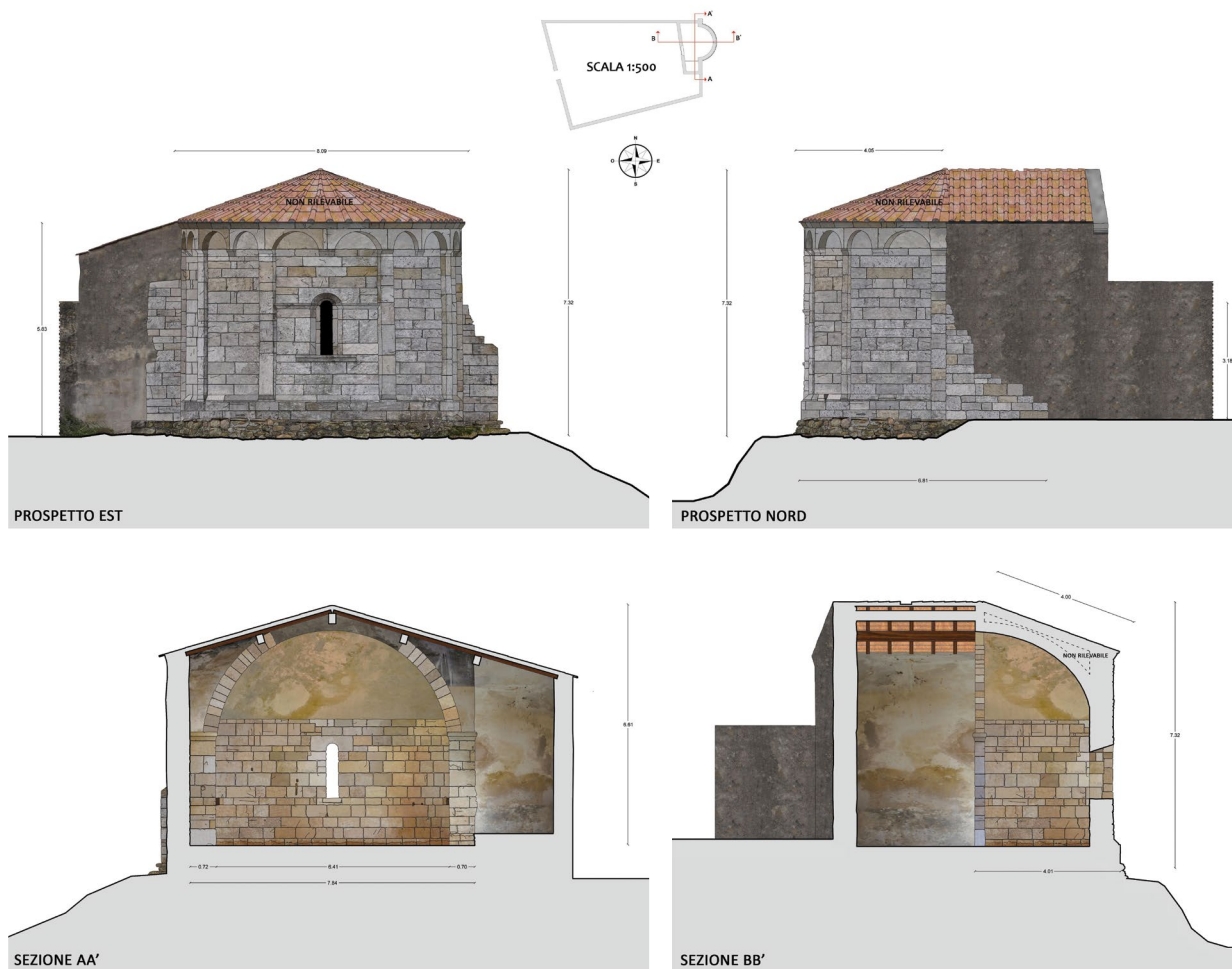

DETTAGLI Scala 1:10



DETTAGLI - FOTO



Figura 61. Rilievo dello stato attuale di San Michele a Capoliveri realizzato da I.Trifirò, I.Costantino, M.Grassini.

PIEVE DI SAN MICHELE RILIEVO GEOMETRICO Scala 1:50



DETTAGLI Scala 1:10

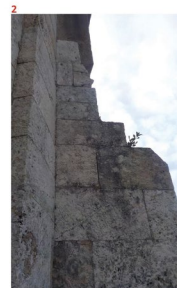
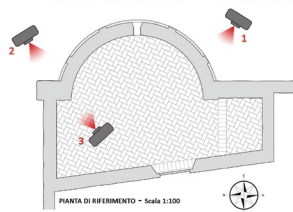
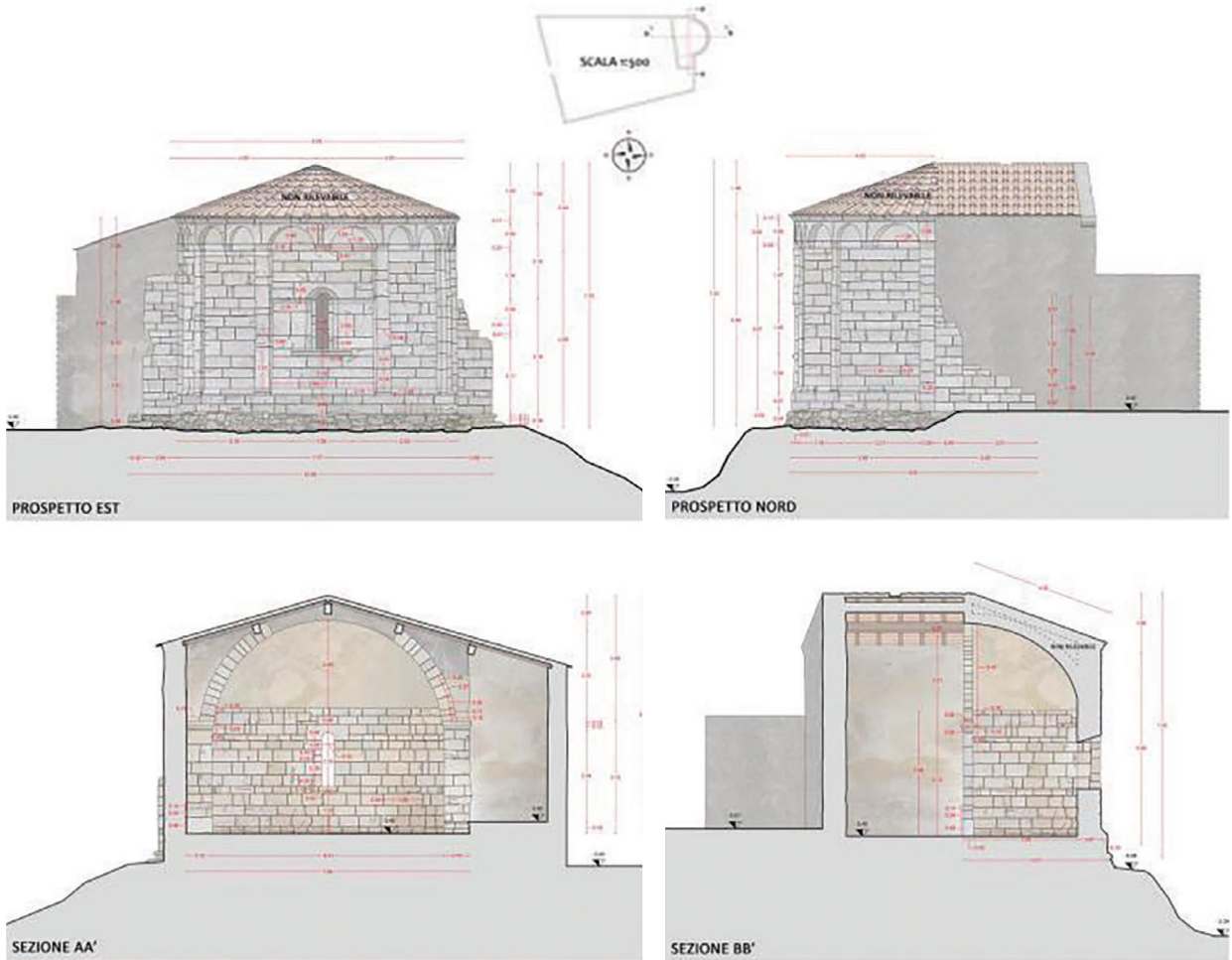
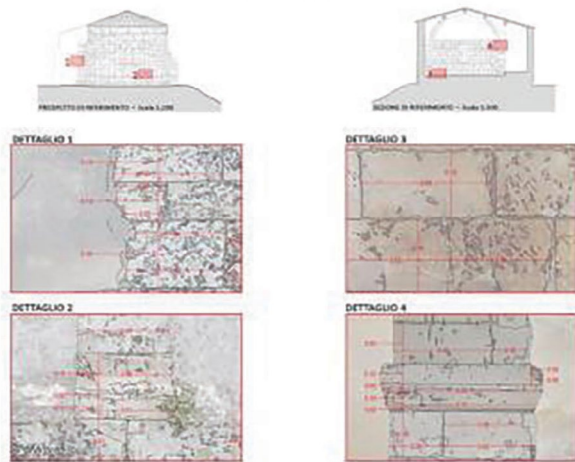

ASSONOMETRIE



Figura 62. Rilievo geometrico di San Michele di Capoliveri realizzato da I.Trifirò, I.Costantino, M.Grassini.

REPERTORIO TIPI MURARI

Tabella 2: Viene indicata la distribuzione del Tipo murario 1 (TM 1) nei territori soggetti alla ricognizione. La datazione è dedotta in un solo caso dalla fonte scritta (Badia di San Savino) mentre le altre chiese sono state datate tramite la comparazione con tipologie murarie appartenenti ad edifici per i quali era stata fatta una lettura stratigrafica approfondita (chiese elbane). In alcuni casi invece la datazione è stata ripresa da studi stratigrafici di altri ricercatori. Sebbene il TM1 sia riferibile al XII secolo (senza riuscire se non in alcuni casi a circoscrivere maggiormente l'arco cronologico) le chiese ricognite presentavano altre fasi precedenti o interventi successivi che tuttavia sono state riportati sopra.

TIPO MURARIO (1 e 2)	LOCALIZZAZIONE	CHIESA	DATAZIONE (F = fonte scritta- E= epigrafe- L = lettura stratigrafica)
1 	Marciana-Isola d'Elba (carta p.19)	San Lorenzo a Marciana (PP1-PP2-PP4)	XII secolo (L) <i>Capitolo I</i>
2 	Marciana-Isola d'Elba (carta p.19)	San Lorenzo a Marciana(PP3)	XII secolo (L) <i>Capitolo I</i>
1 	Campo-Isola d'Elba (carta p.19)	San Giovanni In Campo (PP1-PP2-PP4)	XII secolo (L) <i>Capitolo I</i>
2 	Campo-Isola d'Elba (carta p.19)	San Giovanni In Campo (PP3)	XII secolo (L) <i>Capitolo I</i>
1 	Portoferraio-Isola d'Elba (carta p.19)	Santo Stefano alle Trane	XII secolo (L) <i>Capitolo I</i>
1 	San Giuliano Terme-Pisa	Santa Maria di Pugnano	XII secolo (L-A.Alberti) <i>Capitolo III.3</i>

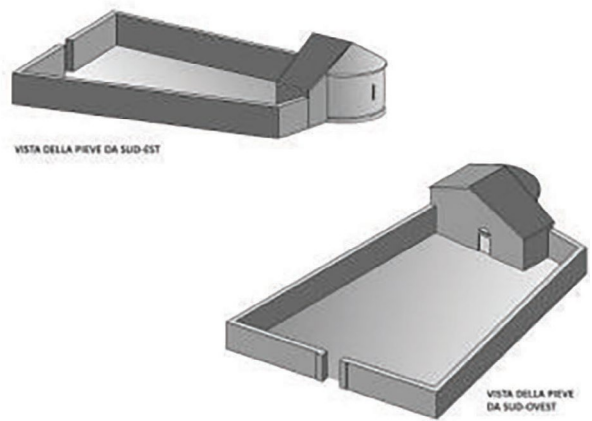
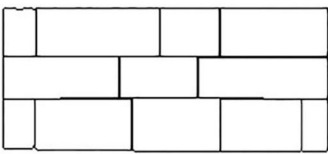
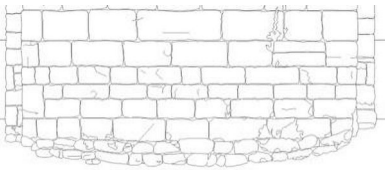
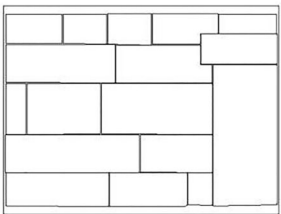
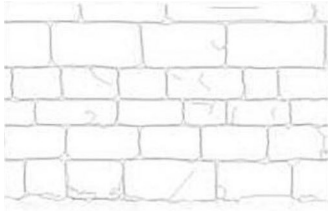
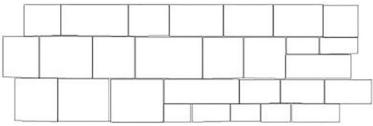
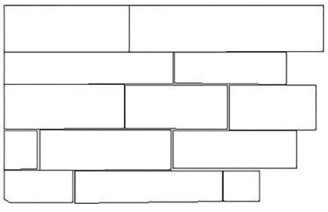
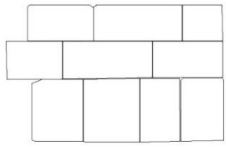
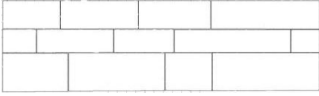
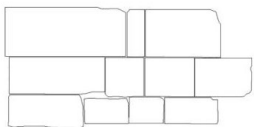
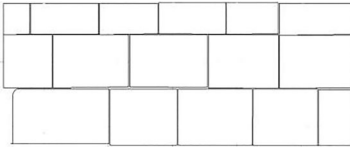
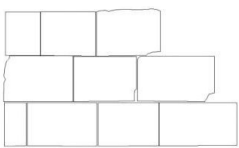
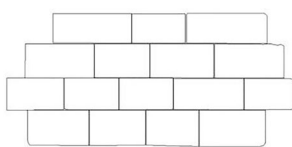
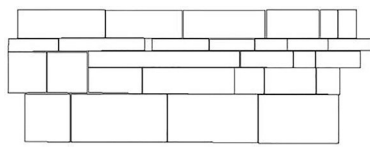
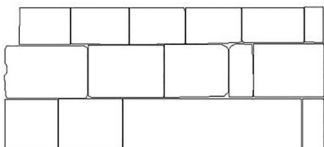
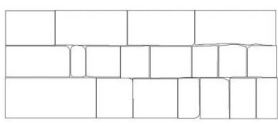
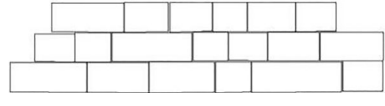
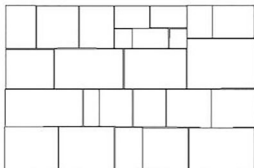
1		Cascina-Pisa	Badia di San Savino	1117-1128 (F-E) CECCARELLI LEMUT, REZZONI, SODI, 2001 Capitolo III.3
1		Ruota- Lucca	San Bartolomeo di Ruota	XII (L) Capitolo III.3
1		Vicopisano- Pisa	San Michele alla Verruca	XII secolo (L) GELICHI, ALBERTI, 2005 Capitolo III.3
1		San Giuliano Terme- Pisa	Santa Maria al Mirteto	XII secolo (L) GELICHI, ALBERTI, 2005 Capitolo III.3
1		Cascina-Pisa	San Lorenzo alle Corti	XII secolo (L) CECCARELLI LEMUT, REZZONI, SODI, 2001 Capitolo III.3
1		San Lorenzo a Pagnatico-Pisa	San Lorenzo a Pagnatico	XII secolo (L) CECCARELLI LEMUT, REZZONI, SODI, 2001 Capitolo III.3
1		Vicopisano-Pisa	Santa Maria di Vicopisano	XII secolo (L) CECCARELLI LEMUT, REZZONI, SODI, 2001 Capitolo III.3
1		Zambra-Pisa	San Iacopo di zambra	XII secolo (L) CECCARELLI LEMUT, REZZONI, SODI, 2001 TESTI CRISTIANI, 1986 Capitolo III.3
1		Oratoio-Pisa	San Michele di Oratoio	XII secolo (L) CECCARELLI LEMUT, REZZONI, SODI, 2001 Capitolo III.3
1		Rigoli-Pisa	San Marco di Rigoli	XII secolo (L) Capitolo III.3
1		Pettori-Pisa	Santo Stefano di Pettori	XII secolo (L) CECCARELLI LEMUT, REZZONI, SODI, 2001 Capitolo III.3

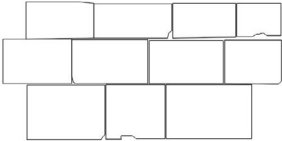
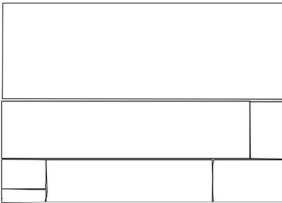
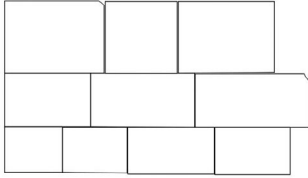
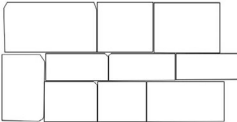
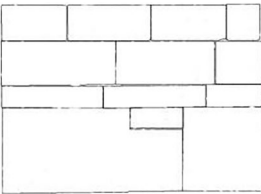
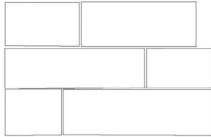
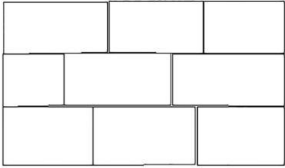
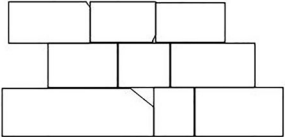
1		Marciana - Pisa	San Miniato a Marciabella	XII secolo (L) <i>Capitolo III.3</i>
1		Cascina - Pisa	Santa Maria Assunta e San Giovanni Battista di Cascina	XII secolo (E-L) <i>CECCARELLI LEMUT, RENZONI, SODI, 2001</i> <i>Capitolo III.3</i>
1		San Casciano -Pisa	San Casciano e San Giovanni a Settimo	XII secolo (L) <i>CECCARELLI LEMUT, RENZONI, SODI, 2001</i> <i>Capitolo III.3</i>
1		Calci-Pisa	San Bernardo di Calci	XII secolo (L) <i>Capitolo III.3</i>
1			San Michele in Escheto	XII secolo (E) <i>Capitolo III.3</i>
1			San Lorenzo di Segromigno in Monte	XII secolo (F) <i>Capitolo III.3</i>
1		Elba -Livorno	San Michele di Capoliveri	XII secolo (L) <i>Capitolo III.3</i>
1		Badia di Cantignano-Capannori (LU)	Badia di Cantignano	Fine XI-inizi XII secolo (F-L) <i>Capitolo III.3</i>

Bibliografia

FONTI EDITE

- Archivio Arcivescovile di Pisa, *Instrumenta*, E, carta 181, 8 agosto 1260.
- Rationes Decimarum I = Rationes Decimarum Italiae nei secoli XIII e XIV, Tuscia, I, La decima degli anni 1274-1280*, a cura di P. Guidi, Città del Vaticano, Biblioteca Apostolica Vaticana, 1932.
- Rationes Decimarum II = Rationes Decimarum Italiae nei secoli XIII e XIV, Tuscia, II, La decima degli anni 1295-1304*, a cura di M. Giusti e P. Guidi, Città del Vaticano, Biblioteca Apostolica Vaticana, 1942.
- Luca di Iacobo da Vico Pisano, Archivio di stato di Firenze, *Notarile antecosimiano L 319* (15 luglio 1363-17 luglio 1364).

ALTRE OPERE A STAMPA

- Adam, 1989 = Adam J. P., *L'arte di costruire presso i romani. Materiali e tecniche*, Longanesi, Milano, 1988.
- Agrippa, Boldrini, Cappelli, Ceccarelli Lemut, Cucini, Cuteri, Guideri, Paolucci, Parenti, Rovelli, Vannini, 1985 = Agrippa C., Boldrini E., Cappelli L., Ceccarelli Lemut M. L., Cucini C., Cuteri F., Guideri R., Paolucci G., Parenti P., Rovelli A., Vannini A., *Un villaggio di minatori e fonditori di metallo nella Toscana del Medioevo, San Siro (Campiglia Marittima)*, *Archeologia Medievale*, XII, 1985.
- Alberti, Gelichi, 1998 = Alberti A., Gelichi S., *Archeologia di un monastero medievale. San Michele alla Verruca. Resoconto delle campagne di scavo 1996-1998*, "Archeologia medievale", XXV, pp. 117-126.
- ALBERTI, 2005 = ALBERTI A., *I monasteri del Monte Pisano (X-XII secolo). Fondatori, committenze e gestione delle risorse*, in GELICHI, ALBERTI, 2005, pp. 35-62.
- ANDENNA, 2007 = ANDENNA G., *Pensiero e sperimentazioni istituzionali nella 'Societas Christiana' (1046-1250)*, Vita e Pensiero, Milano, 2007.
- ANDENNA, 2007 = ANDENNA G., *Pievi e parrocchie in Italia centro-settentrionale*, in *Pensiero e sperimentazioni istituzionali nella 'Societas Christiana' (1046-1250)*, pp. 371-407.
- ANDREAZZOLI, 2003 = ANDREAZZOLI F., *Archeologia dell'architettura di un monastero medievale sul Monte Pisano: San Michele alla Verruca*, in Francovich, Gelichi, 2003, pp. 47-53.
- ASCHERI, 2001 = ASCHERI M., *Gli Aldobrandeschi. Una famiglia rurale nel medioevo toscano*, (Atti del Convegno, Santa Fiora, 26 Maggio 2001).
- AUGENTI, 2000 = AUGENTIA., *Un territorio in movimento. La diocesi di Volterra nei secoli X-XII*, in FRANCOVICH, GINATEMPO, 2000, pp. 111-141.
- BANDINI, DARCHI (a cura di) 2004, *La repubblica di Noli e l'importanza dei porti minori del Mediterraneo nel Medioevo*, Giornata di studio (Noli, 29 maggio 2004), Firenze, All'Insegna del Giglio, 2004.
- BANDMANN, 1951 = BANDMANN G., *Early Medieval architecture as bearer of meaning*, New York, 1951.
- BANTI, 1993 = BANTI O., *Amalfi, Genova, Pisa, Venezia. La cattedrale e la città nel Medioevo. Aspetti religiosi, istituzionali, urbanistici*. Pacini Editore, Pisa, 1993.
- BANTI, 1982 = BANTI O., *Note di Storia di Vicopisano*, in *Studi di storia medievale e moderna*, 1982, pp. 7-16.
- BARACCHINI, 1992 = BARACCHINI C., *I caratteri dell'architettura a Lucca tra il vescovato di Anselmo I e quello di Rangerio*, in VIOLANTE C. (a cura di) *Sant'Anselmo vescovo di Lucca (1073-1086) nel quadro delle trasformazioni sociali e della riforma ecclesiastica*, Istituto Storico Italiano per il Medioevo, Roma, 1992, pp. 311-329.
- BARCELLONA, 2005 = BARCELLONA F., *La Tuscia fra Tardoantico e Medioevo: aspetti territoriali ed ecclesiastici*, in BENVENUTI, 2005, pp. 13-23.
- BATTAGLIA, CELLA, 2007 (a cura di) = BATTAGLIA L., CELLA R., *Pisa crocevia di uomini, lingue e culture. L'età medievale*, Atti del Convegno di studio (Pisa, 25-27 ottobre 2007), Lanuvio, Aracne, 2009

- BELCARI, BIANCHI, FARINELLI 2003 = BELCARI R., BIANCHI G., FARINELLI R., *Il monastero di San Pietro a Monteverdi. Indagini storico-archeologiche preliminari sui siti di Badivecchia e Poggio della Badia (secc. VIII-XIII)*, in FRANCOVICH, GELICHI, 2003, pp. 93-113.
- BELCARI, 2003a = BELCARI R., *La Pieve di San Giovanni*, in BIANCHI, 2003, pp. 592-711.
- BELCARI, 2003b = BELCARI R. 2003, *Edifici di culto e produzione artistica nella diocesi di Populonia-Massa (secc. VIII-XII). Problemi e prospettive*, in FRANCOVICH, GELICHI, 2003, pp. 125-142.
- BELCARI, 2005a = BELCARI R., *Materiali lapidei ed un intonaco dipinto da San Michele alla Verruca*, in GELICHI, ALBERTI, 2005, pp. 173-198
- BELCARI, 2005b = BELCARI R., *Segni obituari ed un graffito su lastra tombale*, in GELICHI, ALBERTI, 2005, pp. 199-216.
- BELCARI, 2009 = BELCARI R., *Romanico tirrenico: chiese e monasteri medievali dell'Arcipelago Toscano e del litorale livornese*, Pacini, Ospedaletto, 2009.
- BENDONI, 1988-1989 = BENDONI L., *Il monastero di S. Felice e il castello di Vada sino al XIII secolo*, Tesi di laurea, Università di Pisa, a.a. 1988-1989, relatrice M.L. Ceccarelli Lemut.
- BENVENUTI, 2005 = BENVENUTI A. (a cura di), *Da Populonia a Massa Marittima: i 1500 anni di una diocesi*, Mandragora, Firenze, 2005.
- BERTI, BIANCHI, 2007 = BERTI G., BIANCHI G. (a cura di), *Piombino. La chiesa di Sant'Antimo sopra i Canali. Ceramiche ed architetture per la lettura archeologica di un abitato medievale e del suo porto*, All'insegna del Giglio, Firenze, 2007.
- BIANCHI 1995 = BIANCHI G., *L'analisi dell'evoluzione di un sapere tecnico per una rinnovata interpretazione dell'assetto abitativo e delle strutture edilizie del villaggio fortificato di Rocca San Silvestro*, in BOLDRINI, FRANCOVICH, 1995, pp. 361-397.
- BIANCHI 1996 = BIANCHI G., *Trasmissione dei saperi tecnici e analisi dei procedimenti costruttivi di età medievale*, in "Archeologia dell'Architettura", I, 1996, All'insegna del Giglio, Firenze, pp. 53-64.
- BIANCHI, 1997a = BIANCHI G., *Rocca S. Silvestro e Campiglia M.ma: storia parallela di due insediamenti toscani attraverso la lettura delle strutture murarie.*, in Gelichi (a cura di), 1997, pp. 437-444.
- BIANCHI, 1997b = BIANCHI G., *I segni dei tagliatori di pietre negli edifici medievali spunti metodologici ed interpretativi*, "Archeologia dell'Architettura", ..., 1997, pp. 25-37.
- BIANCHI, 1999 = BIANCHI G., *Prime indagini archeologiche nel castello di Piombino (LI)*, "Archeologia Medievale", XXVI, pp. 133-138.
- BIANCHI, 2001 = BIANCHI G., *Castello di Piombino (LI): i risultati delle ultime indagini archeologiche*, "Archeologia medievale", XXVIII, pp. 185-190.
- BIANCHI 2003a = BIANCHI G., *Costruire un castello, costruire un monastero. Committenze e maestranze nell'alta Maremma tra X e XI secolo attraverso l'archeologia dell'architettura*, in FRANCOVICH, GELICHI, 2003, pp. 143-159.
- BIANCHI 2003b = BIANCHI G. (a cura di), *Campiglia. Un castello e il suo territorio*, All'insegna del Giglio, Firenze, 2003.
- BIANCHI, 2003c = BIANCHI G., *Cronotipologia delle tecniche costruttive*, in BIANCHI, 2003, pp. 715-722.
- BIANCHI, 2003d = BIANCHI G., *Un castello, un territorio e le sue storie (secc. IX-XVI). Sintesi dei dati e considerazioni finali.*, in BIANCHI, 2003, pp. 761-793.
- BIANCHI, 2003e = BIANCHI G., *Archeologia dell'architettura nei castelli della Toscana sud-occidentale (Val di Cornia- bassa Val di Cecina, secc. IX-XII)*, in FIORILLO, PEDUTO, 2003, pp. 567-575.
- BIANCHI, 2004 = BIANCHI G. (a cura di), *Castello di Donoratico: i risultati della campagna di scavo 2000-2002*, All'insegna del Giglio, Firenze, 2004.
- BIANCHI 2006 = BIANCHI G., *Gli edifici religiosi tardo antichi e altomedievali nella diocesi di Populonia-Massa: il caso della Val di Cornia e bassa Val di Cecina*, in Campana, Felici, Francovich, Gabrielli 2006, pp. 369-391
- BIANCHI 2007 = BIANCHI G., *Abati, Vescovi e Comuni. Storia di un territorio nel bassomedioevo attraverso l'archeologia delle architetture (Monteverdi marittimo, Pisa)*, "Archeologia dell'Architettura", XII, 2007, All'insegna del Giglio, Firenze, pp. 77-102.
- BIANCHI 2008a = BIANCHI G., *Costruire in pietra nella Toscana medievale. Tecniche murarie dei secoli VIII-inizio XII*, in "Archeologia Medievale", VIII, 2008, All'insegna del Giglio, Firenze, pp. 23-37.

- BIANCHI 2008b = BIANCHI G. (a cura di), *Guida all'Archeologia medievale della Provincia di Livorno*, Nardini, Livorno, 2008.
- BIANCHI 2014 = BIANCHI G., *Archeologia della Signoria di Castello (X-XIII secolo)*, in "Archeologia Medievale", XLI, 2014, All'insegna del Giglio, Firenze, pp. 157-172.
- BIANCHI 2015 = BIANCHI G., *Recenti ricerche nelle Colline Metallifere e alcune riflessioni sul modello toscano*, in "Archeologia Medievale", XLII, 2015, All'insegna del Giglio, Firenze, pp. 9-26.
- BIANCHI, GELICHI, 2016 = BIANCHI G., GELICHI S., *Un monastero sul mare. Ricerche a San Quirico di Populonia. Piombino (LI)*, All'insegna del Giglio, Firenze, 2016.
- BOATO, 1998 = BOATO A., *Fonti indirette e Archeologia dell'Architettura. Una proposta di metodo*, "Archeologia dell'Architettura", II, 1998, pp. 61-70.
- BOLDRINI, FRANCOVICH 1995 = BOLDRINI E., FRANCOVICH R. (a cura di), *Acculturazione e mutamenti, prospettive nell'Archeologia Medievale del Mediterraneo*, VI ciclo di lezioni sulla ricerca applicata in Archeologia, Certosa di Pontignano (SI) – Museo di Montelupo (FI), 1-5 marzo 1993, All'insegna del Giglio, Firenze, 1995.
- BRIZZI, 1986 = BRIZZI A., *San Mamiliano e la sua Abbazia in Montecristo*, Circolo culturale gigliese, Isola del Giglio, 1986.
- BROGIOLO, 1988 = BROGIOLO G. P., *Archeologia dell'edilizia storica*, Como, 1988.
- BROGIOLO, 1993 = BROGIOLO G. P., *Appunti su analisi stratigrafiche e restauro*, in UBOLDI, 1993, pp. 103-108.
- BROGIOLO, 1997 = BROGIOLO G. P., *Dall'analisi stratigrafica degli elevati all'archeologia dell'architettura*, "Archeologia dell'Architettura", II, 1997, pp. 181-184.
- BROGIOLO, 2000 = BROGIOLO G. P., *Il Congresso nazionale di Archeologia Medievale*, Musei Civici, Chiesa di Santa Giulia (Brescia, 28 settembre- 1 ottobre 2000), All'insegna del Giglio, Firenze, 2000.
- BROGIOLO, 2007 = BROGIOLO G. P., *Prospettive per l'Archeologia dell'Architettura*, "Archeologia dell'Architettura", XII, 2007, pp.11- 15.
- BROGIOLO, 2007a = BROGIOLO G. P., *Dall'Archeologia dell'Architettura all'Archeologia della complessità*, "Pirenae", n.38, vol.1, 2007, pp. 7- 38.
- BROGIOLO, 2014 = BROGIOLO G. P., *Nuovi sviluppi nell'Archeologia dei paesaggi:l'esempio del progetto APSAT (2008-2013)*, "Archeologia Medievale", XLI, 2014, pp.11- 22.
- BURATTINI, 2002 = BURATTINI V., *Il cristianesimo nella Maremma grossetana dalle origini al Medioevo*, in CITTER, 2002, pp. 112-133.
- CAGNANA, 2000 = CAGNANA A., *Archeologia dei materiali da costruzione*, S.A.P, Mantova, 2000.
- CAGNANA, 2008 = CAGNANA A., *Maestranze e opere murarie nell'alto Medioevo: tradizioni locali, magistri itineranti, importazioni di tecniche*, "Archeologia Medievale", XXXV, 2008, pp. 39-53.
- CALECA, 1989 = CALECA A., *Architettura e sculture romaniche*, in *Il Duomo di Pisa*, pp. 15-43.
- CAMBI, CITTER, GUIDERI, VALENTI, 1994 = CAMBI F., CITTER C., GUIDERI S., VALENTI M., *Etruria, Tuscia, Toscana: la formazione dei paesaggi altomedievali*, in FRANCOVICH, NOYE, 1994, pp. 183-217.
- CAMMAROSANO 1998 = CAMMAROSANO P., *Nobili e re. L'Italia politica dell'alto medioevo*, Bari, Laterza, 1998.
- CAMPANA, FELICI, FRANCOVICH, GABRIELLI 2006 = Campana S., Felici C., Francovich R., Gabrielli F. a cura di, *Chiese e insediamenti nei secoli di formazione dei paesaggi medievali della Toscana (V-X secolo)*, Atti del Seminario San Giovanni d'Asso-Montisi, 10-11 novembre 2006, All'insegna del Giglio, Firenze.
- CARDINI, CECCARELLI LEMUT, 2007 = CARDINI F., CRCCARELLI LEMUT M.L., *Quel mar che la terra inghirlanda*, Pacini editore, Pisa, 2007.
- CARLI, 1989 = CARLI E. (a cura di), *Il Duomo di Pisa*, Nardini Editore, Firenze 1989.
- CAUSARANO, 2004 = CAUSARANO M. R., *Atlante cronotipologico delle murature*, in NARDINI, 2004, pp. 184-193.
- CASINI WANROOIJ, MAETZKE, TROTTA, 1988 = CASINI WANROOIJ M., MAETZKE G., TROTTA G., *Santuari elbani. La chiesa della Madonna della Neve a Lacuna e il suo ambiente naturale*, Alinea, Firenze, 1988.
- CASTAGNETTI, 2000 = CASTAGNETTI A., *La feudalizzazione degli uffici pubblici*, in *Il feudalesimo dell'Alto Medioevo*, pp. 722- 819.
- CECCARELLI LEMUT, 1972 = CECCARELLI LEMUT M.L., *Il monastero di S. Giustiniano di Falesia e il castello di Piombino (secoli XI-XIII)*, Biblioteca del "Bollettino storico pisano", Pisa, 1972.

- CECCARELLI LEMUT, 1981 = CECCARELLI LEMUT M.L., *I conti Gherardeschi*, in *Ceti dirigenti 1978*, pp. 165-189.
- CECCARELLI LEMUT, SODI, 1995 = CECCARELLI LEMUT M.L., SODI S. (a cura di) , *Nel 9. centenario della metropoli ecclesiastica di Pisa, Atti del Convegno di studi, 7-8 maggio 1992, Istituto superiore di scienze religiose Niccolò Stenone di Pisa, Pacini Editore, Ospedaletto (PI), 1995.*
- CECCARELLI LEMUT, 1985a = CECCARELLI LEMUT M. L. *Scarlino: le vicende medievali fino al 1399*, in FRANCOVICH 1985 (a cura di), pp. 19-74.
- CECCARELLI, 1985b = CECCARELLI LEMUT M. L., *La Rocca di san Silvestro nel Medioevo ed i suoi signori, "Archeologia Medievale"*, XII, pp. 322-341.
- CECCARELLI LEMUT, 1986 = CECCARELLI LEMUT M.L., *Cascina. Economia e società*, in PASQUINUCCI, GARZELLA, CECCARELLI LEMUT, 1986, pp. 113-153.
- CECCARELLI LEMUT, 1994a = CECCARELLI LEMUT M.L., *Il periodo medievale. Introduzione*, in MAZZANTI, 1994, pp. 205-212.
- CECCARELLI LEMUT, 1994b, = CECCARELLI LEMUT M. L., *Il piviere della cattedrale*, in MAZZANTI, 1994, pp. 220-225.
- CECCARELLI LEMUT, 1994c, = CECCARELLI LEMUT M. L., *Il Valdischerchio*, in MAZZANTI, 1994, pp. 228-239.
- CECCARELLI LEMUT, 1994d, = CECCARELLI LEMUT M. L., *Il Valdarno*, in MAZZANTI, 1994, pp. 329-335.
- CECCARELLI LEMUT, 1994e, = CECCARELLI LEMUT M. L., *Porto Pisano e la Valditora*, in MAZZANTI, 1994, pp. 336-344.
- CECCARELLI LEMUT, SODI, 1995a = CECCARELLI LEMUT M.L., SODI S., *Nel IX centenario della metropoli ecclesiastica di Pisa, Atti del convegno di studi 7-8 maggio 1992, Pacini editore, Pisa, 1995.*
- CECCARELLI LEMUT, 1995b = CECCARELLI LEMUT M.L., *La sede metropolitana e primaziale di Pisa nei rapporti con i pontefici da Onorio II a Innocenzo II*, in CECCARELLI LEMUT, SODI, 1985, pp. 143-171.
- CECCARELLI LEMUT, 1998 = CECCARELLI LEMUT M. L., *Terre pubbliche e giurisdizione signorile nel comitatus di Pisa (secoli XI-XIII)*, in SPICCIANI, VIOLANTE 1998 (a cura di), pp. 87-137. Disponibile in formato digitale su "Reti medievali".
- CECCARELLI LEMUT, RENZONI SODI, 2001 = CECCARELLI LEMUT M. L., RENZONI S., SODI S., *Chiese di Pisa 2. Guida alla conoscenza del patrimonio artistico*. Edizioni ETS, Pisa, 2001.
- CECCARELLI LEMUT, 2003a = CECCARELLI LEMUT M. L., *La Maremma popoloniese nel Medioevo*, in BIANCHI, 2003, pp. 1- 33.
- CECCARELLI LEMUT, 2003c = CECCARELLI LEMUT M. L., *Castelli e istituzioni ecclesiastiche*, in BIANCHI, 2003, pp. 34- 49.
- CECCARELLI LEMUT, 2003d = CECCARELLI LEMUT M. L., *Le strutture edilizie e l'articolazione interna dei centri incasellati*, in BIANCHI, 2003, pp. 50- 58.
- CECCARELLI LEMUT, 2003e = CECCARELLI LEMUT M. L., *Il dominio pisano (secoli XII-XIV)*, in BIANCHI, 2003, pp. 59-73.
- CECCARELLI LEMUT, 2003f = CECCARELLI LEMUT M. L. , *Campiglia Marittima e il suo territorio (secoli XI-XIV)*, in BIANCHI, 2003, pp. 74-116.
- CECCARELLI LEMUT, 2003g = CECCARELLI LEMUT M.L., *Monasteri e signoria nella Toscana occidentale*, in FRANCOVICH, GELICHI 2003, pp. 57-69.
- CECCARELLI LEMUT, 2004 = CECCARELLI LEMUT M. L., *I porti minori della Toscana nel Medioevo*, in BANDINI , DARCHI 2004, pp. 49-67. Disponibile in formato digitale su "Reti medievali".
- CECCARELLI LEMUT, 2005 = CECCARELLI LEMUT M. L., *Plebs cum cappellis: l'organizzazione della cura d'anime*, in BENVENUTI, 2005, pp. 153- 174.
- CECCARELLI LEMUT 2006 = CECCARELLI LEMUT M. L., *Pisa nel Mediterraneo durante il XIII secolo*, in «Bollettino Storico Pisano», LXXV (2006), pp. 1-20. Disponibile in formato digitale su "Reti medievali".
- CECCARELLI LEMUT, 2007a = CECCARELLI LEMUT M.L., *Il sistema portuale pisano e le sue infrastrutture: riflessioni su una problematica aperta*, in GARZELLA, SALVATORI, 2007 , pp. 115-126. Disponibile in formato digitale su "Reti medievali".
- CECCARELLI LEMUT 2007b = CECCARELLI LEMUT M. L., *L'edificio attraverso le fonti scritte*, in BERTI, BIANCHI 2007(a cura di), pp. 33-45. Disponibile in formato digitale su "Reti medievali".

- CECCARELLI LEMUT 2007c = CECCARELLI LEMUT M. L., *Mare nostrum Mediterraneum. Pisa e il mare nel Medioevo in Pisa crocevia di uomini, lingue e culture. L'età medievale*, pp. 11-24. Disponibile in formato digitale su "Reti medievali".
- CECCARELLI LEMUT 2008a = CECCARELLI LEMUT M.L., *Tra Volterra e Pisa: il monastero di S. Maria di Morrona nel Medioevo (secoli XI-XIII)*, in SCALFATI, 2008, pp. 1-17. Disponibile in formato digitale su "Reti medievali".
- CECCARELLI LEMUT 2008b = CECCARELLI LEMUT M.L., *Giurisdizioni signorili ecclesiastiche e inquadramenti territoriali in Il Valdarno inferiore terra di confine nel Medioevo (secoli XI-XV)*, a cura di MALVOLTI, PINTO, 2008, pp. 17-41. Disponibile in formato digitale su "Reti medievali".
- CECCARELLI LEMUT, DRINGOLI, 2009a = CECCARELLI LEMUT M. L., DRINGOLI M. (a cura di), *Castelli e fortificazioni della Repubblica Pisana*, Pisa, Pacini, 2009.
- CECCARELLI LEMUT, 2009b = CECCARELLI LEMUT M. L., *L'incastellamento nel territorio pisano (secoli X-XIV)*, in CECCARELLI LEMUT 2009, pp. 3-31.
- CECCARELLI LEMUT, 2009c = CECCARELLI LEMUT M. L., *Ruggero vescovo di Volterra e Arcivescovo di Pisa*, in SCALFATI, VERONESI, 2009, pp. 53-71.
- Ceti dirigenti 1978 = I ceti dirigenti nell'età precomunale*, Atti del I Convegno, Firenze, 2 dicembre 1978, Pacini, Pisa, 1978.
- Ceti dirigenti 1979 = I ceti dirigenti dell'età comunale nei secoli XII e XIII*, Atti del II Convegno, Firenze, 14-15 dicembre 1979, Pacini, Pisa, 1979.
- Ceti dirigenti 1980 = I ceti dirigenti nella Toscana tardo comunale*, Atti del III Convegno, Firenze, 5-7 dicembre 1980, Parafava editore, Firenze, 1980.
- CIAMPOLTRINI 2006 = CIAMPOLTRINI G., *Vie e pievi, pievi e castelli. Storie parallele di due plebes battesimales nel territorio di Lucca*, in CAMPANA, FRANCOVICH, 2006 pp. 95-113.
- CITTER, 1992 = CITTER C., *Etruria, Tuscia, Toscana: la formazione dei paesaggi altomedievali*, in FRANCOVICH, NOYÉ, 1992, pp. 183-217.
- CITTER, 1995 = CITTER C., *Il rapporto tra Bizantini, Germani e Romani nella Maremma toscana attraverso lo studio della dinamica del popolamento - il caso rosellano*, in BOLDRINI, FRANCOVICH, 1995, pp. 201-223.
- CITTER, 2002a = CITTER C., *Guida agli edifici sacri della Maremma : abbazie, monasteri, pievi e chiese medievali della Provincia di Grosseto*, Nuova immagine, Siena, 2002.
- CITTER 2002b = CITTER C., *Gli edifici sacri medievali nella Provincia di Grosseto in base all'evidenza archeologica*, in CITTER, 2002, pp. 138-161.
- COLLAVINI, 1995 = COLLAVINI S.M., *Grosseto nel quadro della contea aldobrandesca (sec. XIII)*. ; scaricabile in formato digitale da "Reti Medievali".
- COLLAVINI, 1998 = COLLAVINI S.M., *Gli Aldobrandeschi da conti a principi territoriali, secoli 9-13: honorabilis domus et spetiosissimus comitatus*, Pisa, ETS, 1998.
- COLLAVINI 2001 = COLLAVINI S. M., *I conti Aldobrandeschi nel contesto storico generale e locale*. in ASCHERI, 2001, pp. 1-12; scaricabile in formato digitale da "Reti Medievali".
- CORES DEL BRUNO 1729= CORES DEL BRINO V., *Zibaldone di memorie*, copia del 1929 dall'originale per conto della Misericordia di Portoferraio.
- CORONEO, 2006 = CORONEO R., *Chiese romaniche della Corsica : architettura e scultura (XI-XIII secolo)*, AV, Cagliari, 2006.
- CORONEO, SERRA, 2004 = CORONEO R., SERRA R., *Sardegna preromanica e romanica*, Jaca Book, Milano, 2004.
- CORRETTI, 1991 = CORRETTI A., *Metallurgia medievale all'Isola d'Elba, All'insegna del Giglio*, Firenze, 1991.
- COTURRI 1998 = COTURRI E., *Pistoia, Lucca e la Valdinievole nel medioevo*, società pistoiese di storia patria, Pistoia 1998.
- Cristianizzazione ed organizzazione ecclesiastica delle campagne nell'alto Medioevo, 1980 = Cristianizzazione ed organizzazione ecclesiastica delle campagne nell'alto Medioevo: espansione e resistenze*, Atti della XXVIII settimana di studio del Centro Italiano di Studi sull'Alto Medioevo (Spoleto, 10-16 aprile 1980), Spoleto, 1982.

- DALLAI, 2000 = DALLAI L., Opifici metallurgici sul promontorio di Piombino: primi dati topografici, in BROGIOLO, 2000, pp. 194-198.
- DALLAI, 2003a = DALLAI L., Indagini archeologiche sul territorio dell'antica diocesi di Massa e Populonia. Inseidamento monastico e produzione del metallo tra XI e XIII secolo, in FRANCOVICH, GELICHI, 2003, pp. 113-125.
- DALLAI, 2003b = DALLAI L., *Prospezioni archeologiche sul territorio della diocesi di Massa e Populonia. L'evoluzione del sistema insediativo fra la tarda antichità ed il medioevo: alcune proposte interpretative*, in FIORILLO, PEDUTO, 2003, pp. 337-343.
- DALLAI, 2004 = DALLAI L., *Dalla villa al monastero: la topografia lungo di Baratti e la documentazione archeologica su Poggio San Leonardo*, in *Archeologia Medievale*, XXXI, pp. 433-440.
- DALLAI, FARINELLI, FRANCOVICH, 2005 = DALLAI L., FARINELLI R., FRANCOVICH R., *La diocesi di Populonia-Massa Marittima. Il contributo dell'archeologia alla comprensione degli assetti urbani e dell'organizzazione ecclesiastica medievale*, in BENVENUTI, 2005, pp. 111-136.
- DE LEONARDIS, 1989-1990 = DE LEONARDIS S., *Le chiese medioevali dell'Isola d'Elba, con alcuni riferimenti alle fortificazioni e ai presidi militari riconducibili al periodo della dominazione pisana*, Tesi di Laurea in Storia dell'Arte, rel. Adriano Peroni, a. a. 1989-1990.
- DE SCISCIOLO, 1999 = DE SCISCIOLO A., *Il ferro e Capoliveri, Isola d'Elba. Una storia millenaria*, All'insegna del Giglio, Firenze, 1999.
- DRAP, SEINTURIER, 2009 = DRAP P., SEINTURIER J., *Il sistema per la gestione dell'informazione geografica dell'Atlante dell'edilizia medievale*, in NUCCIOTTI, 2009, pp. 21-23.
- DUCCI, 2001 = DUCCI S., *La più antica storia*, in Rosolani, Ferrari, 2001, pp. 215-229
- FARINELLI, FRANCOVICH, 1994 = FARINELLI R., FRANCOVICH R., *Potere e attività mineraria nella Toscana altomedievale*, in FRANCOVICH, NOYÉ, 1994, pp. 443-466.
- FARINELLI, 2000 = FARINELLI R., *I castelli nei territori diocesiani di Populonia-Massa e Roselle-Grosseto (secc. X-XIV)* in FRANCOVICH, GINATEMPO, 2000, pp. 141-205.
- FARINELLI, 2003 = FARINELLI R., *Centri di fondazione comunale nella Toscana meridionale (secc. XIII- prima metà del XIV). Primi risultati delle ricerche nella provincia di Grosseto*, in FIORILLO-PEDUTO, 2003, pp. 314-319.
- FARINELLI, 2007 = FARINELLI R., *I castelli nella Toscana delle "città deboli". Dinamiche del popolamento e del potere rurale nella Toscana meridionale secoli (VII-XIV)*, All'insegna del Giglio, Firenze, 2007.
- MONTI, 2000 = MONTI A. (a cura di), *Visita del governatore generale del Principato di Piombino alle comunità di Capoliveri, Marciana, Poggio, Sant'Ilario e San Piero (dall'11 agosto al 13 settembre 1738)*, Tipografia Elbaprint, Portoferraio, 2000.
- FICHERA, 2005 = FICHERA G., *Archeologia dell'architettura di un edificio ecclesiastico: la chiesa di Sant'Antimo sopra i canali a Piombino*, "Archeologia dell'Architettura", pp. 153-171, X, 2005, All'insegna del Giglio, Firenze, 2010.
- FILIERI, 1990 = FILIERI M. T., *Architettura medievale in diocesi di Lucca*, Pacini Fazzi, Lucca, 1990.
- FIORILLO, PEDUTO, 2003 = FIORILLO R., PEDUTO P. (a cura di), *III Congresso di Archeologia Medievale*, castello di Salerno, Complesso di Santa Sofia. Salerno, 2-5 ottobre 2003. All'insegna del Giglio, Firenze, 2003.
- FONSECA, 2000 = FONSECA C. D., *Chiesa e mondo feudale: influssi e prestiti*, in *Il feudalesimo nell'Alto Medioevo*, pp.823- 845.
- FRANCESCONI, 1998 = FRANCESCONI G. (a cura di), *Vescovo e città nell'Alto Medioevo: quadri generali e realtà toscane*, Atti del convegno internazionale di studi (Pistoia, 16-17 maggio 1998), Pistoia.
- FRANCOVICH, 1985 = FRANCOVICH R. (a cura di), *Scarlino I. Storia e territorio*, Firenze, 1985.
- FRANCOVICH, 1985a = FRANCOVICH R., *Un villaggio di minatori e fonditori di metallo nella Toscana del Medioevo: San Silvestro (Campiglia Marittima)*, "Archeologia Medievale", XII, 1985, pp. 313-401, All'insegna del Giglio, Firenze, 1985.
- FRANCOVICH, PARENTI, 1988 = FRANCOVICH R., PARENTI R. (a cura di), *Archeologia e restauro dei monumenti*, I ciclo di lezioni sulla ricerca applicata in archeologia, Certosa di Pontignano (Siena), 28 settembre-10 ottobre 1987, All'insegna del Giglio, Firenze, 1988.

- FRANCOVICH, NOIYÉ 1994 = FRANCOVICH R., NOYE G., *La storia dell'Alto Medioevo italiano (VI-X secolo) alla luce dell'archeologia*, Convegno internazionale (Siena, 2-6 dicembre 1992), All'Insegna del Giglio, Firenze, 1994.
- FRANCOVICH, WICKHAM, 1994 = FRANCOVICH R., WINCKHAM C., *Il problema dello sviluppo della signoria territoriale e uno scavo archeologico: Rocca San Silvestro e i rapporti di produzione minerari*, "Archeologia Medievale", XXI, 1994, pp. 7-30.
- FRANCOVICH, GINATEMPO, 2000 = FRANCOVICH R., GINATEMPO M., *Castelli. Storia e archeologia del potere nella Toscana medioevale*. Vol. 1, All'Insegna del Giglio, Firenze, 2000.
- FRANCOVICH, PELLICANO', PASQUINUCCI, 2001 = FRANCOVICH, PELLICANO', PASQUINUCCI, *La carta archeologica tra ricerca e pianificazione territoriale*, Atti del seminario di studi organizzato dalla Regione Toscana, Dipartimento delle Politiche Formative e dei Beni Culturali, Firenze, All'Insegna del Giglio, 2001.
- FRANCOVICH, GELICHI 2003 = FRANCOVICH R., GELICHI S., *Monasteri e castelli tra X e XII secolo. Il caso di San Michele alla Verruca e le altre ricerche storiche-archeologiche della Tuscia occidentale*, All'Insegna del Giglio, Firenze, 2003.
- GARZELLA, 1980 = GARZELLA G., *Ceti dirigenti e occupazione dello spazio urbano a Pisa dalle origini alla caduta del libero comune*, in *Ceti dirigenti*, 1980, pp. 237-266.
- GARZELLA, 1985 = GARZELLA G., *La diocesi suffraganea di Populonia-Massa Marittima*, in CECCARELLI LEMUT, SODI, 1985, pp. 171-183.
- GARZELLA, 1986 = GARZELLA G., *Cascina. L'organizzazione civile ed ecclesiastica e l'insediamento*, in PASQUINUCCI, GARZELLA, CECCARELLI LEMUT, 1986, pp. 69-112.
- GARZELLA, CECCARELLI LEMUT, 1986 = GARZELLA G., CECCARELLI LEMUT M.L., *Appendice*, in PASQUINUCCI, GARZELLA, CECCARELLI LEMUT, 1986, pp. 159-176.
- GARZELLA, 1991 = GARZELLA G., *Cronotassi dei vescovi di Populonia-Massa Marittima dalle origini all'inizio del secolo XIII*, in ROSSETTI (a cura di), 1991, pp. 1-22.
- GARZELLA, 1994a = GARZELLA G., *La "civitas Pisana" medievale*, in MAZZANTI, 1994, pp. 213-218.
- GARZELLA, 1994b = GARZELLA G., *Il Pedemonte*, in MAZZANTI, 1994, pp. 240-249.
- GARZELLA, 2001 = GARZELLA G., *Vescovi e città nella diocesi di Populonia-Massa Marittima fino al XII secolo*, in FRANCESCONI, 1998, pp. 297-320.
- GARZELLA, 2003 = GARZELLA G., *Tra città e territorio: monasteri pisani medievali. Materiali per la ricerca* in FRANCOVICH, GELICHI, 2003, pp. 69-79.
- GARZELLA, 2005 = GARZELLA G., *Populonia, Cornino, Massa Marittima: l'itinerario di una sede diocesana*, in BENVENUTI, 2005, pp. 137-152.
- GARZELLA, SALVATORI, 2007 = GARZELLA G., SALVATORI E., *Un "filo rosso", studi antichi e nuove ricerche sulle orme di Gabriella Rossetti in occasione dei suoi settanta anni*, Pisa, ETS, 2007.
- GEARY, 2000 = GEARY P. J., *Furta Sacra. La trasfigurazione delle reliquie nel Medioevo (secoli IX-XI)*, Vita e Pensiero, 2000, Milano.
- GELICHI, 2000 = GELICHI S. (a cura di), *I Congresso di Archeologia di Archeologia Medievale (Pisa 1997)*, All'Insegna del Giglio, 2000, Firenze.
- GELICHI, ALBERTI, 2003 = GELICHI S., ALBERTI A., *Un monastero della Tuscia medievale: San Michele alla Verruca sul Monte Pisano*, in FRANCOVICH, GELICHI, 2003, pp. 7-11.
- GELICHI, ALBERTI, BERTOLDI, SBARRA, 2003 = GELICHI S., ALBERTI A., BERTOLDI F., SBARRA F., *San Michele alla Verruca: La sequenza, lo scavo della chiesa e delle aree cimiteriali*, in FrancoVich, Gelichi, 2003, pp. 11-39.
- GELICHI, ALBERTI, (a cura di) 2005 = GELICHI S., ALBERTI A., *L'aratro e il calamo. Benedettini e cistercensi sul Monte Pisano*, Felice editore, 2005.
- GELICHI, ALBERTI, DADÀ, 2005 = GELICHI S., ALBERTI A., DADÀ M., *L'indagine archeologica del monastero di San Michele alla Verruca: la periodizzazione della sequenza insediativa*, in GELICHI, ALBERTI, 2005, pp. 63-136.
- GINATEMPO, GIORGI, 1996 = GINATEMPO M., GIORGI A., *Le fonti documentarie per la storia degli insediamenti medievali in Toscana*, "Archeologia Medievale", XXVI, pp. 7-52.
- GIULIANI, 2005 = GIULIANI G., *Il monastero di San Michele alla Verruca: profilo delle vicende storiche*, in GELICHI, ALBERTI, 2005, pp. 11-34.

- Giusti, Guidi, 1942 = Giusti M., Guidi P., *Rationes decimarum Italiane nei secoli XIII e XIV. Le decime degli anni 1295-1304*, Città del Vaticano, 1942.
- HAINES, RICCETTI 1991 = HAINES M., RICCETTI L., *Opera. Carattere e ruolo delle fabbriche cittadine fino all'inizio dell'età moderna*, Atti della Tavola Rotonda, Villa I Tratti, Firenze, 3 aprile 1991, Leo S. Olschki, Firenze, 1991.
- KURZE 1986 = KURZE W., *Monasteri e nobiltà nel senese e nella Toscana medievale*, Accademia senese degli Intronati, Siena, 1986.
- KURZE, 2008 = KURZE W., *Scritti di storia toscana. Assetti territoriali, diocesi, monasteri dai longobardi all'età comunale*, Società pistoiese di storia patria, Pistoia, 2008.
- Il feudalesimo*, 2000 = *Il feudalesimo nell'alto Medioevo*, 8-12 aprile 1999, tomo II, centro italiano sull'alto Medioevo, 2000.
- La cristianità nei secoli XI e XII in occidente*, 1980 = *La cristianità nei secoli XI e XII in occidente : coscienza e strutture di una società*, Atti della ottava settimana internazionale di studio, Mendola, 30 giugno-5 luglio 1980, Vita e Pensiero, Milano.
- La Pieve di San Michele a Capoliveri*, 1986 = *La pieve di S. Michele a Capoliveri. Storia. Architettura e territorio. Restauro*. Centro studi per il restauro dei monumenti e dei centri storici, Alinea, Firenze, 1986.
- LAZZARINI, 2009/ 2010 = LAZZARINI E., *Il Plebato di Mariana: una lettura archeologica del sistema delle pievi nella Corsica nord-orientale*, Tesi di Laurea in Archeologia Medievale, a.a. 2009/2010, relatore Guido Vannini.
- Le istituzioni ecclesiastiche della "societas christiana"*, 1974 = *Le istituzioni ecclesiastiche della "societas christiana" dei secoli XI-XII. Diocesi, pievi e parrocchie*. Atti della sesta Settimana internazionale di studio. Milano, 1-7 settembre 1974.
- L'archeologia romana e altomedievale nell'oristanese*, 1986 = *L'archeologia romana e altomedievale nell'oristanese*, Atti del Convegno di Cuglieri, 22-23 giugno 1984, Pubblicazione Scorpione, Taranto, 1986.
- LOMBARDI, 1985 = LOMBARDI E., *Massa Marittima e il suo territorio nella storia e nell'arte*, Edizioni Cantagalli, Siena, 1985.
- LOMBARDI, 1957 = LOMBARDI E., *Vita eremitica nell'Isola d'Elba e nella vicina costa tirrenica*, Tipografia Queriniana, Brescia, 1957.
- Lucca e la Tuscia*, 1973 = *Lucca e la Tuscia nell' Alto Medioevo*. Atti del 5 Congresso internazionale di studi sull'alto Medioevo, Lucca 3-7 ottobre 1971, CISAM, Spoleto, 1973.
- LUCIONI, 2007 = LUCIONI A., *Percorsi di istituzionalizzazione negli 'ordines' monastici benedettini tra XI e XIII secolo*, in *Pensiero e sperimentazioni istituzionali nella 'Societas Christiana' (1046-1250)*, pp. 429-463.
- LUZZATI, 1992 = LUZZATI M., (a cura di), *Etruria, Tuscia, Toscana: l'identità di una regione attraverso i secoli*, Pacini, 1992, Pisa.
- MALVOLTI, PINTO 2008 =MALVOLTI A., PINTO G., *Il Valdarno inferiore terra di confine nel Medioevo (secoli XI-XV)*, Firenze, Leo S. Olschki Editore, 2008.
- MANNONI, 1997 = MANNONI T., *Il Problema complesso delle murature storiche in pietra, 1. cultura materiale e cronotipologia*, "Archeologia dell'Architettura", II, 1997, pp. 15-24.
- MANNONI, 2001 = MANNONI T., *Dall'archeologia globale del territorio alla carta archeologica numerica*, in FRANCOVICH, PELLICANO', PASQUINUCCI, 2001 (a cura di), pp. 43-48.
- MANNONI, 2003 = MANNONI T., *Cultura artistica e cultura materiale: proposte per conoscere meglio qualcosa del passato*, in FIORILLO, PEDUTO, 2003, pp. 9-13.
- MARCOTULLI, 2010 = MARCOTULLI C., *De ecclesiis costruendis: maestranza e committenti. La "rifondazione angioina" dell'Aquila e la costruzione di un'identità cittadina nella prima metà del XIV secolo*, "Archeologia Medievale", XXXVII/2010, pp. 467-484.
- MARONI, 2004 = MARONI L., *Guida alle chiese romaniche dell'Isola d'Elba*, Pacini editore, Pisa, 2004.
- MAZZANTI, 1994 = MAZZANTI R. (a cura di), *La pianura di Pisa e i rilievi contermini. La natura e la Storia*. Edizioni del Cerro, Roma, 1994.
- MELANI 1977-1978 = MELANI L., *Atti di Andrea di Pupi da Piccioli o.d. (A.S.P) n. 1279, Luca di Iacopo di Vico (A.S.F) na (1361-66), Possessioni dello Spedale di San*

- Iacopo di Rio (A.S.P spedali)*. Tesi di Laurea in Storia medievale, rel. M.Luzzati, a.a. 1977-1978.
- MELLINI, 1965 = MELLINI V., *Memorie storiche dell'Isola d'Elba*, trascrizione, commento, repertorio archeologico, note e indici a cura di Giorgio Monaco, Leo S. Olschki Editore, Firenze, 1965.
- MARASCO 2006 = MARASCO L., *La chiesa della Rocca a Scarlino: dalla curtis al castello*, in Campana, Francovich 2006, pp. 147-169.
- MICCOLI, 1999 = MICCOLI G., *Aspetti del monachesimo toscano nel secoli XI*, in TILATTI, 1999, pp. 59-92.
- MILANESE, GATTIGLIA, PRATESI, STAGNO, 2000 = MILANESE M., GATTIGLIA G., PRATESI M., STAGNO A., *Ricerche di Archeologia del Paesaggio nella lucchesia medievale*, in BROGIOLO, 2000, pp. 1-6.
- MITTARELLI, 1758 = MITTARELLI G.B., *Annales Camaldulenses ordinis Sancti Benedicti quibus plura interseruntur tum ceteras Italico-monasticas res, tum historiam ecclesiasticam remque diplomaticam illustrantia.*, Venezia, monastero di San Michele di Muriano, 1758.
- MONACO, TABANNELLI, 1976 = MONACO G., TABANNELLI M., *Archeologia, storia ed arte all'Isola d'Elba: guida turistica*, Lega, Faenza, 1976.
- MONTI, 2000 = MONTI I., *Antonio Ferri. Visita del Governatore generale del Principato di Piombino. Alle comunità di Capoliveri, Marciana, Poggio, Sant'Ilario e San Piero (dall'11 agosto al 13 settembre 1738)*, Tipografia Elbaprint, 2000.
- MORELLI, 1994 = MORELLI P., *Le Cerbaie*, in MAZZANTI, 1994, pp. 283-287.
- MORELLI, 1994 = MORELLI P., *Il territorio tra Arno-Era e Roglio*, in MAZZANTI, 1994, pp. 288-293.
- MORETTI, STOPPANI, 1972 = MORETTI I, STOPPANI R., *Chiese romaniche all'Isola d'Elba*, Salimbeni editore, Firenze, 1972.
- NACCHERI, VANAGOLLI, 1987 = NACCHERI M. R., VANAGOLLI G., *Note sull'edilizia religiosa medievale elbana: la chiesa di San Felice a Cruce*, in VANAGOLLI, 1987, pp. 43-47.
- NARDINI, 2004 = NARDINI A. (a cura di), 2001, *Carta Archeologica della Provincia di Siena. Volume IV. Chiusdino*, La Nuova Immagine Editrice, Siena, 2001, pp. 184-193.
- NOBILI, 1978 = NOBILI M., *Le famiglie marchionali della Tuscia*, in *I ceti dirigenti*, 1978, pp. 79-104.
- NOBILI, 2006a = NOBILI M., *Gli Obertenghi e altri saggi*, CISAM, Spoleto, 2006.
- NOBILI, 2006b = NOBILI M., *L'evoluzione delle dominazioni marchionali in relazione alla dissoluzione delle circoscrizioni marchionali e comitali e allo sviluppo della politica territoriale dei comitati cittadini nell'Italia centro-settentrionale (secoli XI e XII)*, in NOBILI 2006, pp. 235-258.
- NUCCIOTTI, 2001 = NUCCIOTTI M., *Le murature medievali di Santa Fiora (Monte Amiata-Toscana). Mensiocronologia delle mureature in pietra: un caso di studio*. "Archeologia dell'Architettura", vol. 5, 2000, pp. 65-85.
- NUCCIOTTI, VANNINI, 2003 = NUCCIOTTI M., VANNINI G., *Il sito incasellato di Monsummano Alto (PT). Analisi stratigrafiche "leggere" sulla chiesa di San Nicolao: primi risultati*, in FIORILLO, PEDUTO, 2003, pp. 576-580.
- NUCCIOTTI, 2005 = NUCCIOTTI M., *Le pietre del potere. Una storia "archeologica" dell'Amiata occidentale nel Medioevo*, Tesi di Dottorato di ricerca in Archeologia Medievale, Università dell' Aquila, Firenze, Sacro cuore di Milano, Tuscia- Viterbo, Salerno; XV ciclo.
- NUCCIOTTI, 2009 = NUCCIOTTI M., *Atlante dell'edilizia medievale, Inventario, I.1, Arcidosso (GR)*. Disponibile in formato digitale su "Reti medievali".
- NUCCIOTTI, 2009 = NUCCIOTTI M., *Verso un "Atlante dell'edilizia medievale"*, in NUCCIOTTI, 2009, pp. 11-19.
- NUCCIOTTI, 2010 = NUCCIOTTI M., *Paesaggi dell'impero nella Toscana del X secolo. Il palatium di Arcidosso: senso storico di un tipo edilizio europeo*, "Archeologia Medievale", XXXVII, pp. 513-527.
- PARENTI 1988a = PARENTI R., *Le tecniche di documentazione per una lettura stratigrafica dell'elevato*, in Francovich, Parenti 1988, pp. 249-279.
- PARENTI 1988b = PARENTI R., *Sulle possibilità di datazione e di classificazione delle murature*, in Francovich, Parenti 1988, pp. 280-304.
- PASQUINUCCI, GARZELLA, CECCARELLI LEMUT, 1986 = PASQUINUCCI M., GARZELLA G., CECCARELLI LEMUT M.L., *Cascina II. Dall'antichità al Medioevo*, Pacini editore, Ospedaletto (Pisa), 1986.

- PENCO, 1983 = PENCO G., *Storia del monachesimo in Italia, dalle origini alla fine del Medioevo*, Jaca Book, Milano, 1983.
- PERGOLA, 1980 = PERGOLA P., *Lo scavo della Pieve di Cinarca in Corsica : nuove prospettive per l'archeologia medievale insulare*, "Archeologia Medievale", VII, 1980, pp. 467-474.
- PERGOLA, 1983 = PERGOLA P., *A proposito di archeologia e storia: la Corsica tra tarda Antichità e alto Medioevo*, Quaderni di Storia, 3 (luglio 1981-giugno 1983), pp. 157-159, 1983.
- PERGOLA, 1986 = PERGOLA P., *la Corsica tra tarda Antichità e il Medioevo*, in *L'archeologia romana e altomedievale nell'oristanese*, 1984, Taranto, pp. 63-65.
- PERIA, FERRUZZI, 2010 = PERIA G., FERRUZZI S., *L'Isola d'Elba ed il culto di San Mamiliano. Le chiese di Capoliveri e Campo*, Centro grafico elbano, Portoferraio, 2010.
- PESCAGLINI MONTI, 1994 = PESCAGLINI MONTI R., *Dalla Caldera alla Valdisola*, in MAZZANTI, 1994, pp. 293-326.
- PINTOR, 1898 = PINTOR F., *Il dominio pisano all'Isola d'Elba durante il secolo XIV*, in "Studi Storici", vol. VII e vol. VIII, Pisa, 1898.
- PISTARINO, 1962 = PISARINO G., *Corsica medievale: le terre di San Venerio*, in SISTO, 1962, pp. 21-103.
- PRATESI, 1979= PRATESI M.C., *I Visconti*, in ROSSETTI, 1979, p. 367.
- PUGLIA, 2003 = PUGLIA A., *La marca di Tuscia fra X e XI sec. Impero, società locale e amministrazione marchionale. 970-1027*, Pisa, 2003.
- PULT QUAGLIA, 1994 = PULT QUAGLIA A.M., *Gli aspetti economici e sociali in età moderna*, in MAZZANTI, 1994, pp. 359-367.
- QUIROS CASTILLO 2002 = QUIROS CASTILLO J. A., *Modi di costruire a Lucca nell'altomedioevo. Una lettura di archeologia dell'architettura*, All'insegna del giglio, Firenze, 2002.
- QUIROS CASTILLO, 2000 = QUIROS CASTILLO J. A., *Archeologia del potere nell'Appennino toscano: progetto AFAT*, in BROGIOLO, 2000, pp. 1-6.
- REDI, RIZZO RENZI, SALVATORI, SPADACCIA, STIAFFINI, 1987 = REDI F., RIZZO RENZI C., SALVATORI E., SPADACCIA D., STIAFFINI D., *San Michele in Borgo (Pisa). Rapporto preliminare*, "Archeologia Medievale", XIV, 1986, pp. 339-369.
- REDI, 1989 = REDI F., *Edilizia medievale in Toscana*, EDIFIR, Firenze, 1989.
- REDI, 1990 = REDI F., *Ambiente naturale e intervento dell'uomo nel medioevo*, in *San Giuliano Terme*, vol. 1, pp. 187-300.
- REDI, 1991 = REDI F., *Pisa com'era: archeologia, urbanistica e strutture materiali (secoli V-XIV)*, Liguori editore, Napoli, 1991.
- REDI 2006 = REDI F., 2006, *Santa Maria a Monte (PI): una chiesa, un castello, una pieve, una canonica, nella media valle dell'Arno. Documenti ed evidenza archeologiche a confronto*, in CAMPANA, FRANCOVICH, 2006 pp. 225-245.
- RICCI, 2007/2008 = RICCI M., *Gli insediamenti pisani all'Isola d'Elba nel Medioevo: controllo di un'isola e di un arcipelago*, Tesi di Laurea in Archeologia Medievale, a. a. 2007/2008, relatore prof. Guido Vannini.
- RONZANI, 1980 = RONZANI M., *Famiglie nobili e famiglie di popolo nella lotta per l'egemonia sulla chiesa cittadina a Pisa fra due e trecento*, in *Ceti dirigenti* 1980, pp. 117-132.
- RONZANI 1991 = RONZANI M., *Dall'edificatio ecclesiae all'Opera di Santa Maria: nascita e primi sviluppi di un'istituzione nella Pisa dei secoli XI e XII*, in HAINES, RICETTI, 1991, pp. 1-71.
- RONZANI, 1993 = RONZANI M., *Da aula culturale del vescovato a ecclesia maior della città: note sulla fisionomia istituzionale e la rilevanza pubblica del Duomo di Pisa nel Medioevo*, in BANTI, 1993, pp. 71-103.
- RONZANI, 1995 = RONZANI M., *Eredità di Gregorio VII e apporto originale di Urbano II nel privilegio apostolico del 22 aprile 1092*, in Ceccarelli Lemut, Sodi, 1995, pp. 59-81.
- RONZANI, 1996 = RONZANI M., *Chiesa e civitas di Pisa nella seconda metà del secolo 11. : dall'avvento del vescovo Guido all'elevazione di Daiberto a metropolita di Corsica, 1060-1092*, ETS, Pisa, 1996.
- RONZANI, 2007 = RONZANI M., *Le prime testimonianze dell'attività dei consoli pisani in quattro documenti del 1109 relativi ai rapporti fra l'autogoverno cittadino e i discendenti dei conti dell'età ottoniana*, in CARDINI, CECCARELLI LEMUT, 2007, pp. 679-707.
- ROSOLANI, FERRARI, 2001 = ROSOLANI R., FERRARI M. (a cura di), *Elba, territorio e civiltà di un'isola*, RS Editore, Genova, 2001.

- ROSSETTI, 1973 = ROSSETTI G., *Società e istituzioni nei secoli IX e X: Pisa, Volterra e Populonia*, in *Lucca e la Tuscia*, 1973, pp. 216-337.
- ROSSETTI, 1974 = ROSSETTI G., *Origine sociale e formazione dei vescovi del "Regnum Italiae" nei secoli XI e XII*, in *Le istituzioni ecclesiastiche della "Societas Christiana"*, pp. 57-84.
- ROSSETTI, 1979 = ROSSETTI G., *Pisa nei secoli XI-XII. Formazione e caratteri di una classe di governo*, Pacini, Pisa, 1979.
- ROSSETTI, 1981 = ROSSETTI G., *Gli Aldobrandeschi*, in *Ceti dirigenti 1978*, pp. 151-163.
- ROSSETTI, 1991 = ROSSETTI G. (a cura di), *Pisa e la Toscana occidentale nel Medioevo*, vol. 1, ETS editore, Pisa, 1991.
- ROSSETTI, 1995 = ROSSETTI G., *I vescovi e l'evoluzione costituzionale di Pisa tra XI e XII sec.*, in CECCARELLI LEMUT, Sodi 1995, pp. 81-94.
- ROSSETTI, 1997a = ROSSETTI G. (a cura di), *Forme di potere e struttura sociale in Italia nel Medioevo*, Il Mulino, Bologna, 1997.
- ROSSETTI, VITOLO, 2000 = ROSSETTI G., VITOLO G., *Medioevo, Mezzogiorno, Mediterraneo*, studi in onore di Mario del Treppio, Gisem liguori editore, Napoli, 2000.
- San Giuliano Terme*, 1990 = *San Giuliano terme. La storia il territorio*, volume 1, Giardini, Pisa, 1990.
- San Giuliano Terme*, 1990 = *San Giuliano terme. La storia il territorio*, volume 2, Giardini, Pisa, 1990.
- SCALFATI, 1982 = SCALFATI S. P. P., *Corsica monastica*, Pacini Editore, Pisa, 1982.
- SCALFATI, 1995 = SCALFATI S.P.P., *Le diocesi suffraganee còrse*, in Ceccarelli Lemut, Sodi 1995, pp. 235-249.
- SCALFATI, VERONESE, 2009 = SCALFATI S. P. P., VERONESE A., *Studi di storia offerti da Michele Luzzati*, Pacini editore, Pisa, 2009.
- SCALIA, 1995 = SCALIA G., *La consacrazione della cattedrale sullo sfondo del contrasto con Genova per i diritti metropolitani sulla Corsica*, in Ceccarelli Lemut, Sodi, pp. 131-143.
- SCHNEIDER, 1975 = SCHNEIDER F., *L'ordinamento pubblico nella Toscana medievale*, Officine grafiche fratelli Stianti, Firenze, 1975.
- SCHWARZMAIER, 1973 = SCHWARZMAIER H., *Società e istituzioni nel X secolo: Lucca*, in *Lucca e la Tuscia*, pp. 143-161.
- SERGI, 1990 = SERGI G., *Le istituzioni politiche del secolo XI: trasformazioni dell'apparato pubblico e nuove forme di potere*, in VIOLANTE, FRIED, pp. 73-99.
- SETTIA, 1982 = SETTIA A., *Pievi e cappelle nella dinamica del popolamento rurale*, in *Cristianizzazione ed organizzazione ecclesiastica delle campagne nell'alto Medioevo*, 1982, pp. 445-489.
- SETTIA, 2003 = SETTIA A., *Strutture materiali e affermazione politica nel regno italico: i castelli marchionali e comitali dei secoli X-XI*, "Archeologia Medievale", XXX, 2003, pp. 11-18.
- SILVA, 1992 = SILVA R., *La ricostruzione della cattedrale di Lucca (1060-1070): un esempio precoce di architettura della Riforma gregoriana*, in VIOLANTE, 1992 (a cura di) pp. 298-309.
- SISTO, 1962 = SISTO A., *Miscellanea di storia ligure in onore di Giorgio Falco*, Feltrinelli, Milano, 1962.
- SODI, 1995 = SODI S., *La diocesi di Pisa dalle origini all'alto medioevo*, in CECCARELLI LEMUT, SODI, pp. 45-59.
- SODI, 2005 = SODI S., *Le origini del monachesimo insulare nell'Arcipelago Toscano*, in BENVENUTI, 2005, pp. 97-110.
- SODI, BURRESI, 2010 = SODI S., BURRESI M., *La Basilica di San Piero a Grado*, edizioni ETS, Pisa, 2010.
- SOMIGLI, 2007/2008 = SOMIGLI L., *L'architettura religiosa del Montalbano medievale: una lettura archeologica*, Tesi di laurea in Archeologia medievale, rel. Guido Vannini, a. a. 2007/2008.
- SPICCIANI, VIOLANTE, 1998 = SPICCIANI A., VIOLANTE C., *La signoria rurale nel medioevo italiano*, II, Pisa, 1998.
- Studi di storia medievale e moderna*, 1982 = *Studi di storia medievale e moderna su Vicopisano e il suo territorio*, Atti del Convegno della Società storica Pisana, Vicopisano 27 giugno 1982, Pacini editore, Pisa, 1985.
- SPICCIANI, 1999 = SPICCIANI A., *Concessioni livellarie, impegni militari non vassallatici e castelli: un feudalesimo informale (secoli X-XI)*, in *Il feudalesimo nell'Alto Medioevo*, pp. 176-214.
- SUSI, 2005 = SUSI E., *Africani, cefalofori e "saraceni". I cicli agiografici popolonesi dall'alto Medioevo al XII secolo*, in BENVENUTI, 2005, pp. 23-66.
- TABACCO 1974 = TABACCO G., *Egemonie sociali e strutture del potere nel Medioevo italiano*, Piccola Biblioteca Einaudi, Torino, 1974.

- TABACCO 1980 = TABACCO G., *Cristianità e impero fino al concordato di Worms*, in *La cristianità nei secoli XI e XII in occidente*, 1980, pp. 3-26.
- TANGHERONI, 1979 = TANGHERONI M., *Famiglie e ceto dirigente a Pisa nel XIII secolo*, in *Ceti dirigenti 1979*, pp. 323-346.
- TANGHERONI 1992 = TANGHERONI M., *Medioevo tirrenico. Sardegna, Toscana e Pisa nel XIII*, Pacini editori, Pisa, 1992.
- TANGHERONI 2000 = TANGHERONI M., *La prima espansione di Pisa nel Mediterraneo: secoli X-XII. Riflessioni su un modello possibile*, in Rossetti, Vitolo, 2000, pp. 3-25.
- TESTI CRISTIANI, 1986 = TESTI CRISTIANI M.L., *Cascina IV. Arte medievale*, Pacini editore, Ospedaletto (Pisa), 1986.
- TILATTI, 1999 = TILATTI A., *Chiesa gregoriana. Ricerche sulla Riforma del secolo XI*, Herser, Roma, 1999.
- TOSCO, 2003 = TOSCO C., *Una proposta di metodo per la stratigrafia dell'architettura*, "Archeologia dell'Architettura", VIII, 2003, pp. 17-26.
- TOSCO, 2003a = TOSCO C., *Il castello, la casa, la chiesa*, Piccola Biblioteca Einaudi, Torino, 2003.
- TURTAS, 1995 = TURTAS R., *L'arcivescovo di Pisa legato pontificio e primate in Sardegna nei secoli XI-XIII*, in CECCARELLI LEMUT, Sodi, pp. 183-235.
- UBOLDI, 2003 = UBOLDI M., *Carta archeologica della Lombardia. Como, la città murata e la convalle*, vol. III, Franco Cosimo Panini, Modena, 1993.
- VANAGOLLI, 1987 = VANAGOLLI G. (a cura di), *Rio Marina e il suo territorio*, Atti del convegno organizzato dal Comune di Rio Marina, 29 Agosto-1 Settembre 1982, Giardini Editori e Stampatori, Pisa, 1987.
- VANAGOLLI, 1998 = VANAGOLLI G. (a cura di), *Satuta Rivi, il volto di un'antica comunità elbana attraverso i suoi ordinamenti*, Le opere e i giorni, Roma, 1998.
- VANNACCI, 2009/2010 = VANNACCI E., *Comunicazioni stradali nel Mugello medievale: la strata dell'osteria bruciata e le ecclesiae baptismales. Una lettura archeologica*, Tesi di laurea in Archeologia Medievale, rel. Guido Vannini, a. a. 2009/2010.
- VANNINI, 2007 = VANNINI G. (a cura di), *Archeologia dell'insediamento crociato-ayyubide in Transgiordania: il progetto Shawbak*, All'Insegna del Giglio, Firenze, 2007.
- VANNINI, 2009 = VANNINI G., *Il progetto "Atlante dell'edilizia medievale", metodi e obiettivi di una ricerca "applicata"*, in NUCCIOTTI, 2009, pp. 5-9.
- VANNINI, NUCCIOTTI, 2009a = VANNINI G., NUCCIOTTI M., *Da Petra a Shawbak. Archeologia di una frontiera*, Giunti Editore, Firenze, 2009.
- VIOLANTE, 1974 = VIOLANTE C., *Pievi e parrocchie dalla fine del X secolo all'inizio del XIII secolo*, in *Le istituzioni ecclesiastiche della "societas christiana"*, pp. 643-799.
- VIOLANTE, FRIED, 1990a = VIOLANTE C., FRIED J., *Il secolo XI: una svolta?*, Il Mulino, Bologna, 1990.
- VIOLANTE, 1990b = VIOLANTE C., *Il secolo XI: una svolta? Introduzione ad un problema storico*, in VIOLANTE, FRIED, 1990, pp. 7-41.
- VIOLANTE, 1992 = VIOLANTE (a cura di), *Sant'Anselmo vescovo di Lucca (1073-1086) nel quadro delle trasformazioni sociali e della riforma ecclesiastica*, Istituto Storico Italiano per il Medioevo, Roma, 1992.
- VIOLANTE, 1995 = VIOLANTE C., *Storia della diocesi di Pisa attraverso l'azione dei vescovi*, in CECCARELLI LEMUT, 1995, pp. 370-407.
- VIOLANTE 1997 = VIOLANTE C., *Le istituzioni ecclesiastiche nell'Italia centro-settentrionale durante il Medioevo: province, diocesi, sedi vescovili*, in ROSSETTI 1997, pp.83- 111.
- VIOLANTE, = VIOLANTE C., *Le strutture organizzate della cura d'anime nelle campagne dell'Italia centrosettentrionale (secoli V-X)*, in *Cristianizzazione ed organizzazione ecclesiastica delle campagne nell'alto Medioevo*, 1982, pp. 96- 115.
- VOLPE, 1964 = VOLPE G., *Toscana medievale*, G.C. Sansoni, Firenze, 1964.
- VOLPE, 1970 = VOLPE G., *Studi sulle istituzioni comunali di Pisa: città e contado, Consoli e Podestà*, G.C. Sansoni, Firenze, 1970.
- CASINI WANROOIJ, MAETZKE, TROTA, 1988 = CASINI WANROOIJ M., MAETZKE G., TROTA G., *La chiesa della Madonna della Neve a Lacona e il suo ambiente*, Alinea, Firenze, 1988.

Ringraziamenti

Questo lavoro e la mia stessa formazione come archeologa si sarebbero svolti piuttosto diversamente senza il contributo fondamentale di alcune persone che mi hanno affiancato nel corso dei miei studi universitari.

Vorrei innanzitutto ringraziare il mio mentore, il prof. Guido Vannini, per avermi trasmesso non solo un metodo di ricerca che si concentra e si nutre della complessità dei contesti storici al di là del bisogno di trovare risposte, ma anche e soprattutto il valore e il senso ultimo dell'archeologia nel suo essere strumento prezioso per ricostruire l'identità dei popoli e fornire le basi conoscitive per il loro sviluppo socio-economico.

Un ringraziamento al prof. Michele Nucciotti che ha seguito il progredire della ricerca per la Tesi Specialistica in Archeologia Medievale dalla quale è scaturita questa pubblicazione e ha contribuito in maniera determinante alla mia formazione professionale.

Vorrei ringraziare Silvia Leporatti che ha seguito con grande generosità l'organizzazione del premio in onore di Laura Sabatini

Grazie a Laura Lazzarini per avermi con tanta disponibilità e pazienza aiutato a confezionare il lavoro finale.

Un grazie al gruppo di lavoro del prof. Piero Ruschi dell'Università di Ingegneria di Pisa composto da Isabella Trifirò, Irene Costantino e Matteo Grassini: senza il loro apporto nel rilevamento degli edifici questo testo non sarebbe stato completo.

Un grazie sincero alla commissione composta dal prof. Francesco Salvestrini, dalla prof.ssa Laura Giambastiani e dal prof. Guido Vannini che nel 2013 ha premiato la mia Tesi Specialistica in Archeologia Medievale dalla quale è stata tratta questa monografia.

Un ringraziamento al prof. Federico Cantini che è stato mio tutor durante il Dottorato in Discipline Umanistiche presso l'Università di Pisa incentrato sull'analisi archeologica degli insediamenti monastici entro il contesto dell'alto Tirreno e dove sono state approfondite alcune tematiche emerse nella ricerca oggetto di questa pubblicazione.

Infine vorrei ringraziare tutti coloro che ho incontrato in questi anni e che hanno permesso, anche con piccoli gesti, il proseguire di quella che ho sempre considerato un'avventura.

